

MAGYAR POSTA

MEGJELENIK ÉVENKINT TIZSZER SZERKESZTŐSÉG ÉS KIADÓHIVATAL
 ELŐFIZETÉSI ÁR ÉVI 8 PENGŐ I. KER., KRISZTINA-KÖRUT 12. SZÁM.
 MŰSZAKI MELLÉKLETTEL 12 PENGŐ BUDAI POSTAPALOTA IV. EM. 425.
 TELEFON: AUT. 500—25-NEK 54. SZ. MELLÉKALLOMASA. — MŰSZAKI ÜGYEKBN AUT. 506—00.
 SZERKESZTI ÉS KIADJA A M. KIR. POSTAVEZÉRIGAZGATÓSÁG MEGBIZÁSÁBÓL
 A M. KIR. POSTA JOGASZ- ÉS MÉRNÖK TISZTVISELOI ORSZAGOS EGYESULETENEK

SZERKESZTŐ-BIZOTTSAGA.

FŐSZERKESZTŐ: **Dr. ALKÉR SÁNDOR** M. KIR. POSTAFŐIGAZGATÓ

FELELŐS SZERKESZTŐ:

Dr. NAGY SÁNDOR
 M. KIR. POSTATANACSOS.

TÁRSSZERKESZTŐ:

PETAINEK JÓZSEF
 M. KIR. POSTAFOMÉRNÖK.

✠ Tóth Kálmán dr.

1929. április 14-én életkedvének, tevékenységének teljében, szép ívben szökkenő pályájának teljes kivirágzásában — váratlanul meghalt.

Emberi sors! A háború és nélkülözések után a testi és lelki szenvedéseket bőségesen magával hozó nagy történelmi korszakban nem is ritka eset! Szálfák dőlnek ki sorra!

És mégis, ennek a kilobbanó életnek nyomán az elmúlás sötétségét megdöbbenőbbnek láttuk, a kidúló szálfá zuhanásában a szokottnál is megrázóbb volt. Egy ember nagyságának méreteit legigazabban akkor látjuk, amikor elvesztését mérlegelik a szívek serpenyőjén. *Tóth Kálmán* halála olyan mélységes részvétet, olyan éles fájdalmat váltott ki a postaszemélyzet minden rétegében, amely könnyeket csalt komoly, kemény férfi szemekbe s amely nagyítás nélkül általánosnak s példátlanul mondható.

Ennek a hatásnak, ennek a népszerűségnek titka az, hogy míg élt, míg dolgozott, míg működött, mindig a jó szívet, a nemes jóakaratot tartotta vezérelvének.

Hivatalos és magánügyekben egyaránt, mint tisztviselő, mint vizsgálóbiztos, mint ügyosztályvezető, mindig csak jót akart és sohasem felejtette el, hogy az emberek azért vannak elsősorban a földön, hogy egymást szeressék, segítsék.

Az ő rugékony jószívén a bürokratizmus sohasem lett urrá s hármely ügy, vagy emberi sors intézése került ki kezéből, abban a jóakarató ember nemes szívének vonásai benne voltak.

Nem válogatott a munkában. Nagy ügy, kis ügy, kényes ügy, közügy, magánügy — előtte egyforma volt. Egyformán lélekkel, jókedvvel s kimeríthetetlen energiával fogott ellátásához.

Szobája zarándokhely volt, ahová a legkisebb embertől sokszor igen nagy emberig igen sokan jöttek. Jöttek — s mindig csak vittek. Jó elintézést, eredményt, sokszor csak reményt, megnyugvást — de mindig azt az érzést, melyet csak az igazi jószív szuggeráló erejétől kaphatunk.

Csodálatos egyéni varázsa, jó kedélye a legnehezebb, legkényesebb kérdések megoldásában ritka sikereket hoztak neki. A háborgó tengert lecsendesíteni, erőket összefogni, egy közös cél munkájába állítani — nála jobban senki sem tudta. Nem erőszakkal, korbáccsal — csak szívével, jóakaratóval!

Forrón szerette hazáját! Nem szavakkal, tettekkel szolgálta! A pontos, lelkiismeretes tisztviselő hazafias munkája a háború alatt különleges bizalmi megbízásban merült ki — ezért kapta a II. osztályú polgári hadi érdemkeresztet. A forradalom idején sorsa őt törekvésén kívül az általános népszerűség hatása alatt a székesfővárosi posta-igazgatóság személyzeti ügyosztályának élére állítja. Ezen a helyen a forradalom utáni időkben és a kommunizmus alatt izzó nemzeti érzésével, ügyes diplomatikus magatartásával a postának és ezen át az országnak igen fontos szolgálatokat tett. Nemcsak, hogy nem engedte a haza sorsának jobbrafordulásába vetett hitet gyengülni és összetartotta az erőket, hanem maga — többízben cselekvő tényezőként résztvett az ellenforradalmi kísérletekben.

A postatisztviselők társadalmi életében már régóta döntő szerepet vitt. Az összes komoly tömörülésekben irányító szerepre hívták. Különösen értékes volt tevékenysége a jogász és mérnök egyesületben, ahol állandóan a kartársi szellem ápolásának legbuzgóbb harcosa volt. Példával, szóval egyaránt. Jogász szakosztályunk elnöksége, majd az egyesület elnöksége jelezték a vele szemben élő nagy, osztatlan bizalmat.

A posta hivatalos és társadalmi életének naprendszerében keringő ez a bolygó, mely a nap mellett a maga lelki gravitációjával fontos erőt jelentett, fényes, vakító lobbanással elégett, lezuhant az égről!

Az elmúlás felragyogó fényét, a leélt élet lobogását a közvélemény prizmája kérlelhetetlenül elemeire bontotta s abból a kartársi ideál gyönyörű szívdarabjának spektrumát rajzolta ki. Ennél a színeképnél némuljon el a hiúság s az emberi gyarláság vásári zaja! Hajtsuk meg zászlónkat e ritka tüneményes szellem előtt, mely mint tűzoszlop mutatja az útát mindnyájunknak.

A Creed-géptáviró.

Irta: CSIBA VINCE, m. kir. posta műszaki igazgató.

(Folytatás.)

4. Az áttevő.

Az áttevő olyan szerkezet, amely a Morse-jeleket nyomtatott írásra teszi át. Ez azt jelenti, hogy nemcsak kikeresi azt a betűt, szá-

mot vagy írásjelet, amely az átteendő lyukcsoportnak megfelel, hanem az ahhoz tartozó jelet le is nyomtatja. Az áttevőnek az áttevésben segítségére az a lyukasztott szalag szolgál, amelyet az önműködő lyukasztóval vettünk fel.

Ha az áttevő működésével tisztába akarunk jönni, vissza kell térnünk a kézi lyukasztóhoz. Azt látjuk, hogy a kézi lyukasztónál lejátszódó folyamatok az áttevőnél is ugyanazok, de fordított sorrendben jelentkeznek. A lyukasztásnál a billentyű lenyomásával a kombinációs rudak útján azokat a lyukasztó rudakat kell kiválasztani, amelyek a kérdéses jelhez tartozó lyukcsoportot vannak hivatva előállítani. Így tehát egy billentyű lenyomásával a lyukasztó előállítja a szalagon a megfelelő lyukcsoportot. Az áttevésnél a helyzet megfordul: van egy lyukcsoportunk; az ehhez tartozó jelet a tapogatók és a választótárcsák útján ki kell tapogatnunk és lenyomtatnunk.

Az áttevés menete a következő: az önműködő lyukasztóval felvett lyukasztott szalagot az áttevő 20 tapogatója felett keresztülvezetjük. A tapogatók a lyukcsoportnak megfelelően működésbe jönnek: ha lyukra találnak, felemelkednek, ha nem, nyugalomban maradnak. A felemelkedett tapogatók útján a választótárcsák munkahelyzetbe kerülnek. A tárcsák kerületén kivágások vannak. Az átállítás után egy helyen mind a 20 tárcsán kivágás kerül egymás alá. A tárcsák kivágásai által képezett csatornába egy emelő beleesik, amely a betűskereket úgy állítja meg, hogy a lenyomtatandó betű szembe kerüljön a szalaggal, amelyhez ezt a betűt a nyomtató szerkezet odanyomja.

Miután a tárcsák által képezett csatorna a kerület más és más helyén jelentkezik, a lyukkombinációknak megfelelően, a betűskereknek a megfelelő helyen való megállítása, vagyis a jelek kikeresése a tárcsák átállítása által biztosítja.

Az áttevő működése teljesen mechanikai természetű. Az egyes munkafolyamatoknak meghatározott időben kell lejátszódniuk. A szerkezetek, amelyek e munkafolyamatokat végzik, mozgásukat a hajtóműtől nyerik.

Az áttevésnél a következő munkafolyamatok jelentkeznek:

1. a lyukcsoport kitapogatója és a megfelelő választótárcsák átállítása;
2. az átteendő jel kiválasztása a választótárcsák állásának megfelelően;
3. a kiválasztott jel lenyomtatása és a nyomtatott szalag tova mozgatása és
4. a lyukasztott szalag tovavezetése.

a) *A hajtószerkezet.* Az említett munkafolyamatokat excenterek és ezek által mozgatott emelőszerkezetek végzik. Az *egynolcad* lóerős mellékáramkörű motor két tengelyt forgat fogaskerékáttétel útján. Az egyik tengelyre az excenterek (összesen 7) vannak felékelve, a másikkal pedig a betűskerek van súrlódó kötással összekapcsolva. E két tengely áttétele 1:2, vagyis az utóbbi kétszerannyi fordulatot tesz, mint az előbbi.

A hajtó motor sebességét kézi rheosztáttal lehet szabályozni.

pogatókat felfelé iparkodnak húzni. A H_1 emelő jobboldali karjába erősített csapocskák a tapogatók alsó kimetszéseibe nyulnak. A H_1 emelőt az E_3 excenter mozgatja le-fel. A H_1 emelőnek az a szerepe, hogy a jobboldali karjával lefelé haladtakor a tapogatókat lefelé mozgassa, illetőleg nyugalmi helyzetükbe hozza vissza.

A tapogatók oldallapján három kiemelkedés (dudor) látható, fent kettő, lejjebb egy. A fenti két kiemelkedés közé a H_2 kétkarú emelő jobboldali karja nyulik be. Mind a 20 tapogatóhoz tartozik egy ilyen emelő, azzal a különbséggel, hogy a páros számú tapogatók két kiemelkedése feljebb van s így az emelő karja is magasabban helyezkedik el; baloldali karjaik azonban egy síkban fekszenek. A H_2 emelők a H_3 függőlegesen álló emelő felső végében vannak csapágyazva. A H_3 emelőt alsó karjánál fogva az E_2 excenter mozgatja

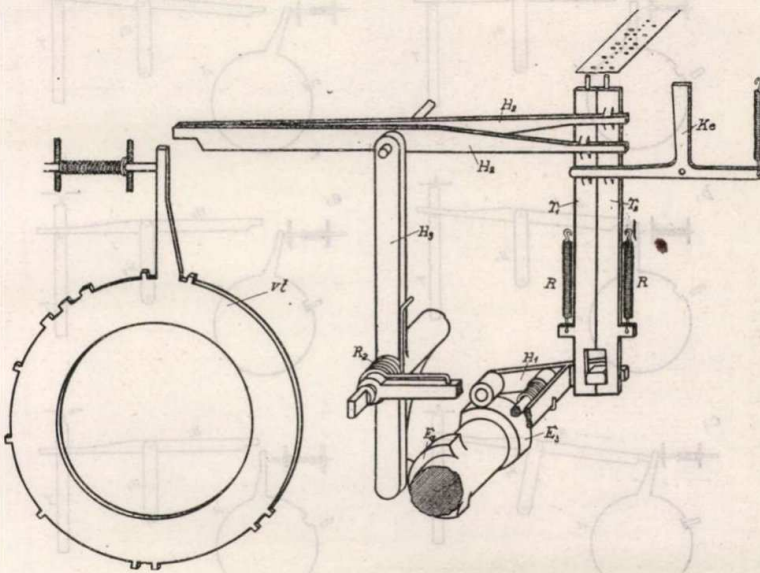

24. ábra.

jobbról balra és balról jobbra. Az R_2 rugó az emelőt az excenterhez nyomja.

A berendezéshez tartozik még a 20 választótárcsa (vt) is. Ezek egy vízszintes hengeralakú tengelyre vannak rátolva és egy-egy függőleges nyulvánnyal bírnak, amelynek segítségével egymástól függetlenül, a tengely körül elforgatva, vagy munka-, vagy nyugalmi helyzetbe hozhatók. A tárcsák kerületükön bizonyos rendszer szerint ki vannak vágva. A választótárcsák nyulványai a H_2 emelők baloldali karjaikkal szemben, de azoknál kissé mélyebben állanak, úgyhogy akkor, amikor a tapogatók a lyukasztott szalag alatt maradnak és az E_2 excenter a H_2 emelőket a H_3 emelő útján balra mozdítja el, balkarjaikkal a választótárcsák nyulványaiba nem ütközhetnek, hanem felettük elhaladnak.

Amint azonban a tapogatók felemelkednek, azok tudniillik, ame-

lyek a fölük került lyukasztott szalagon lyukra találtak, az ezekhez tartozó emelők jobboldali karjaik fel, a baloldaliak pedig lefelé mozdulnak el s így az előttük álló választótárcsák nyulványaiba ütköznek. Ennek az lesz a következménye, hogy a választótárcsák eltoltnak balra, vagyis munkahelyzetbe jutnak. Tegyük fel, hogy a tapogatók fölé az „r” betűnek lyukcsoportja került. Ekkor az 1, 2, 3, 6, 7 és 8 tapogató tud felemelkedni, a többi nyugalomban marad. Tehát az E_2 excenter mozgása következtében az ugyanazon számú tárcsák kerülnek munkahelyzetbe, a többiek nyugalmi helyzetben maradnak. Ezzel a tárcsák átállítása befejezést is nyert.

A választótárcsák ebben a helyzetükben rögzítetnek addig, amíg

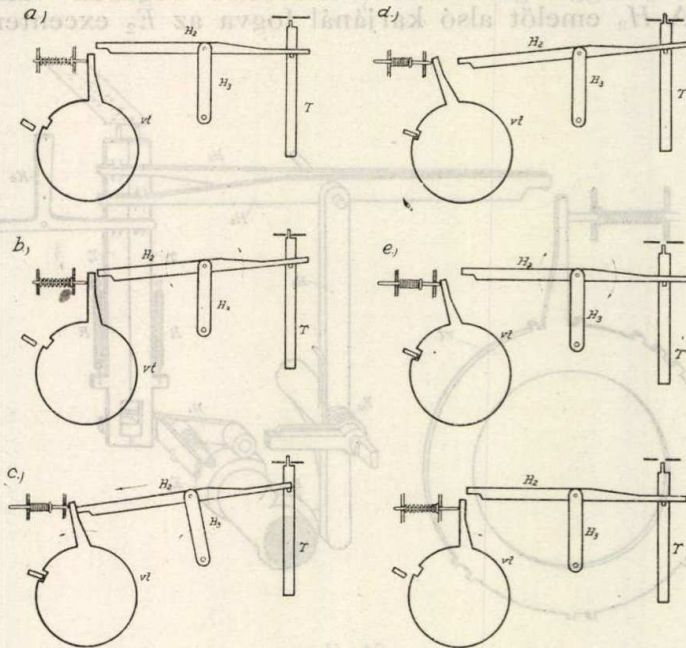

25. ábra.

arra szükség van. Az elmozdított tárcsákat a jel lenyomtatása után azok a rugók hozzák vissza nyugalmi helyzetükbe, amelyek a tárcsák nyulványaihoz baloldalon odafeszülnek.

A 25. ábra a tárcsák átállításának egyes mozzanatait érzékelteti.
c) Az átteendő jel kikeresése a választótárcsák állásának megfelelően. A tárcsák külső periferiáján vannak elhelyezve az S_2 szög-emelők (l. a 23. ábrát), amelyeknek vízszintes karjai a T_2 fedőlap kímetszésein át kinyulnak. A terület 54 egyenlő részre van felosztva. 52 szögemelő van, úgyhogy két osztás nagyságú rész szabadon marad. Ezen a részen emelkednek ki a tárcsák nyulványai. A szögemelők függőleges karjaiba rugók vannak beakasztva, amelyek a vízszintes karokat a tárcsák éléhez nyomják.

A betűskerék a frikciós tengellyel (Ft) súrlódó kötással van

összekötve. A betűskerék hüvelye egy nyulvánnyal (*A*) bír, amely forgás közben a szögemelők vízszintes karjai előtt elhaladhat. Abban a pillanatban azonban, amikor a választótárcsák átállítása megtörtént, a megfelelő szögemelő a tárcsák által képezett csatornába beleesik s így e szögemelő vízszintes karja a betűskerék nyulványa elé kerül és megállítja azt. A betűskerék úgy áll meg, hogy az átteendő betű kerüljön a szalag elé; most már a nyomtató szerkezet a jelet lenyomatja.

A lyukcsoportnak megfelelően a szögemelők közül mindig csak egy alatt van az összes tárcsákon kivágás; ez a szögemelő beleesik a csatornába és a betűskereket megállítja.

(Folytatjuk.)

Érdekes postajogi eset.

Irta: Dr. FORSTER KÁROLY, m. kir. postatanácsos.

A német *Graf Zeppelin* kormányozható léghajó legutóbbi Európa-Afrika távrepülése alkalmával a német postaigazgatás közölte az egyes postaigazgatásokkal, amelyeknek területe felett a léghajó átrepülni szándékozott, hogy a léghajó utasai által útközben feladott levélpostai légi küldeményeket zsákba helyezve fogják ledobni. A német postaigazgatás hozzátette, hogy e küldeményeken német postabélyegek lesznek és kérte, hogy e küldeményeket a rendeltetési helyükre továbbítsák.

A magyar postaigazgatás — a modern technika diadalának támogatásáról lévén szó — a legnagyobb készséggel tett eleget a német igazgatás kérelmének, sőt hírlapok útján is felhívta a közönséget, hogy a ledobott zsákot a legközelebbi postahivatalba szolgáltatassa be.

A léghajó — mint tudjuk — éjszaka szállt át Magyarországon területe felett és így nem került sor a postaszák ledobására. Az eset azonban postajogi szempontból érdekes és megérdemli, hogy megemlékezzünk róla.

Köteles lett volna-e a magyar posta a német léghajó által esetleg ledobott és német postabélyeggel bérmentesített postaküldeményeket elfogadni és mint bérmentesített küldeményeket továbbítani?

Sem az 1924. évi stockholmi kongresszus, sem az 1927. évi hágai légipostai konferencia nem foglalkozott e kérdéssel. A londoni kongresszusra benyújtott javaslatok között sincs egy se, amelyik e kérdésre választ adna. Kétségtelen, hogy ennek egyelőre gyakorlatilag még alig van jelentősége. Minthogy azonban a világrészeket átívelő légivonalak mind rohamosabban szaporodnak, azt hisszük, nem fog sok idő elmúlni és e kérdés megoldása aktuális lesz.

A legvalószínűbbnek látszik, hogy e kérdésben a tengeri hajókon feladott postai küldemények bérmentesítésére vonatkozó szabályok fognak kiinduló ponttul szolgálni.

A szóbanforgó bérmentesítési módra vonatkozóan jelenleg is még az 1891. évi bécsi egyetemes postakongresszuson elfogadott elvek vannak — csekély módosítással — érvényben, amelyeket a stockholmi

szerződés foganatosító szabályzata 42. cikkének 3. §-a tartalmaz. Eszerint, ha a hajó a nyílt tengeren van, a küldeményekre a hajó nemzetiségnek megfelelő bélyeget kell ragasztani — ugyanezen ország díjszabása szerint — amelyeket azután a legközelebbi kikötő postahivatalai mint szabályszerűen bérmentesítetteket tartoznak elfogadni. Ha ellenben valamelyik kikötőben (induláskor, útközben vagy megérkezéskor) tartózkodik a hajó, akkor az illető kikötő országának bélyegei és díjszabása érvényesek. Ez teljesen a nemzetközi közjognak felel meg, amely szerint a hajó a nyílt tengeren az illető állam területének részét alkotja; a nyílt tenger ugyanis jogilag a nemzetek közkincse és mint ilyen uratlan dolog; ellenben a kikötők, sőt a tengerpart melletti tengersáv is egy bizonyos szélességben a parti állam része. (E tengerparti sáv szélességét néhány kilométerre szokták venni, ami régebben az ágyú hordtávolságának felelt meg.) Eme általános szabály alól csak egy kivétel van, nevezetesen a hadihajók bárhol, tehát idegen állam kikötőjében való tartózkodás esetén is saját államuk bélyegeit használhatják az általuk készített zárlatokban foglalt küldemények bérmentesítésére.

Ez a szabályozás, ha nem is véglegesen, de megoldotta a tengeri hajókra vonatkozóan a kérdést. Mellékesen bár nem tartozik szorosan ide, de érdekességénél fogva megemlítem, hogy néhány állam — elsősorban Norvégia — e szabályokat nem tartja teljesen kielégítőnek. Arra hivatkozik, — talán bizonyos joggal — hogy a norvég partok mellett a nyári hónapokban az „úszó paloták” azaz turista yachtok és kiránduló hajók százai jelennek meg, amelyek heteken keresztül a norvég vizek közelében — sőt azokon belül — vannak, a hajókon feladott igen nagyszámú levelezés azonban mind az egyes hajók nemzetiségének megfelelő postabélyeggel van ellátva. Annak megállapítása pedig, hogy a levél feladásának pillanatában a hajó nyílt tengeren vagy a norvég vizeken tartózkodott-e, teljesen ellenőrizhetetlen, legalább is a norvég posta részéről. Ez utóbbi tehát ezekből a kéjutazásokból csak jelentékeny többletmunkát, ellenben jóformán semmi jövedelmet nem hűz, annál kevésbbé, mert a transitstatisztika is tavasszal vagy ősszel, tehát nem a nyári hónapokban van.

Visszatérve az általunk tárgyalt esetre, felvetődik a kérdés, lehet-e a tengeri hajókra vonatkozóan a fentiekben ismertetett ezeket az elveket a léghajókra, illetőleg repülőgépekre alkalmazni? A területi felségjognak — amely a kérdés alapja — itt nem horizontális, hanem vertikális kiterjedéséről van szó. A nemzetközi jog szerint ugyanis az államok területi felségjoga a terület feletti egész levegőrétegre is kiterjed. A levegő ennél fogva, ellentétben az óceánnal, nem uratlan terület, az abban úszó léghajó tehát az illető állam joghatárán belül tartózkodik. Ezért minden államnak jogában áll megtiltani, hogy területe felett idegen országbeli repülőgép, illetőleg léghajó átrepülhessen. (E vonatkozásban a nemzetközi jog sokkal tágabb, mint a belföldi jog, nevezetesen a magánjog. A magánjogban a tulajdonában levő terület feletti légürrel nem rendelkezhetik korlátlanul, nem tilthatja el, hogy idegen egyének tulajdonában levő repülőgépek, illetőleg léghajók afölött átrepüljenek.)

A fentiekből következik, hogy amennyiben, illetőleg ameddig a szóbanforgó nemzetközi jogtétel érvényes marad, a valamely állam területe fölött úszó léghajón feladott postai küldemény épúgy, mint a valamely tengeri kikötőben horgonyozó hajón feladott postaanyag az illető állam postai felségjoga alá kell, hogy tartozzék. Így tehát azt csak ennek az államnak díjszabása szerint és postabélyegeivel lehet bérmentesíteni. Ezek szerint nyilvánvalóan jogunkban állt volna a német léghajó által ledobott és német bélyeggel bérmentesített küldeményeket, mint bérmentetleneket kezelni.

Ha a nemzetközi postajog elvei szerint ez ma vitán felül áll is, kérdés, hogy ez az elv a maga ridegségében mindig fenntartható lesz-e? Nevezetesen gondoljunk arra, hogy ma már nagy, világrészeket összekötő, néha több ország fölött átrepülő léghajó-, illetőleg repülőgépvonal van. Ha majd ezeken a hosszú távolságú vonalakon a gépek keresztül-kasul fogják szelni a levegőt, anélkül, hogy nagy, több ezer kilométernyi távolságokon belül leszállnának, lehetséges lesz-e kívánni, hogy a gépeken mindenféle ország bélyegeiből állandó készlet legyen?

Az élet halad előre és áttöri a jogtudomány által előre kidolgozott korlátokat. Éppen a légipostánál láttuk ennek jellemző esetét. A postai felségjogok szerint valamely állam területén levélpostai küldemények szállítására, továbbá idegen postazáratok átszállítására csak ennek az államnak postaintézete jogosult, amely ezért díjat igényelhet. Mégis már a stockholmi postaszerződés 74. cikke kimondta, hogy ama országok, amelyek felett légi közlekedési eszközök átszállanak és postaanyagot szállítanak anélkül, hogy az illető államok postái ennek a postaanyagnak kezelésében részt vennének, nem jogosultak átszállítási (transit) díjra.

Kérdés, hogy az élet nem fogja-e a másik elvet is áttörni? Jövendölésekbe nehéz volna bocsátkozni, de meglehet, hogy ez a kérdés a sokat vitatott nemzetközi postabélyeg eszméjét fogja közelebb vinni a megoldás felé.

A távíró és távbeszélő az Északamerikai Egyesült-Államokban.

Tanulmányi beszámoló.

Írta: Dr. Ing. FEYERABEND államtitkár, a német postaminisztériumban.

Fordította: GIANONE OTTÓ, m. kir. posta műszaki tanácsos.

Nálunk gyakran találkozunk a Taylorizmussal kapcsolatban azzal a felfogással, hogy az amerikai munkamód a mechanizálás és a monotonizálás az emberi lelket megöli és e munkamód intenzitása tulajdonképpen az emberi erővel folytatott rablógazdaság. A Western Electric gyáraiban, ahol a távbeszélő technikában előforduló összes

gyártási folyamatok tanulmányozhatók, olyan munkafolyamat, amely az előbbieket igazolná, nincs. Amikor délben mintegy varázsütésre az egész óriási üzem leáll, a munkások és munkásnők — a gyár 60 százalékában nőket foglalkoztat — futólépésben hagyják el a munkatermeket és rövid időre rá már felcsendül a jazz. Az egyórás ebéd-szünet alatt egy fedett, síma, táncra alkalmas padlójú tágas helyen száznál is több pár járta a táncot és adott kifejezést életörömének. Mások labdázással és egyéb sportokkal szórakoztak. Ilyen kép arról győzi meg az embert, hogy ez a súlyos munka az emberi kedélyre károsan egyáltalán nem hat.

Nem kevésbé érdekes e nagy embertömegnek az ebédje. Ez a munka is bizonyos fokig a folyó szalag szerinti rendszerben történik. Az óriási étterembe való belépéskor mindenki egy fatálcát szerez magának. Azután a buffet-asztalok hosszú sora előtt halad el, amelyeken a legkülönbözőbb meleg és hideg ételek vannak kiadagolva és amelyek közül mindenki szabadon választhat. A tálca ezalatt a választási folyamat alatt egy asztalmagasságban elhelyezett sínen halad tovább, hogy aztán végül, amikor minden együtt van, ami a táplálkozáshoz szükséges, egy asztal elé kerüljön, ahol egy alkalmazott néhány másodperc alatt megállapítja és feljegyzi a választott ételek árát. A csaknem végtelen hosszú asztalsoroknál keres ezután helyet magának a munkás, ahol ebédjét elfogyasztja. Az ebéd után helyét rögtön elhagyja és a kijárón át távozik, ahol a fogyasztott ételek árát megtéríti. Ez a folyamat libasorban bonyolódik le és össze-vissza nem vesz igénybe többet 20 percnél. Marad tehát még bőséges idő a táncra és a sportra.

A tánc szempontjából nem unikum a Western-gyár, minden gyárnak megvan a maga táncterme, ahol a pihenőidőben víg élet folyik. Megvan a táncterem a távbeszélő központokban és a táviróhivatalokban is, ahol a nagyon tágas és nagyon szépen berendezett üdülőtermek közepe van erre a célra fenntartva.

A munka szeretetének még egy nagyon mélyenfekvő oka van itt. Mindenki tudja, hogy miért dolgozik. 1913 óta New York államban a munkabérek átlagban 120 százalékkal emelkedtek, szemben az életviszonyok 70 százalékos drágulásával és a munkaidő általában csökkent, noha a munkaidő sem törvényileg, sem szerződésileg maximálva nincs. A mi viszonyainkkal összehasonlítva, az amerikai munkás a miénkkel azonos elemi szükségleteinek kielégítéséért az itteni áraknak nem egész kétszeresét fizeti, de a négyszeresét keresi. Tehát megmarad még ugyanannyija, mint amennyi a német munkásnak életfenntartásra kell, akár arra, hogy félretegye, akár arra, hogy magasabb élvezeteket engedjen meg magának. Kétségkívül jelenleg az életstandard Amerikában a legmagasabb.

Olyan országban, amelyben az életnivó állandóan emelkedik és ahol mindenki erősen bízik jövő előrehaladásában, az osztályharc részére nincs talaj. Még csak a szociális biztosítás; tehát beteg, rokkantsági és aggkori ellátás iránti óhajok sem nyilvánulnak meg sem a munkásoknál, sem az alkalmazottaknál. Felmondási időt sem a munkaadó, sem a munkás nem ismer. Aki munkakörét nem tölti be,

tudja, hogy másnap elbocsátják. De ő maga is saját elhatározásából bármely napon elhagyhatja munkahelyét. Munkánélküli biztosítás és segély, természetesen ismeretlen fogalmak. A nagy üzemek azonban igen hatásosan gondoskodnak munkásaik testi jólétéről állandó orvosi felügyelet és segély útján, valamint az üzemi balesetek elleni védőberendezések megfelelő kialakításával. Ez a védelem némelykor egész drasztikus alakot vesz fel. Az egyik gyárban nagy plakát van ki-függesztve, amelyen a következő szöveg olvasható: „Biztonság mindenekelőtt! A levágott hüvelykujj 100 esztendő mulva sem nő újra!” A nagy és jól vezetett gyárak egészségügyi viszonyai kitűnőek. Szemét, bűz ismeretlenek, a szellőztetés és világítás elsőrangúak. Ragyogóan tiszta mosdóhelyiségek, étvágygerjesztő konyhák és éttermek mindenfelé. A Bell-konzern mindezenek felül 1912 óta óriási,

A BELL-SYSTEM ALKALMAZOTTAINAK SZÁMA

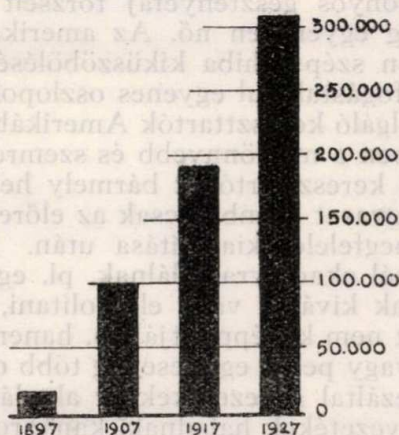

5. ábra

310.000 embert számláló, tehát ugyanakkora személyzete részére, mint amely felett a német posta rendelkezik, külön jóléti alapokat teremtett, amely alapok betegség, baleset vagy aggkor következtében beálló keresetsökkenés és halál esetében pénzsegélyeket folyósít. Ez a jóléti alap jelenleg kb. 35.1 millió dollár felett rendelkezik; az 1927. év folyamán kifizetett segélyek összege 6 millió dollárt tett ki. A Bell-konzern személyzetének szaporodását az 5. számú ábra mutatja.

Ez a tulajdonképeni tárgytól való eltérés annak demonstrálására szolgál, hogy az AT. and T. bölcs gazdasági politikával, — amihez elsősorban az tartozik, hogy az összes szükséges alkatrészeket kedvezőbb termelési körülmények között saját gyáraiban állítja elő — abban a helyzetben van, hogy technikai apparátusának összköltségeit oly alacsony nívón tudja tartani, hogy a távbeszélő üzem a mérsékelt tarifák ellenére is igen rentabilis. Van azonban még egy másik fontos körülmény, amelyik ezekhez a kedvező üzleti eredményekhez hozzá-

járul. Az amerikai utilitási elvből önként adódik, hogy műszaki feladatok megoldásánál semmivel sem tesznek többet, mint amennyi a pillanatnyi cél megvalósításához feltétlenül szükséges. Minden ezen túli beruházás pazarlás volna, viszont minden tékozlásnak gyökeres kiirtása egyike azon nagy céloknak, amelynek elérésére az amerikai gazdaság, hála rendkívül biztos gyakorlatias, gazdasági ösztönének és hála az ezirányú nagyszabású propagandának, igen eredményesen törekszik. A szépérzék némi hiánya, amelyet a régi kultúra hiánya magyaráz, azt eredményezi, hogy az esztétikai szempontok a hasznossági szempontok előtt háttérbe szorulnak. Így pl. a Bell szisztém óriási kiterjedésű vezetékhálózata megépítésénél csak célszerűségi és gazdaságossági, de szépészeti szempontok soha nem jutnak érvényre. Mint-hogy ebben a vezetékhálózatban az összes hatalmas tőkének 50 százaléka fekszik, az igényeknek a műszakilag feltétlenül szükségesre való redukciója tekintélyes megtakarítást jelent. Görbe táviróoszlopot Amerikában nagyon sokat látunk. Ennek oka részben abban található, hogy egy bizonyos gesztenyefaj törzseit használják oszlopnak, amelyik nem mindig egyenesen nő. Az amerikaiak azonban nem is helyeznek súlyt ezen szépséghiba kiküszöbölésére, már csak azért sem, mert a nem kifogástalanul egyenes oszlopok olcsóbbak. A szigetelők felvételére szolgáló keresztartók Amerikában görcsös négyszögfából vannak, szemben a mi könnyebb és szemre csinos U vasunkkal. Ezeket a fából való keresztartókat bármely helyen fel lehet az oszlopra szerelni, a szögvasat azonban csak az előre kifúrt helyen az oszlopnak előzetes megfelelő kialakítása után. Ha Amerikában egy táviróvonal építésénél akadályra találnak, pl. egy fára vagy bokorra, amelyet nem akarnak kivágni vagy eltávolítani, kikerülik olyképpen, hogy a keresztartót nem középpontjában, hanem oldalt eltolva erősítik fel az oszlopra, vagy pedig egy, esetleg több oszlopot, olyan ferdén állítanak fel, hogy ezáltal a vezetékek az akadályt kikerüljék. Ha az út, amely mellett a vezetékek haladnak, kanyarodik, mi az oszlopainkat vagy kihorgonyozzuk vagy támfázzuk, ezzel szemben az amerikaiak beérik azzal, hogy az oszlopokat a hatóerők irányának megfelelően ferdén állítják fel.

Az amerikai táviró- és távbeszélőtársaságok, mint magánvállalatok nem rendelkeznek olyan jogokkal, mint az európai állami üzemek és ezért nincs is joguk arra, hogy az utakat és a magán ingatlanokat vezetékeik elhelyezése alkalmával ellenszolgáltatás nélkül igénybevegyék. A telkek igénybevételéért mindenkor bért fizetnek. Ezért aztán amennyiben ez lehetséges, a vonalvezetésre, a pénzügyileg legkedvezőbb iránynyomot választják. Részben közutak mentén haladnak, részben torony irányt keresztezik a magánterületeket. Ahol a távbeszélővezetékek mellett a két nagy távirótársaság vezetékai és esetleg erősáramú vezeték is egy iránynyomon haladnak, a vezeték költségeik csökkentése érdekében megegyezést létesítenek egymás között s az összes vezetékeket egy és ugyanazon támszerkezetre helyezik el. Nem ritka eset, hogy az oszlop tetején 4000 voltos erőátviteli vezeték haladnak, alattuk pedig az alacsony feszültségű vezeték. A transzformátorok ugyancsak az oszlopokra kerülnek.

Ezután következnek békés egyetértésben a táviró- és távbeszélő-vezetékek és nem tartozik a ritkaságok közé, hogy ezek alatt az elektromos vasút felső vezetékének kifeszítő huzalai is ugyanezen az oszlopon foglalnak helyet. Ha a különböző érdekeltek a támszerkezetek közös felhasználására nem tudnak megegyezni, mindegyik célra külön-külön oszlopsort állítanak fel, amelyek lehetőleg az út mindkét oldalát elfoglalják. Az országutak ezért, minthogy az oszlopokat Amerikában a vezeték tartóssága, szilárdsága érdekében egymáshoz közelebb állítják, oly sűrűn vannak beszegeve oszlopokkal, hogy az európai szemnek egyáltalán nem szolgál épülésére. Az amerikaiakat azonban ez egyáltalán nem zavarja, mert szépészeti szempontok csak egész mellérendelt szerepet játszanak.

Nálunk minden ilyen sűrű hálózatnál komoly gondokat okoz a tulajdonost az erősáramú vezetékek által érhető veszély megelőzése. Az amerikaiak nem olyan aggályoskodók, a legjobb anyag választása, az oszlopok igen stabil elhelyezése és a vezetékeknek megfelelő biztosítása, valamint a lakosságnak az elővigyázatosságra való megfelelő kinevelése által eleget vélnek tenni a biztonsági követelményeknek és tényleg az ilyen balesetek száma igen csekély.

Még más tekintetben is sokkal takarékosabban járnak el az amerikaiak a vezetéképítésnél, nevezetesen földalatti kábeleket csak a városok sűrűn beépített belterületén alkalmaznak. A külvárosokban, hogyha azok villaszerűek, oszlopon vezetett légkábeleket alkalmaznak, amelyeknek egyes vezetékei az ugyancsak az oszlopokra elhelyezett elágazó dobozokban hozzáférhetők, ahová az előfizetői állomáshoz haladó légvezeték csatlakozik. Ugyanezekre az oszlopokra kerülnek azután igen gyakran a világítási vezetékek is transzformátoraikkal együtt.

Ilymódon az amerikai építési mód tényleg olcsóvá, mozgékonyá és alkalmazkodóképessé válik, európai szemmel nézve azonban minden csínt nélkülöz. Szentül meg vagyok róla győződve, hogyha mi hasonló módon építenők vezetékeinket Berlin közvetlen közelében, azonnal egyesület keletkezne az utak elrutításának megakadályozására és az összes mozgásba helyezhető tényezőket megmozgatná ez ellen az építési mód ellen. Félek azonban, hogy szegénységünk mégis csak rá fog kényszeríteni igényeink egy bizonyos fokú redukálására, mert a mi építési módunk luxusa évenként többmillió márka többkiadást okoz. Egész paradoxul hangzott, amikor én, aki jelenleg Európa legszegényebb országából mentem, az AT. and T. egy vezető emberétől a vonalépítésről beszélve, a következő kijelentést hallottam: „Az önök német vezetékei ugyan nagyon szépek és nagyon rendesek, de mi amerikaiak ezt a luxust nem engedhetjük meg magunknak”. Egyébként anélkül is, hogy az esztétikai szempontokat az ember teljesen a háttérbe helyezze, lehet olyan légkabelépítményeket létesíteni, amelyek szemrevalóbbak, mint az amerikaiak.

Gazdasági szempontokból az AT. and T. az utóbbi években a nagy, sok érpárú távkábeleket is földfelett vezeti. Így a 282 érpáros New York—chicagói kábel is, a be nem épített területeken, oszlopokra felfüggesztve halad át a nehéz terepen. Ha a földalatti vezetés költ-

ségeit e földfeletti vezeték költségeivel összehasonlítjuk, arra a furcsa megállapításra jutunk, hogy az amerikai vezeték mégis drágább, mint az európai, ami magyarázatát az európainál négyszer nagyobb amerikai munkabérekben leli. Nincs tehát semmi komoly ok, amely amellet szólna, hogy a távkábelek földalatti vezetésétől eltérjünk.

A háború befejezése óta az AT. and T. évről-évre hatalmas összegeket áldoz, hogy kiterjedt hálózatának légvezetékeit kábelekkel cserélje ki. A 6. számú ábra mutatja, hogy a szigeteletlen légvezetékek az összhálózatnak már csak egy elenyésző részét képezik (8 százalék)

VEZETÉKHÁLÓZAT MILLIO ANGOL MF.-BEN

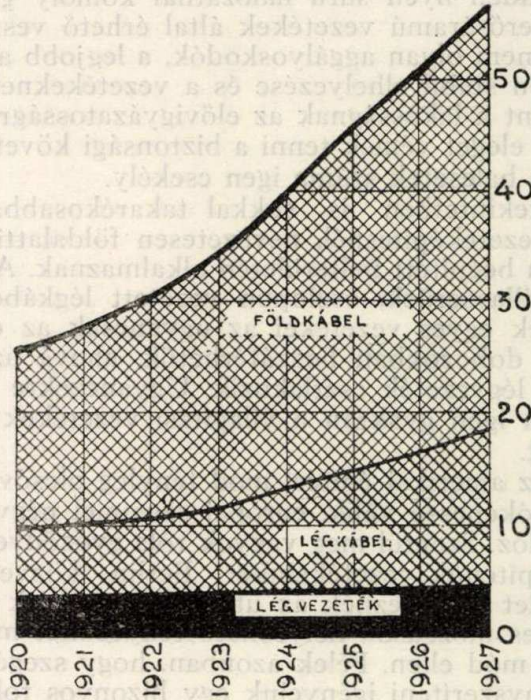

6. ábra

és hogy ez a rész az évek folyamán a hálózat erős megnövekedése ellenére sem szaporodott, sőt ellenkezőleg a légkábelekre és földalatti kábelekre eső rész relative is gyorsan növekedett. Az összes helyi hálózatokban egybevéve, a légvezetékek csak 4 százalékot tesznek ki. Az üzem megjavításától eltekintve, ez a lépés is lényegesen hozzájárul az amerikai távbeszélőüzem gazdaságosságának fokozásához.

Ami már most az AT. and T. pénzügyi- és tarifa-politikáját illeti, le kell szögezni, hogy ez nemcsak a legnagyobb amerikai részvénytársaság, hanem valószínűleg a legnagyobb az egész földkerekségén. Mint anyavállalat, jelenleg az alvállalatok 93 százalékának és a Wes-

tern Electric Co. részvényei 98,3 százalékának birtokában van. A nagy anyagi és információs támogatásért, amelyben a leányvállalatok az anyavállalat részéről részesültek, ezek 1926-ig bruttó bevételük 4, azóta pedig 2 százalékát adják le az anyavállalatnak. Ehhez járulnak az AT. and T.-nél a helyközi forgalomból befolyó összes bevételek, amelyet teljesen ő tart üzemben, végül bizonyos hozzájárulások, licenciák díja stb., amelyeket a Bell szisztémához nem közvetlenül tartozó Connecting Companie-k fizetnek.

Az Egyesült-Államok 18,4 millió távbeszélő állomásából 13,8 millió a Bell-konzern tulajdona. A többi 4,6 millió a Connecting Companie-ké. A távbeszélő állomások száma évenként 750—800.000-rel szaporodik. A távhálózat 1926-ban több mint 1 millió km. vezetékkel bővült.

Ezen óriási szaporodásnak és bővülésnek megfelelő az évenkénti befektetett összeg, amelyet beruházásra és fenntartásra fordítanak. A Bell szisztémához tartozó társaságok távbeszélő technikai építő programja 1927. évben 372 millió dollár, azaz 2,14 milliárd pengő befektetést igényelt. Ebből 80 százalék esik beruházásra. Ezen óriási beruházások keresztülviteléhez évenként átlagban 200 millió dollár új tőkére van szükség. A többit fölöslegekből és tartalékalapokból veszik. A nyers arány az, hogy az összes beruházásoknak, amelyeknek mérlegszerű értéke az 1927. év végén kerek 3 milliárd dollárra becsülhető, egyharmadát a részvénytőkéből, egy másik harmadát kötelezvények kibocsátása által szerzett pénzből és a harmadik harmadot a feleslegekből és tartalékalapokból fedezik. A vállalat ezért a harmadik harmadért nem fizet kamatot, a kötelezvényekre szerzett pénz pedig csak 5—5½ százalékkal kamatozik, amiből következik, hogy abban az esetben, hogyha a társaság egész vagyona után csak 5 százalékot keres, a részvénytőke után könnyen fizethet 10 százalék osztalékot. A valóságban az AT. and T. többet keres, osztalékul azonban csak 9 százalékot fizet. A társaság tehát rendes körülmények között tekintélyes összeget tehet félre évenként és investálhat és emellett az igénybevételi díjakat aránylag alacsony fokon tartja. Ez a bölcs, az állami beavatkozástól mentes politika az alapja ennek a csodálatos és a világon sehol máshol el nem ért eredménynek, amelyet a Bell-konzern ki tud mutatni. Ez teszi lehetővé a messze jövőbe látó állandó fejlődési programnak az elkészítését és megvalósítását. A következő öt esztendő munkaprogramjában beruházásokra, bővítésekre és tőkésítésekre 2 milliárd dollárt irányoztak elő.

Az AT. and T. részvényei a lakosság széles körében vannak elhelyezve. Ezidőszereint a részvényesek száma 430.000, akik közül azonban egynek tulajdonában sincs a részvénytőke 1 százalékánál nagyobb részvénycsomag. Erről a társaságnak pontos tudomása van, minthogy Amerikában a részvények névre szóló papírok. A részvények 1927. elején a névértékük 130%-át érték el. A részvényesek nagy száma az alkalmazottak sorából kerül ki, akik ezeket a részvényeket vállalatuktól alacsonyabb árfolyamon részletfizetésre kapják. Az alkalmazottaknak több mint kétharmada részvénytulajdonos. Az alkalmazottaknak és munkásoknak részesedése a részvénytőkében tipikus

amerikai szociálpolitikai jelenség, amely kétségkívül javára válik az alkalmazottnak, de magának a vállalatnak is, mert ilyenformán a két, látszólag ellentétes tényezőt: a tőkét és a munkát összekapcsolják és

A BELL-SYSTEM FEDEZETT ADOSSÁGAI SZEMBE ÁLLITVA
A DOLOGI ÉS EGYÉB CSELEKVŐ VAGYONNAL
MILLIÓ DOLLÁRBAN

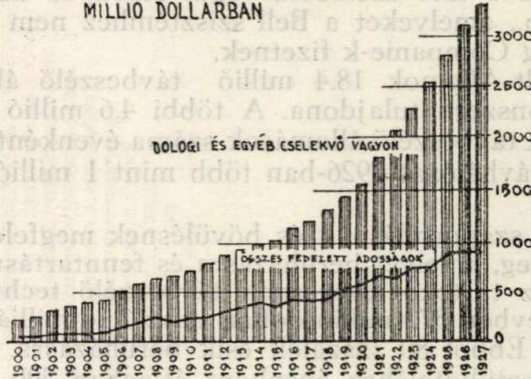

7. ábra

a munkást részvényesi jogánál fogva a tőke részesévé teszik. Amerikai optimisták a munkának és tőkének ily módon való összekapcsolásában látják a szociális probléma megoldását. A saját alkalmazottak által jegyzett részvények száma szerint az AT. and T. áll első helyen az

A BELL-SYSTEM ÖSSZES DOLOGI VAGYONA
MILLIÓ DOLLÁRBAN

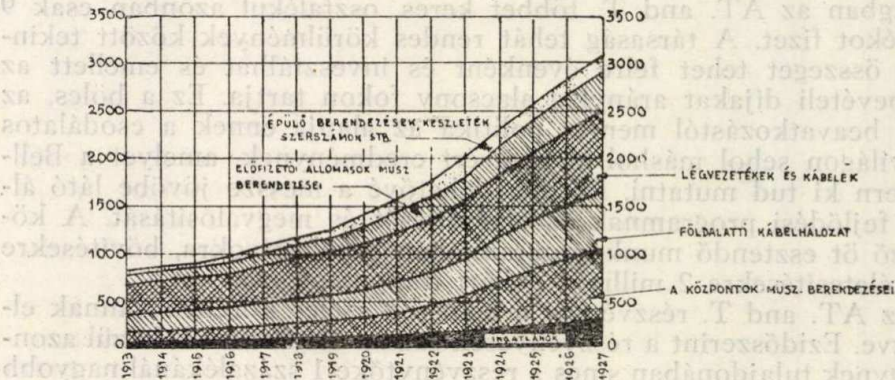

8. ábra

összes amerikai részvénytársaságok között. Megkönnyebbíti a részvényjegyzést az a körülmény is, hogy a kibocsátási árfolyam csak 100 dollár.

A Bell szisztém dologi vagyonát és ennek a részvénytőkéhez való

-viszonyát, valamint mindkét tényezőnek 1900 óta való változását millió dollárokbán a 7. ábra tünteti fel. A vastag vonal alatti rész a részvénytőke. Az ábra azt mutatja, hogy a vagyon jóval gyorsabban növekedett, mint a teher. A 8. ábra a dologi vagyonnak 1913 óta való

A BELL-SYSTEM ÖSSZBEVÉTELE.
MILLIO DOLLÁROKBAN

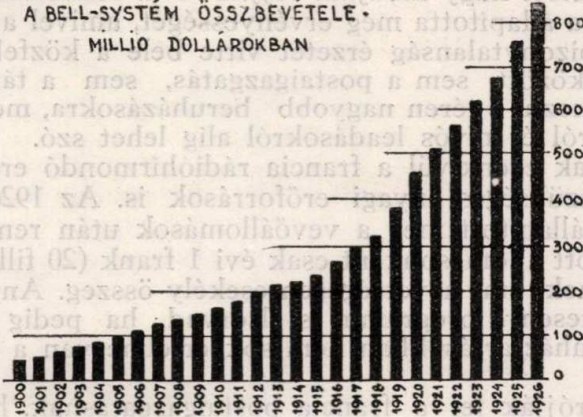

9. ábra

megoszlását tünteti fel. (Telkek és épületek, központok műszaki berendezése, vezetékhalózat, az előfizetőknél felszerelt műszaki berendezések, épülő berendezések, készletek, szerszámok stb.) A 9. ábra 1900-tól kezdve az összbevételek alakulását mutatja.

(Folytatjuk.)

Francia törvényjavaslat a rádió hírmondó szabályozása tárgyában.

Irta: Dr. HAVAS FERENC m. kir. postatanácsos.

Csodálatos jelenség, hogy amíg a legtöbb európai államban, különösen azonban az északamerikai Egyesült-Államokban, a rádió hallgatók száma óráról-órára szaporodik s az Egyesült-Államokban is, Angliában is, Németországban is az már több millióra rug, addig a 40 milliós lakosú Franciaországban, az irodalomnak és művészeteknek ez ősi hazájában a rádió vevőállomások száma csekély. A francia postaigazgatás ugyan ezek tényleges számáról nem ad ki közleményt, mégis nem lehetetlen, hogy ez a szám még Csonka-Magyarország rádióelőfizetőinek számát sem éri el, mely legújabbán örvendetes módon már a 200.000-ret is meghaladja.

Elsősorban Franciaország intézőköreit lepte meg ez a jelenség s így legújabbán általános kutatás indult meg e téren. Legjobban a törvényhozás tagjai agódnak emiatt s ők kutatják azokat az okokat, melyek ezt a helyzetet eredményezték. Két fő okkal próbálják a dolgot magyarázni. Mindenekelőtt utalnak a gall faj konzervatív gondol-

kodásmódjára s az újításokkal szemben megnyilvánuló tartózkodására. Utálnak továbbá arra, hogy a francia rádióhírmondót szabályozó 1926. évi december 26-iki rendelet ehhez az új kultúrához szerencsétlenül kézzel nyúlt hozzá s annak fejlődését egyenesen akadályozza. Így mindenekelőtt nagy hibájául rójják fel a rendeletnek, hogy csak öt évi tartamra állapította meg érvényességét, amivel a jövőt illetően az általános bizonytalanság érzetét vitte bele a közfelfogásba. Ilyen körülmények között sem a postaigazgatás, sem a társaságok nem mernek vállalkozni e téren nagyobb beruházásokra, melyek nélkül jó adóállomásokról és nívós leadásokról alig lehet szó.

Hiányoznak ezenkívül a francia rádióhírmondó eredményes működéséhez a szükséges anyagi erőforrások is. Az 1926. évi rendelet ugyanis nem állapított meg a vevőállomások után rendes előfizetési díjat, hanem ott állomásonként csak évi 1 frank (20 fillér) statisztikai illetéket szednek, ami nevetségesen csekély összeg. Anyagiak hiányában természetesen a program is elsorvad, ha pedig gyenge a program, magánháztartásokban nem sok értelme van a rádió felszerelésének.

Hibájául rójják fel a francia postaigazgatásnak, hogy a rádióhírmondót monopolizálni igyekezett s ki akarta a magánvállalkozást a versenyből szorítani, amivel máris sikerült elérnie azt, hogy a nagyterületű Franciaországban összesen csak két társasági rádióhírmondó adóállomás van és pedig egy Párisban és egy Toulouseban. Ez a körülmény a fejlődésnek a rovására megy, mert a francia kritikusok szerint a postaigazgatás inkább csak a rádióhírmondó műszaki üzemvitelére alkalmas szervezet, a műsor összeállítására és az előadások rendezésére és lebonyolítására azonban nem. Ha a postaigazgatás mellett működik is egy program-bizottság, ez nem sokat változtat a helyzeten, mert ennek összeállítását az 1926. évi rendelet a postaigazgatás hatáskörébe utalta, ami a bizottságnak a postától való függőségi viszonyát eredményezte.

Ilyen körülmények közt az 1926. évi francia rádióhírmondó rendelet határozatainak egy részét Franciaországban máris elavultnak, sőt meg nem felelőnek tekintik, melyek helyett sürgősen és pedig elsősorban Franciaország jövő nemzedékének nevelése s e nevelésnek a nemzet egyeteme és boldogulása szempontjából való fontosságára való tekintettel újat kell alkotni.

Ennek a közfelfogásnak adott kifejezést az a törvényjavaslat, melyet André François-Poncet, a francia képviselőház tagja, a rádióhírmondó szabályozása tárgyában a francia képviselőház elé terjesztett s melynek elfogadásától egész Franciaország a francia rádióhírmondó újjászületését várja. A törvényjavaslat a rádióhírmondó szolgálatát csak fő vonásokban szabályozza, a részletek szabályozását külön rendelettel tervezik. A 4 cikkből álló törvényjavaslat határozatai kivonatosan a következők:

Az adó-állomások négy csoportját állapítja meg:

1. állami,
2. megyei, községi, kamarai (kereskedelmi, mezőgazdasági),
3. magántársulati,

4. vagy pedig az 1, 2, 3 csoportbeli érdekeltségek társulásai által üzembentartottak.

Az adóállomásoknak e csoportokba való besorozása rendelettel történe.

Az állami adóállomások létesítési és működési feltételeit is rendelettel kiadott engedély szabályozza s ugyanígy történe a 2, 3, 4 csoportbeli adóállomásoké is.

Semmilyen rádióadásnak nem lehet célja vagy eredménye a nemzeti védelemnek vagy az állam biztonságának, valamint az állam külső összeköttetéseiének való ártás, vagy a közrend, illetőleg az ország anyagi vagy erkölcsi érdekeinek megkárosítása. Ha az üzembentartó ez ellen vét, az engedélyt kártérítés nélkül visszavonják.

A rádióállomások tartoznak a művészi és írói tulajdont tiszteletben tartani.

2. cikk.

Az adóállomások működésében szükséges összhang biztosítása céljából a közoktatásügyi miniszter mellett nemzeti rádióhírmondó hivatalt létesítenek. Ez fogja egyúttal a rádióhírmondó céljaira szolgáló alapokat (pénzt) is felosztani.

A hivatalt a közoktatásügyi miniszter által kinevezett 5 tagú igazgató-tanács vezeti, melynek végrehajtó szerve egy a közoktatásügyi miniszter által kinevezett igazgató. Az igazgató mellett a *legfőbb rádióhírmondó tanács áll*, melynek két osztálya van, a) egy irodalmi és művészi, b) egy műszaki.

Az irodalmi és művészi osztálynak 24 tagja van és pedig a következők:

Egy szenátor, egy képviselő, egy államtanácsos, egy pénzügyi tanácsos, a posta-, táviró- és távbeszélő minisztérium rádióhírmondó szolgálatának főnöke, a közoktatásügyi minisztérium felsőbboktatási szakosztályának, a legfelsőbb közoktatásügyi tanácsnak egy tagja, a rádióhírmondónak az egyetemeken való terjesztését végző intézet egy képviselője, a belügyminisztérium képviselője, az írók, drámai és lírai szerzők, szónokok, előadók, színészek egyesületeinek 8 képviselője, a magánadóállomások 3 képviselője, a sajtóérdekeltség egy képviselője, a gazdasági termelés egyesületeinek egy képviselője, a mezőgazdasági egyletek nemzetközi szövetségének egy képviselője.

A műszaki osztálynak 12 tagja van és pedig a következők:

A posta-, táviró- és távbeszélő főiskolájának igazgatója, a rádióhírmondó szolgálat főnöke, a közmunkaügyi minisztérium egy képviselője, a hadügyminisztérium képviselője, a tengerészeti minisztérium képviselője, a légiforgalom igazgatóságának képviselője, a magánadóállomások két képviselője, a rádióelektromos ipar és kereskedelem egy képviselője, a közoktatásügyi miniszter által kijelölt három műszaki szakértő.

A közoktatásügyi miniszter az irodalmi és művészi osztály véleményét, a műsor általános jellegét és a rádióhírmondót érintő általános irodalmi és művészi kérdésekben, a műszaki osztály véleményét pedig a rádióműszaki kérdésekben minden esetben kikérni köteles.

3. cikk.

A rádióhírmondó szolgálat közös alapja a következő forrásokból kerül ki:

1. rádióhírmondó után befolyó díjakból, és pedig
a) vevőállomások előfizetési díjaiból, mely évi 10 franc detektoros vagy 3 lámpásnál gyengébb vevőállomás után, 30 franc legalább 3 lámpás vevő után, mely nyilvánosan belépti-díj szedése nélkül működik.

200 franc, belépti díj szedése mellett működő vevőállomás után.

Előfizetési díjat nem fizetnek a községek, a közintézetek, vakok, hadi rokkantak és hadi sebesültek.

b) közvetett díjakból, melyeket a lámpák gyártóitól szednek s amely a lámpák eladási árának 30%-ában van megállapítva.

2. szubvenciókból, verseny-alapokból, adományokból és hagyományokból.

3. 5—20%-ig terjedő ú. n. progresszív díjakból, melyek az állomások (állami, közületi, társulati stb.) által kötött nyilvános szerződések bruttó eredményei után vannak megállapítva (pl. reklám céljait szolgáló leadásokért szedett díjak után).

4. Az adóállomások által elért bevétel után megállapított nagyobb haszon egy része. Ezt oly módon állapítják meg, hogy a befektetett tőke törlesztésére és a kamatterhekre szükséges évi összeget úgyszintén az évi üzemi költséget a bruttó bevételből levonják.

A közös alap rendeltetése a következő:

1. A rádióhírmondó nemzeti hivatalának és legfelsőbb tanácsának kiadásaira nyújtandó fedezet.

2. A posta-, táviró- és távbeszélő autonom költségvetése számára átengedendő s az alap összegének 10%-át tevő hozzájárulás.

3. Szubvenció nyújtása oly állami vagy társulati adóállomásoknak, melyeknek üzeme deficitese, fenntartása azonban hasznosnak nyilvánítottatott.

4. Községek, közoktatásügyi intézetek, menhelyek, kórházaknak vevőberendezésekkel való ellátása, hogy ily módon a lakosság legszegényebb rétegei is részesedhessenek a rádióhírmondó áldásaiban.

5. A kutatások és kísérletek buzdítása céljából adandó jutalmak, hogy ily módon a rádióhírmondó tökéletesítésének ügye fejlődhessen.

6. A szerzők díjazását intéző társaságok céljaira az alap összegnek 10%-át kitevő hozzájárulás.

4. cikk.

A törvény végrehajtási módozatait külön közigazgatási rendelet állapítja meg és pedig:

1. A rádióhírmondó nemzeti hivatalának működési feltételeit és a rádióhírmondó legfelsőbb tanácsa tagjainak kijelölési módozatait.

2. A vevőállomások és a lámpák utáni díjak beszedésének részleteit.

3. A nyilvános jellegű szerződések bruttó hozadékából eredő bevétel megállapításának feltételeit.

4. A közös alapba a rádióüzemfentartók által befizetendő nagyobb haszon megállapításának feltételeit.

5. A közös alpból a szerzők díjazását intéző társaságoknak fizetendő összeg felosztását.

Az új törvényjavaslat indoklásában nagyszámú s a legmelegebb hazafiúi és a köziránti érzéktől fűtött gondolatot találunk, melyekkel e cikk keretében foglalkozni feltétlenül szükségesnek és érdemesnek látszik. Így kifejti az indoklás, hogy a törvényjavaslatban három vezérgondolatot kívántak kifejezésre juttatni és pedig:

Elsőnek az államhatalom által gyakorlandó legfelsőbb ellenőrzésnek (rendőri ellenőrzésnek) a jogát, mert a rádióhírmondóknak az egész országban kifejtett hatása oly nagy, hogy az államnak mint rendőrnek a köz érdekeit feltétlenül meg kell óvnia. Ez elvitathatatlan joga.

A második gondolat a verseny érvényesülésének biztosítása, mert verseny nélkül nincs haladás („sans concurrence, aucun progrès n'est possible“.) Ha ugyanis holnap vagy 5 év múlva csak állami adók volnának, a rádióelektromos ipar, mely most születik, s melynek fejlődését hátráltatni nem szabad, legalább is kátyuba jutna, ha el nem pusztulna.

A harmadik gondolat a rádióhírmondó irányításának a szellemi nevelés terén érvényesülő nagy szerepére való tekintettel annak a közoktatásügyi *tárca munkakörébe* való áthelyezése. A rádióhírmondó ugyanis nemcsak mint zenélőszekrényke tölt be szerepet, nemcsak szórákkozta, hanem tanít, nevel és pedig nem egyeseket, hanem a nemzet nagy tömegét. Ezt a szellemi erőforrást tehát a közoktatásügyi minisztériumnak kell *irányítania*.

Igen érdekes a vegyes érdekeltségek által fenntartott adóállomások engedélyezésének indoklása. A rádió műsora ugyanis annyira sokoldalú, abban zene, művészet, sajtó, irodalom egyaránt szerepel, így ezek érdekeltségeinek az adótársaságban való egyesítése kivált vidéken csak előnyös lehet. A műsor változatossága és magas színvonala így az indoklás szerint könnyebben és kevesebb költséggel biztosítható, mert mindegyik érdekeltség már csak saját jól felfogott érdekében is munkateljesítményének legjavát igyekszik majd nyújtani. Vidéken az ilyen vegyes érdekeltség által fenntartott adóktól a kulturális és gazdasági élet erős fellendülésére lehet számítani s ezenkívül a nemzet különböző erőcsoportjainak egyesítéséhez, együttműködéséhez is vezet, ami nagy fontosságú, mert egy-egy adókörzetben az egyes városok, illetőleg járások mindegyike rendelkezhet valami értékes különlegességgel. Az egyik pld. a gyümölcs kultúra terén jelentős, a másik bányagócpont, a harmadik *művészetek városa*, a negyedik fontos kikötő stb. Ha e mozaikszemeket egyesítik, az így nyert mű nagyszerű lehet.

Nagy *propagandát fejt ki* az indoklás a rádióipar által létesítendő adóállomások érdekében. A fejlett s állandóan fejlődő rádióipar szempontjából ugyanis fontosnak látja, hogy egy-egy neves gyár maga is farthasson fenn adóállomást, melyen gyártmányainak gyakorlati értékét mindjárt ki is próbálhatja, ellenőrizheti — s ami a legfontosabb, tökéletesítheti.

A kizárólagos állami monopólium az indoklás szerint a fejlődő

dést megakasztaná, mint ahogy azt Franciaországban a távbeszélőnél meg is akasztotta. Franciaországban emiatt a távbeszélő alkatrészeket előállító gyárak annyira elsenyvedtek, hogy végül is egész Franciaországban az amerikai telefontröszt lett úrrá a maga tökéletes gyártmányaival s végül még a postának is ez szállított. Feltétlenül indokolt tehát, hogy több adóállomás üzeme szakcégek, gyárak kezébe kerüljön.

Erre való tekintettel úgy tervezik, hogy adóállomások létesítésére az engedélyeket 20 évnél nem hosszabb időre rendelettel az államtanács adja a közoktatásügyi miniszter, a belügyminiszter, a posta-, táviró- és távbeszélő miniszter, a rádióhírmondó nemzeti hivatala s legfőbb tanácsának két osztálya által teendő javaslat alapján.

A rádióhírmondó nemzeti hivatalát az indokolás mint a rádióhírmondó lelkét állítja oda, mely abba életet lehel s azt a legmagasabb szempontok szerint irányítja. Ő a fej, mely gondolkodik s mely a tagokat mozgatja. Ez a hivatal egyúttal mint magánjogi szerv s mint pénzügyi autonómiával bíró szerv működne.

A legfelsőbb irányításra az indokolás a közoktatásügyi minisztériumot sokkal hivatottabbnak tartja mint a postaigazgatást, mert a rádióhírmondónál a nemzet egyetemes érdekei szempontjából nem az adóállomás gépi berendezéseit, hanem a leadott műsort tartja elsősorban fontosnak, ennek irányításához pedig sokkal jobban értenek a közoktatási tárcaánál mint a postánál, melynek szakmájába itt inkább csak a technikai kérdések tartoznak.

Mivel a francia rádióhírmondónak ezidőszert nincsenek rendes bevételi forrásai, a francia tervezet a francia vasutaknál már kipróbált módon ilyenről a közös alapok teremtése által gondoskodik, melyeket a rádióhírmondó nemzeti hivatala kezelne s osztana fel az összes érdekelték közt az általa esetről-esetre megállapítandó kulcs szerint, ami azt jelenti, hogy a nemzeti hivatal állapítja meg évről-évre, hogy melyik rádió adóérdekeltség munkateljesítményét milyen összeggel fogja honorálni. A rádióhírmondó után fizetendő díjakat azért állapították meg oly alacsonyan, mert így akarják a rádió elterjedését biztosítani, amire az indokolás szerint Franciaországban ugyancsak nagy szükség van.

A posta-, táviró költségvetése számára az alapokból átengedett 10% az államnak ellenszolgáltatásul szolgálna a zenei átvitelek céljaira átengedett távbeszélő áramkörökért.

Befejezésül az indokolás kifejti, hogy az új törvényjavaslat a legmagasabb érdekből ellenőrzött szabadság eszméjének szellemében született s meg akar felelni mindazoknak a kívánságoknak, melyeket eddigi tapasztalatuk alapján a rádióhírmondóval kapcsolatban az érdekelték kifejezésre juttattak (drótnélküli érdekeltségek, írók, zeneszerzők, kiadók, művészek, előadók, lapérdekeltségek).

A francia törvényjavaslatnak és indokolásának elolvasása után az emberben akaratlanul is feltámad a vágy, hogy összehasonlításokat tegyen közte s a magyar rádióhírmondót szabályozó 9557—X.—1927. számú kereskedelemügyi miniszteri rendelet és végrehajtási utasításának határozatai, illetőleg a magyar rádióhírmondó szervezete között.

Mindenek fölött feltűnő, hogy a franciák rádióhírmondójuk köz-

ponti adminisztrációját milyen nagyszámú és hatalmas apparátussal kívánják végeztetni. Külön nemzeti rádióhivatalt állítanak fel erre a célra, melyet egy igazgató s egy 5 tagú tanács vezet. Emellett működik a legfőbb rádióhírmondó tanács, melynek két szakosztálya (irodalmi és művészi) összesen 36 tagból áll. Mindenkinek el kell ismernie, hogy ez hatalmas szervezet. Ezzel szemben Magyarországon a rádióhírmondó központi legfelsőbb igazgatását a postavezérigazgatóság 5-ik ügyosztálya, a m. kir. posta legfelsőbb vezetőségének irányítása, illetőleg felülvizsgálása mellett kis személyzettel intézi. Igaz ugyan, hogy Franciaország és Magyarország méretei nem ugyanazok, s igaz az is, hogy a franciák éppen ennek a nagy apparátusnak a munkába állításával akarják a maguk rádióhírmondóját mostani visszamaradottságából kiemelni. Ilyen hatalmas vezérkarra azonban talán még sem volna szükség, már csak azért sem, mert tapasztalás szerint mentől nagyobb valamely test, annál nehezebben mozog. Azonban bizonyos, hogy ez után az összehasonlítás után a magyar postaigazgatás a rádióhírmondóval kapcsolatban a bürokratizmus túltengésével nem vádolható.

Igen feltűnő a javaslatban a rádióelőfizetési díjak alacsony volta. Detektoros vagy 3 lámpásnál nem nagyobb készülék után csak évi 10 fr. frankot (2.— pengő) kell fizetni (nálunk havi 2 P 40 fillért, Ausztriában havi 2 schillinget, Németországban havi 2 márkát), ami példátlan olcsóságot jelent. Ezzel szemben azonban a franciák a lámpákra kivetett 30% illetékkel a lámpáskészülékek berendezését alaposan megdrágítják. De még így is valószínű, hogy az évi 10 frankos előfizetési díjat az irányító körök véglegesnek szánták volna, mert a gyakorlati tapasztalatok előbb-utóbb a díjemelést mégis szükségessé fogják tenni.

Igen fontos, és abszolút szociális intézkedése a francia javaslatnak, mikor a közületek, intézetek, vakok, hadirokkantak és hadisebesültek vevőállomásai számára előfizetési díjmentességet biztosít, sőt a községeknek, intézeteknek, menhelyeknek, kórházaknak ingyen vevőkészülékeket oszt ki, hogy ilymódon a társadalom leggyengébb s támogatásra leginkább rászoruló rétegeit szintén részesítse a kultúra áldásaiban.

El kell ismernünk, hogy Franciaország e nyújtandó szociális kedvezményeket mindenestre széles rétegekre kívánja kiterjeszteni. Magyarország e téren mindazonáltal szintén sokat nyújt, mert a 100 százalékos hadirokkantaknak és a vakoknak teljes előfizetői díjmentességet, a kórházaknak, elektrotechnikai szakegyesületek rádióosztályainak s a nyilvánossági joggal felruházott iskoláknak 50%-os előfizetési díjmentességet biztosít. Legújában ezenfelül a posta a vakok között 50 drb. vevőkészüléket is díjmentesen osztott szét.

Gyenge pontnak látszik a francia javaslatban a magántársulati adóállomások s a gyárak és cégek által fenntartott adóállomások engedélyezése, mert ezeknél tapasztalás szerint rendszeren nem a nívós program a fontos, hanem a saját üzleti érdekeiket szolgáló reklám, ami a körzetükhöz tartozó vidéken a rádióhírmondó fejlődését semmiestre sem fogja szolgálni.

Ezzel ellentétben igen jó gondolatnak látszik a francia javaslat-

ban a vegyes érdekeltségek által létesítendő adóállomások rendszere, mert egy-egy vidék sajtó, irodalmi, művészi, színházi, közgazdasági stb. szervezeteinek az adóállomásban való együttes érdekeltsége kétségtelenül igen nívós, változatos és olcsó műsort biztosíthat. Erre a rendszerre különösen a vidéken vár nagy jövő s vár reá elsősorban Franciaországban, melynek nemcsak fővárosában, hanem vidéki városaiban és községeiben is ősi magas színvonalú és sokoldalú kultúrát találunk.

Hatalmas erősséget jelent az államhatalom számára az a nagy befolyás, melyet a javaslat úgy az államérdekből való legfelsőbb ellenőrzés, mint a műsorok megállapítása terén számára biztosít. A társaságok anyagi boldogulása szempontjából jelentős hatalmat gyakorol a francia nemzeti rádióhivatal, mely az alapok felosztását végzi s maga mérlegeli esetről-esetre, hogy a rendelkezésére álló anyagiakból egy-egy adótársaság munkateljesítményét milyen összeggel honorálja. Az állam számára a társaságokkal szemben biztosított eme hatalomnak kétségtelenül óriási jelentősége van a műsorok színvonalának biztosítása szempontjából. Ha az államnak módjában van nem nívós műsor adása esetén a társaságok dotációját gyengébben megszabni, úgy a társaságok mindenesetre meggondolják, hogy műsoruk színvonalát gyengítsék. Az ugyanis kétségtelen s a francia javaslat indokolásában is erősen hangoztatott elv, hogy a rádióhírmondónak a nemzet egyetemes érdekeit, annak céljait kell szolgálnia s egyáltalában nem azért van létjogosultsága, hogy bizonyos magánérdekeltségek évente fényes üzleti hasznokat élvezzenek. A társaságoknak tehát a nekik juttatott anyagiakért egyenlő értékű ellenszolgáltatást kell nyújtaniok.

Hogy a francia javaslat a rádióhírmondó-társaság alakítást mennyire nem tekinti a hirtelen meggazdagodás forrásának, az a 3. cikk 4. pontjának rendelkezéseiből is kitűnik, amely azoknál az adóállomásoknál, melyeknél a bevételek a befektetett tőke s az üzemi költségek által felmerülő kiadásokat meghaladják, ennek a többlet bevételnek egy részét a társaságokkal a rádióhírmondó közös alapjába fizeteti be.

Ezek az általános megállapításokon túlmenő összehasonlítást a francia törvényjavaslat és a magyar rádió-rendelet között tenni nehéz volna, mert Franciaország és Magyarország viszonyai merőben különbözőek. Franciaországban a rádióhírmondó decentralizálása indokolt, sőt szükséges, mert az ország területe nagy, számos kulturális körzetre osztható, amit Csonka-Magyarországról sajnos alig állíthatunk, mert területünk ugyancsak kicsire zsugorodott össze. Amink megmaradt, azokon a területeken Budapest kultúrája uralkodik. Ezért, ha rádiótechnikai okokból Magyarországon a jövőben újabb adóállomás felállítása válnék szükségessé, úgy nálunk elsősorban csak az úgynevezett relais (átviteli) adó jöhet számításba, mely főleg Budapest adását közvetítené.

A francia javaslatnak ismertetésével és a magyar szabállyal való összehasonlításával különben nem is óhajtottam cikkem olvasóit a szabad kritika gyakorlásában befolyásolni. Én a kritikusok számára inkább csak anyagot kívántam szolgáltatni. Kritizáljon most már min-

denki egyéni felfogásának és ízlésének megfelelően. Egyet mindazonáltal mégis remélek és pedig azt, hogy minden tárgyilagosan bíráló olvasó el fogja ismerni, hogy a rádióhírmondó szabályozásában a gyakorlat által igazolt szabályzatunkkal, úgyszintén a magyar rádióhírmondó technikai és művészi szervezetével e fiatal kultúrág életképes fejlődését máris biztosítottuk, amit az előfizetők számának 4 év alatt 17.000-ról 219.000-re való emelkedése mindennél jobban igazol.

A m. kir. posta személyzetének ellátása öregség és rokkantság esetére.

Irta: Dr. KIRILLY DEZSŐ m. kir. postatanácsos.

Az állami alkalmazottak, valamint azok özvegyeinek és árváinak ellátásáról szóló 1912. évi LXV. tc. az I. és VI. fejezetében felsorolt állami alkalmazottaknak, ezek özvegyeinek és árváinak a törvényben megállapított feltételek fennforgása esetén ellátást biztosít. Az ellátásra igényjogosultak nyugdíjat vagy végkielégítést kapnak.

A m. kir. postának e törvénycikk hatálya alá tartozó számos olyan alkalmazottja van, akik, mint ideiglenes minőségben kinevezett vagy mint nyugdíjra igénytadó legkisebb szolgálati idővel még nem rendelkező alkalmazottak, szolgálatból való kiválásuk esetén minden ellátásra való igény nélkül kénytelenek távozni. Ezek tehát a m. kir. posta szolgálatában eltöltött hosszabb-rövidebb szolgálatukkal nem szerezhettek jogcímet arra, hogy évek múlva, de még az ellátásra való igény megnyílása előtt bekövetkezett munkaképtelenségük esetére maguknak, esetleg erre reászorult hozzátartozóiknak bármily csekély ellátást is biztosíthattak volna.

De igen nagy a m. kir. posta ama alkalmazottainak a száma is, akik a törvény hatálya alá egyáltalán nem tartoznak, akiknek ez a törvény tehát akkor sem biztosít ellátást, ha késő öregségükig tisztességgel és becsülettel egész életüket a m. kir. posta szolgálatában töltötték el. Ide tartoznak a m. kir. postának több ezer főre menő órabéres munkásai és a postamesteri hivataloknak ugyancsak több ezer főre menő alkalmazottai.

A m. kir. posta személyzetének tehát igen nagy része volt érdekelve, amikor létrejött az öregség, rokkantság, özvegyesség és árvaság esetére szóló kötelező biztosítást szabályozó 1928. évi XL. tc. E törvény hatálya alá tartoznak általában mindazok, akik az 1927. évi XXI. tc. értelmében betegségi biztosítási kötelezettség alá esnek és 1929. évi január hó 1-től kezdődően alkalmazásba, illetőleg a törvény szavai szerint munkaviszonyba léptek. Ellenben nem vonatkozik e törvény a mező- és erdőgazdaságban, az állattenyésztésben, halászatban, kertészetben és szőlőművelésben, a selymészetben és a méhészetben foglalkoztatott egyénekre, akiknek öregség és rokkantság esetére való biztosítása a törvényhozás későbbi, de azért a közeljövőben megoldandó feladatai közé soroltatott.

Az 1928. évi XL. tc. (ezután csak T.-vel fogjuk jelölni) 10. §-a a m. kir. postát, illetőleg a m. kir. posta szolgálatában álló tisztviselőket és alkalmazottakat, valamint a m. kir. postamesterek és postamesteri alkalmazottak országos nyugdíjgyesületének tagjait a törvény hatálya alól mentesítette. A törvény azonban kötelezte a kormányt arra, hogy azoknak a tisztviselőknek és egyéb munkavállalóknak, illetőleg igényjogosult hozzátartozóiknak öregség és rokkantság, valamint özvegyiség és árvaság esetére szóló ellátását is szabályozza, akik a reájuk vonatkozó ellátási szabályok szerint ellátásra igényt nem tarthatnak.

A törvény eme rendelkezése alapján adta ki a kormány a Budapesti Közlöny 1929. évi 6. számában közzétett 1928. évi 5630/M. E. sz. kormányrendeletet, amely az 1912. évi LXV. tc. alapján ellátásra nem igényjogosult állami tisztviselőknek és egyéb alkalmazottaknak, valamint ezek hozzátartozóinak öregség, rokkantság, özvegyiség és árvaság esetére az 1928. évi XL. tc. határozmányainak megfelelő ellátását biztosítja.

Az 1928. évi 5630/M. E. számú kormányrendeletnek (ezután csak R.-rel fogjuk jelölni) a m. kir. posta személyzete körében való végrehajtása iránt a kereskedelemügyi m. kir. miniszter a Posta Rendeletek Tára folyó évi 2. számában közzétett 1300. számú rendeletével intézkedett. Ennek értelmében a m. kir. posta érdekelt személyzetére vonatkozóan a többször hivatkozott törvény (T.) és kormányrendelet (R.) folyó évi január hó 1-től kezdődően már hatályba lépett és a megállapított járulékokat az érdekelt alkalmazottak illetményeiből már le is vonják.

Az érdekelt alkalmazottak által fizetendő járulékot általában a központi számvevőség, azoknak az alkalmazottaknak a járulékát pedig, akik járandóságukat előzetes számfejtés nélkül kapják meg, a a fizetést teljesítő szervek vonják le és gondoskodnak az ekként levont összegek elszámolásáról.

A postamesterek és postamesteri alkalmazottak az 1300. K. M. számú rendelet 5. pontjában foglalt rendelkezések alapján kötelezték arra, hogy ha eddig a m. kir. postamesterek és postamesteri alkalmazottak országos nyugdíjgyesületének tagjai nem voltak és postai szolgálat a főfoglalkozásuk, 1929. évi január hó 1-től kezdődő hatállyal öregségi és rokkantsági ellátásra jogosult tagként nevezett egyesületbe lépjenek be. A T. 10. §-a ugyanis ennek az egyesületnek tagjait a biztosítási kötelezettség alól mentesíti, abból a feltevésből indulva ki, hogy az egyesület tagjai legalább a törvényben megállapított szolgáltatásokra úgysis igényjogosultak. Ezzel a rendelkezéssel biztosítottuk azt, hogy a postamesterek és postamesteri alkalmazottak közül azok, akik ennek az egyesületnek eddig még nem voltak tagjai vagy ellátásra még jogosult tagjai nem voltak (t. i. itt is csak 10 évi tagság után szerezhető meg a nyugdíjjogosultság), a R.-ben megállapított feltételek fennforgása esetén legalább a T.-ben biztosított járadékoknak megfelelő ellátásra legyenek igényük.

Kiemeljük, hogy a R. 11. pontja értelmében az állami tisztviselőkre és egyéb alkalmazottakra a T.-nek csak ama szakaszai vannak érvényben, amelyeket a R. e pontja felsorol és ezek is csak annyiban,

amennyiben a kormányrendeletben foglaltakkal nem állanak ellen-
tétben.

A R. a törvényben öregségi, rokkantsági, özvegyi és árvajáradék-
nak nevezett szolgáltatásokat nem nevezi járadékoknak, hanem ellátá-
soknak, a R. hatálya alá tartozó alkalmazottakat sem nevezi biztosítot-
toknak, hanem öregségi és rokkantsági járulékfizetésre kötelezett
alkalmazottaknak.

A R. ezekkel az elnevezésekkel élesen el akarja határolni azokat
a szolgáltatásokat, amelyeket a R. és a T. nyújt, és azokat a munka-
vállalókat, akik a R. vagy a T. hatálya alá tartoznak. A R.-ben bizto-
sított szolgáltatásoknak az ellátás szóval való megjelölése azt is ki-
fejezésre akarja juttatni, hogy ez az ellátás az 1912. évi LXV. tc.-el
és az ezt kiegészítő vagy módosító későbbi rendelkezésekkel meg-
alkotott ellátási rendszert kiegészíti és abba szervesen beilleszkedik.
Gyakorlatilag ez azt az örvendetes tényt jelenti, hogy a m. kir. posta
szolgálatában ma már nincsen olyan alkalmazott, aki szolgálatképte-
lensége esetére vagy becsületos munkában eltöltött élete alkonyán a
maga és erre rászorult hozzátartozói részére szerény megélhetési ala-
pot ne biztosíthatna.

Az 1912. évi LXV. tc. és az ezzel kapcsolatban kiadott rendeletek
határozmányai a köztudatba mentek át. Kevésbé ismeretesek azon-
ban ama rendelkezések, amelyek a tüzetesen megállapított előfelté-
telek fennforgása esetén e kormányrendeletnek megfelelő ellátást biz-
tosítanak. A törvénynek vagy rendeletnek végrehajtása pedig annál
sikeresebb, minél alaposabban ismeri annak részleteit az érdekeltség
és mérlegelheti az egyes intézkedéseknek célját és jelentőségét.

Ezért szükségesnek tartom a T.-nek és R.-nek általános ér-
dekű és fontosabb rendelkezéseit egészen röviden ismertetni.

A járulékfizetési kötelezettség csak azokra az alkalmazottakra ter-
jed ki, akiknek a postánál teljesített szolgálatuk a főfoglalkozásuk
(T. 11. §.). Ez a kötelezettség kezdődik a szolgálat megkezdésének idő-
pontjában és tart az alkalmazás megszűnéséig (T. 14. §.). Nem esnek
járulékfizetési kötelezettség alá azok az alkalmazottak, akiknek a
javadalmazásuk a havi 500, illetőleg az évi 6000 pengőt meghaladja
(T. 4. §.).

Felerészben az alkalmazott, felerészben pedig a m. kir. posta által
fizetendő járulékot a R. kimerítően szabályozza, ennek ismertetését
ezért itt mellőzöm.

A T.-ben megállapított járadékoknak megfelelő ellátás négyféle
van; és pedig: öregségi, rokkantsági, özvegyi és árvaellátás.

Az öregségi ellátásra való igényjogosultság feltételei: a) 65-ik
életév betöltése, b) megfelelő várakozási idő (400 járulékhét) eltelte
és c) a váromány épsége (T. 48. §.).

A rokkantsági ellátás feltételei: a) az állandó vagy ideiglenes rok-
kantság, b) megfelelő várakozási idő (200 járulékhét) eltelte és c) a
váromány épsége (T. 49. §.).

A várakozási idő alatt azt az időt értjük, amelyet az ellátásra való
igényjogosultság eléréséhez munkában kell tölteni és amelyet a tör-
vény által megállapított számú járulékhetekben kell számítani. Ezt az
időt a T. vagy a R. hatálya alá eső bármelyik munkaadónál el lehet

tölteni, ahol az alkalmazott javadalmazás fejében alkalmazásban, illetőleg a törvény által használt kifejezés szerint munkaviszonyban állott. Járulékhét alatt pedig azt a hét napot, járulékhónap alatt pedig azt a hónapot kell érteni, amelyre a törvényszerinti biztosítási járulékokat fizetni kell. Egy járulékhónap 4.3 járulékhétnek felel meg. (T. 38. §.)

A várakozási időbe, a törvény megfelelő szakaszaiban megállapított korlátozások mellett, a járulékheteken kívül be kell számítani a keresőképtelenséget okozó betegség, terhesség vagy gyermekágy állapotában eltelt teljes heteket is. E rendelkezés alapján azonban a várakozási időbe naptári évenként legfeljebb 13 hét, az öregségi, özvegyi és árvejáradék megállapításainál legfeljebb 100 hét, a rokkantsági járadék megállapításánál pedig legfeljebb 50 hét számítható be. (T. 40. és 47. §.)

A váromány épségének, vagyis az ellátásra való igény beálltára való jogos várakozásnak több feltétele van, amelyeket a törvény 43—47. szakaszai részletesen felsorolnak. Ha ugyanis a járulékfizetésre kötelezett után valamely naptári évben (az első évtől eltekintve) tizenháromnál kevesebb heti járulékot vontak le, várománya megszűnik. (T. 43. §.) A váromány épségét nem érinti és a járulékhéttel egyenlőnek minősül a várakozási időbe is beszámítható betegség időtartama s a javadalmazásban nem részesülő tanoncvizonyban eltöltött idő. A váromány az előbb ismertetett alaprendelkezés ellenére épségben marad vagy feléled akkor is, ha a munkaviszony kezdetétől az ellátásra irányuló igénybejelentés középé időtartamnak legalább kétharmadrészére vonatkozólag a járulékot szabályszerűen lerótták vagy pedig ha a járulékfizetésre kötelezett várományát elismerési díj fizetésével fenntartotta. A váromány feléled akkor is, ha a megszűnését követő évben a kötelezettért legalább 26 heti járulékot lerótták vagy ha a váromány megszűnését követő egy éven belül, de még az igénybejelentés előtt, a váromány fenntartásához szükséges hiányzó járulékokat utólag leróják. Végül a váromány feléled akkor is, ha a kötelezett a váromány megszűnése után keletkezett új munkaviszonyában a törvényes várakozási időt betölti.

Rokkantnak a törvény azt tekinti, aki egészségének megromlása vagy testi fogyatkozása következtében nem tudja megkeresni a hozzá hasonló képzettségű és gyakorlati jártassággal rendelkező egészséges alkalmazott átlagos javadalmazásának az egyharmadát, illetőleg a R. 7. pontjának 1. bekezdésében megjelölt (általában a tisztviselői munkakörben foglalkoztatott) alkalmazott átlagos javadalmazásának a felét. (T. 32. és 33. §.)

Az öregségi vagy rokkantsági ellátás a járadéktörzs és fokozódó járadékrész együttes összegéből áll. (T. 50. §.)

A járadéktörzs minden alkalommal egyformán évi 120 pengő. A fokozódó járadékrész évi összege pedig a járadékfizetésre kötelezett alkalmazott után egész várakozási ideje alatt lerótt összes járulékok 24%-a, illetőleg a R. 7. pontjának 1. bekezdésében megjelölt alkalmazottnál ezek 19%-a. (T. 50. §.) Az öregségi vagy rokkantsági ellátásra igényjogosult alkalmazott gyermekpótlékban is részesül, ami gyermekenként (15., 17., illetőleg 18. életévig) az ellátás 5%-a, de az

összes gyermekpótlékok az ellátás 20%-át nem haladhatják meg. (T. 52. §.)

Özvegyi ellátásra igényjogosult az elhalt alkalmazott felesége, ha a meghalt férj 200 járulékhates várakozási idejét betöltötte és várománya ép. (T. 43. §.) Ugyancsak igényjogosult a meghalt öregségi, illetőleg rokkantsági ellátást élvezett egyén felesége is. (T. 53. §.) Az özvegyi ellátást minden további feltétel nélkül azonban csak a R. 7. pontjának 1. bekezdésében megjelölt alkalmazott hátramaradt felesége kaphatja, míg a többieknél további feltétel, hogy a hátramaradt feleség betöltse a 65-ik életévet avagy rokkant legyen. (T. 53. és 54. §.)

Árvaellátásra igényjogosult az elhalt, de már ellátást élvezett egyénnek, továbbá annak az alkalmazottnak a törvényes és törvényesített gyermeke, aki 200 járulékhates várakozási idejét már betöltötte és halálakor várománya ép volt. Ennek a gyermeknek a 15-ik, keresőkép telenség, hivatásra való kiképzés és iskolai tanulmányok folytatása esetén a 17-ik életév betöltéséig jár az árvaellátás. A R. 7. pontjának 1. bekezdésében felsorolt alkalmazottak árvái 18-ik életévük betöltéséig minden feltétel nélkül jogosultak az árvaellátásra.

Az özvegyi ellátás 50, a félárva ellátás 15, a teljes árva ellátás pedig 30%-a annak az ellátásnak, amelyre a meghalt házastársnak, illetőleg szülőnek igénye volt. Az özvegyi és árvaellátás együttes összege azonban nem lehet magasabb annál az összegnél, amely az elhalt alkalmazottat ellátás és esetleges gyermekpótlékok címén megillette volna. (T. 63. §.)

Az ellátásokat — a hivatalból is megállapítható árvaellátás kivételével — csak kérelemre lehet megállapítani és előzetes havi részletekben a naptári hónap első napján kell kifizetni. (T. 66. és 133. §.)

Ha az öregségi vagy rokkantsági ellátásra igényjogosult alkalmazott vagy hozzátartozói az 1927. évi XXI. tc. rendelkezései alapján baleseti járadékra is igényjogosultak, a két járadék, illetőleg ellátás együttes összege nem haladhatja meg annak az összegnek 150%-át, amelyet az üzemi balesetet szenvedett alkalmazott baleseti járadék címén kapna, vagy üzemi baleset következtében elhalt alkalmazott igényjogosult hátramaradottai baleseti járadék címén egyébként kapnának. (T. 64. §.)

Meg kell itt még emlékezni azokról a tisztviselőkről és egyéb alkalmazottakról, akik állami alkalmaztatásuk alatt a R. értelmében járulékfizetésre kötelezve már nem voltak (t. i., mert az 1912. évi LXV. tc. alapján járó ellátási igényük a T. életbeléptetésekor már biztosítva volt), de utóbb az ellátásra való igényüket bármely okból (bírói ítélet, fegyelmi eljárás alapján) elvesztették. Ezeknek a megtévedett alkalmazottnak az érdekében a R. 10. pontja akként intézkedik, hogy eszmeileg ők is szereznek járuléktartalékot. Ezt az összeget megkeresésre — tehát nem hivatalból — ahhoz a biztosító intézethez kell átutalni, amelynek kötelekébe tartozik az a munkaadó, amelynél a volt állami alkalmazott újból munkaviszonyba lépett. Ugyanezt az eljárást kell követni akkor is, ha az állami szolgálatból való kilépéstől számított 6 hónapon belül bejelentették, hogy öregségi és rokkantsági biztosításukat önkéntes továbbfizetéssel, vagy várománvukat elismerési díj fizetésével fenntartani kívánják. Ezeknek a járuléktartalékát 1929.

évi január hó 1-től a szolgálatból való kilépésig, illetőleg 1929. évi január hó 1-ét követő időben történt állami szolgálatba lépésük esetén a szolgálatba lépéstől kezdődőleg a részükre folyósított fizetés alapulvétele mellett azzal a korlátozással kell megállapítani, hogy ezeknek legfeljebb 400 hétnek megfelelő időre eső járuléktartaléka van igényük. Ennek gyakorlati célja és jelentősége az, hogy az ekként elbocsátott volt állami alkalmazottak a minimális öregségi vagy rokkantsági ellátást, a T.-ben megállapított egyéb előfeltételek fennforgása esetén, ebben az esetben is megkaphassák és a legegyszerűbb megélhetési lehetőségük már csak a társadalom nyugalma érdekében is biztosítható.

Rá akarok még mutatni a munkaviszony tartama alatt az alkalmazott és a munkaadó által fizetett járulékokból és ennek 4%-os kamata alapján kiszámított díjtartalékból képzett járuléktartalék fontosságára. Minél nagyobb az alkalmazott járuléktartaléka, annál nagyobb az az ellátás, amire az igényjogosultság beállta esetén az ellátandónak igénye lehet.

A R. 10. pontja nyomatékosan rámutat ennek a kérdésnek a fontosságára és nem tudom eléggé hangsúlyozni, hogy az alkalmazott legfontosabb anyagi érdekei fűződnek ahhoz, hogy az állami alkalmaztatást megelőzőleg szerzett járuléktartalék a m. kir. postának, illetőleg a postamesterek és postamesteri alkalmazottak járuléktartalékai a m. kir. postamesterek és postamesteri alkalmazottak országos nyugdíjgyesületének átutaltassanak. Ezzel az összeggel ugyanis emelkedni fog az a járuléktartalék, amit az alkalmazott postai szolgálata alatt gyűjtött és így annakidején nagyobb összeg szolgál alapul a fokozódó járadékrész megállapításánál.

Minthogy a T. által szervezett kötelező biztosítás valamely intézete az onnan átlépő állami tisztviselő vagy egyéb alkalmazott járuléktartalékát csak a postai hatóság megkeresésére utalja át, nyomatékosan fel kell hívni a figyelmet arra, hogy új alkalmazottak szolgálatba lépése alkalmával a kincstári és postamesteri hivatalok és egyéb postai szervek az újonnan felfogadott alkalmazott munkaviszonyai tekintetében 1929. évi január hó 1-ig visszamenőleg a legalaposabban tájékozódjanak. Ha megállapítást nyer az, hogy az újonnan felfogadott alkalmazottak öregségi és rokkantsági biztosítási járulékot korábbi munkaviszonyukból kifolyólag már fizettek, a postai hatóságnak, illetőleg a postamesterekre és postamesteri alkalmazottakra vonatkozólag a m. kir. postamesterek és postamesteri alkalmazottak országos nyugdíjgyesületének a közelebbi adatok (előző munkaadó neve, üzemének helye, munkaviszony minősége, tartama, esetleges írásbeli bizonyítékok: munkakönyv. szolgálati bizonyítvány, stb. alapján való) ismertetésével ezeket az adatokat közölni kell, hogy az újonnan felfogadott alkalmazottat netán megillető járuléktartalék átutalása iránt intézkedés történhessenék.

Az e tekintetben szükséges körültekintő és gondos eljárás sok későbbi felszólalásnak veheti elejét, amikor az adatok beszerzése már egyáltalán nem, vagy csak igen nagy nehézséggel sikerülne.

Az előadottakban vázlatosan ismertettem a szociális törvényhozás történetében valóban korszakalkotó 1928. évi XL. tc.-nek végre-

hajtásával kapcsolatban előálló új helyzetet és rámutattam a végrehajtás sikeressége szempontjából különösen szem előtt tartandó mozzanatokra. Ezeknek jelentősége különösen akkor fog kidomborodni, amikor a törvény életbeléptetésétől számított 200, illetőleg 400 járulékhét elmultával az alkalmazottakat, esetleg azok igényjogosult hozzátartozóit megillető ellátásoknak megállapítására és kiutalására kerül a sor.

Az öregségi és rokkantsági ellátás biztosításában rejlő szociális gondolatot a törvény és kormányrendelet gondos és lelkiismeretes végrehajtásával igyekezzünk minél tökéletesebben megvalósítani és akkor méltán remélhetjük, hogy e nagyszabású szociális intézkedésnek áldásos következményei nem maradnak el.

A helyi távbeszélő központok fejlődése és mechanizálása.

Irta: FODOR GUSZTÁV okl. gépészmérnök. m. kir. postamérnök.

(Folytatás.)

A gépek és áramköri berendezések célszerű elhelyezése (*keretrendszer*) nemcsak a fenntartásnál nyújt könnyebbséget és teszi áttekinthetővé a gépek működését, hanem a gépszámok redukciójával egyetemben a központ helyszükségletét is kisebbíti a Strowger-rendszerrel szemben.

Mindezen eredmények teszik érthetővé, hogy nemcsak a forgórendszernél megvalósított főelvek hódítanak tért az automatikus központok szerkesztésénél, hanem a forgórendszer maga is mind nagyobb elterjedésre tesz szert.

A táblás (panel) rendszer.

Választó mechanizmusai *táblaalakú kapcsoló mező előtt* mintegy 3 m. hosszú 6 ponton *megettámasztott rudakkal (rúdválasztó) együtt mozognak*. Ezek a hosszú rudak alternatív, emelkedő és süllyedő mozgást végeznek, amelyet parafakorongos, állandóan forgó tárcsák surlódásos kapcsolat révén hoznak létre. A rudakon elhelyezett kapcsolókarok terraszszerűen vannak eltolva egymástól a legminimálisabb és pontosan beállított térközökkel.

A gépegységek 500-as vonal befogadóképességük. Ily nagy gépegységek alkalmazását az amerikai városok telefonforgalma és nagy helyi hálózata indokolja, tekintve, hogy nem egy város van, ahol a helyi vonalak száma a 100.000-et jóval túlhaladja és ahol az egymással összeműködő helyi központok száma is tekintélyes, mint pl. Newyork, ahol több mint 100 központ van üzemben. Ily nagy hálózatokban pedig a gépegységek és átkérő vonalak kihasználása szempontjából célszerűbbnek és olcsóbbnak mutatkozik a nagyobb befogadóképességű gépekre való áttérés.

A rendszer *elve* egyébként teljesen azonos a forgó rendszerével. A rendszer a legpontosabb kidolgozással (Western Electric Co.) készült, de kizárólagosan nagy hálózatok részére. Ép ezért nem annyira a könnyű fenntartási lehetőségeket és az áramkörök egyszerűsítését vették alapul, hanem az üzleti részt és a különleges üzleti követelményeket. Gépszerkezetei nehézkesek, a szerelési helyzet kevésbé áttekinthető, áramkörei a forgó rendszerénél is bonyolultabbak. Ez utóbbit szükségessé teszi a sok és nagy alközpont, továbbá az a körülmény, hogy még az egyes helyi központok között is alkalmazzák a zónatarifát (pl. Newyork).

Ez a rendszer tehát *nagy hálózatokra készült* és nem is használják másutt, mint Amerikában.

Az Ericsson rendszer.

Alapgondolata: a *motorikus hajtás és regiszterek* alkalmazása, tehát a *közvetett és fordított* vezérlés a forgó-rendszerből van átvéve.

A regiszterek működési elve azonban eltér a forgó rendszerétől. Itt ugyanis a regiszter két önálló részből áll (2. ábra C. rajza): az egyik ú. n. beadórész (BV regiszter), az előfizetőtől adott impulzusra működik, a másik ú. n. választás vezérlő rész (VV regiszter) pedig a választógépek működésére jön munkába. Egy-egy regiszternek annyi beadást vezérlő egysége van, mint ahány számjegyből áll az állomások hívószáma, míg a választást vezérlő egységek száma eggyel kevesebb. A választást vezérlő gép feladata összekötő utat csinálni két egymásután következő beadást vezérlő regiszteregység között, hogy a választás tova haladhasson; míg tehát a választást vezérlő regiszteregység egyrészt megindítja és engedi a választógép működését, addig kisegíti a beadást vezérlő regiszter munkáját. A választógép visszafelé küldött áramimpulzusokkal mozgatja a választást vezérlő regiszteregységet mind addig, míg ez utóbbi a két egymásután következő beadást vezérlő regiszteregység között a kisegítő fémes utat el nem készítette, amikor a választógépet egyúttal le is állítja. Tehát *e rendszer vezérlése: közvetett, fordított és kisegítő folyamaton* nyugszik.

A gépek mozgatásához és vezérléséhez szükséges *áramkörök* rendszeres előkészítését itt is sorrendkapcsolók végzik, — még azon áramköröknél is, ahol a forgó-rendszer ezt nem alkalmazza (hívás-keresőnél).

Az Ericsson-rendszer a táblás rendszertől átvette az *500-as vonal-csoportosítást*. Hogy azonban a rendszer kisebb hálózatokra is alkalmas legyen, azt a gépek mechanikai kivitelével és könnyű szerelésével érte el. Ugyanis a lapos (35 mm. magas) gépeket (5. ábra), dugaszos kapcsolók révén, minden forrasztási művelet nélkül, pillanat alatt ki- vagy be lehet szerelni. A forgalom mértékéhez képest tehát a gépek számát bármikor változtatni lehet, amit a drótos multiplikáció és a választófokok között alkalmazott közbenső teherelosztó tesz lehetővé.

Az Ericsson-rendszer ugyanis, már a táblás rendszernél is alkalmazott elgondolás alapján, az ugyanazon gépcsoportokhoz tar-

tozó vonalak multiplikálására szabályozható módon kifeszített 1,35 mm. átmérőjű csupasz bronzdrótokat használ. Ezzel elkerüli a Strowger- és forgó-rendszerénél alkalmazott sok forrasztási helyet, azonkívül a drótos multiplikáció nagyobbra építésével megfelelő tartalékolást tud elérni, a központ költségének lényeges növelése nélkül. Ez a drótos multiplikáció azután, — ugyancsak jelentéktelen költség-többséggel — megfelelően tartalékolts switch-kábellel köthető össze a közbenső teherelosztóval, ahol azután az összekötő vonalak számának változtatása és átcsoportosítása bármikor könnyen keresztül vihető.

A drótos multiplikáció hátránya, hogy az érintkezők között csak kisebb nyomást — 15 gr. — enged meg, hogy a nagyobb nyomással ne lazítsa és koptassa a kifeszített drótokat. Természetes a kisebb érintkezőnyomás a biztos kapcsolás rovására megy.

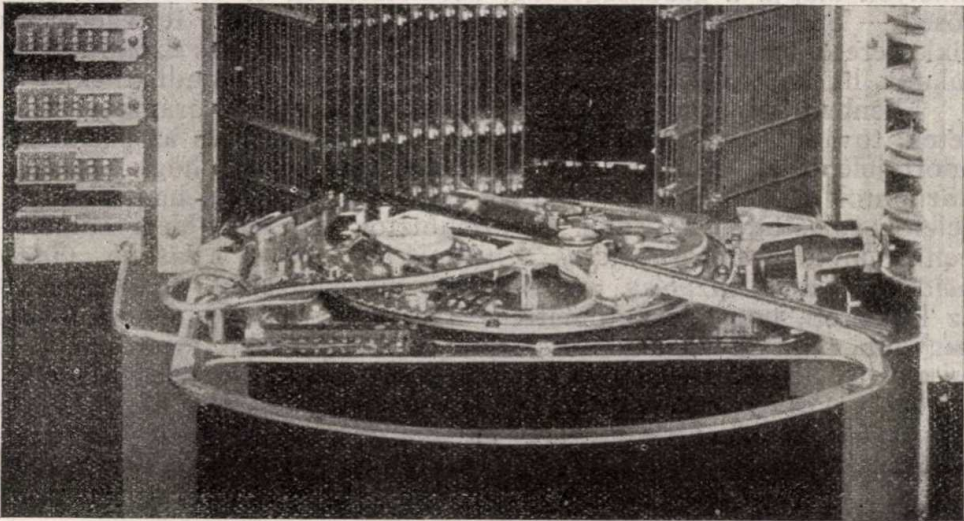

5. ábra. Ericsson-rendszerű választógép, multiplikációs mezővel.

Az Ericsson-rendszer géptípusai: híváskereső-, csoport- és vonalválasztógépek azonos alapon készültek, némi szerkezeti eltéréssel; ezektől teljesen eltérők a regiszterek, regiszterkeresők és sorrendkapcsolók. A választógépek egy-egy kapcsolás folyamán egy forgó, azután egy vízszintesben haladó mozgást végeznek; nyugalmi helyzetbe fordított sorrendben, az eredeti úton térnek vissza. Éppen ezért az egyes csoportválasztó fokozatokban a kapcsolás lehetőségének folytonos keresése nincs meg e rendszerénél.

A gépek és jelfogók működtetésére 24 voltos áramforrást használ. A központ áramfogyasztásánál nagymérvű csökkentést sikerült e rendszernek elérni.

Az 500-as gépcsoportok a forgalom egyenletesebb eloszlását, jobb trunkkihasználást biztosítanak, ugyanazon forgalom lebonyolítására kevesebb gépszámra van szükség és ez, valamint a szerkezeti

és felépítési mód a központ térszükségletét is jelentékenyen csökkenti. A rendszer felépítési elve és kiviteli módjánál fogva, az 500-as gépegységek ellenére is, alkalmas kisebb központok építésére (pl. Angora 1000-es, Johannesburg 400-as központjai).

A gépek munkamenetének ellenőrzése a sűrű egymásfölötti elhelyezés folytán kissé nehézkes. Az áramkörök felépítése még a regisztereknél is egyszerű és könnyen áttekinthető. A rendszer üzembiztosságát, — tekintve, hogy még csak 5 éves multja van és személyes tapasztalat híján — az e rendszert használó telefonvállalatok jelentései alapján ítélni lehet meg, amelyek nagyon kedvező bírálatot adnak.

Általános következtetés.

Az egyes rendszerek részletes és összehasonlító kritikáját, — amelyek alapja a gazdaságosság, üzembiztosság és fenntartási lehetőség — ezúttal mellőznöm kell, részint, mert ennek fejtegetése e cikk keretét túlhaladja, másrészt pedig mivel személyes üzemi tapasztalatok híján legfeljebb csak teoretikus bírálatot mondhatnak.

Ellenben az automatikus gépi szerkezetek, elvi és áramköri ismeretek, továbbá az ismertett rendszerek elterjedése és az üzemekről adott jelentések alapján azt a tényt kell leszögezni, hogy a helyi központok mechanizálása nemcsak gazdasági szükség, hanem a jó telefonszolgáltatás egyedüli és üzembiztos feltétele. Végeredményben: *a jövő feladata nemcsak a nagyvárosi, hanem a kisebb vidéki hálózatok mechanizálása.* Az általános mechanizálást ma egyrészt az késlelteti, hogy az automatikus központok berendezési, költsége nagyobb, mint az ugyanakkora manuális központoké, másrészt pedig az a tény, hogy a mechanizálás sok munkaerőt tenne feleslegessé.

Az egyes rendszereket illetőleg megállapíthatjuk, hogy nagyvárosi hálózatokban a motorikus hajtású és közvetett vezérlésű rendszereknek kell előnyt adni, míg a kisebb hálózatokban (100-on alul) a gazdaságosság miatt inkább a közvetlen vezérlésű, léptető berendezésű rendszerek jöhetnek szóba.

Mindamellet, hogy mindegyik rendszernél beszélhetünk kiküszöbölhető tényezőkről, mégis a mechanizálás már ma is oly fejlődési fokot ért el, hogy a további munka már csak újabb tökéletesítést, a finom mechanikai szerkezetek tömeggyártásának további fejlődését és olcsóbb rendszereket eredményezhet.

(Folytatjuk.)

A német vasuti- és gyorstávbeszélő forgalom.

Irta: Dr. ALBRECHT GYULA, m. kir. postatanácsos.

A berlini közigazgatási akadémia által rendezett tizedik jubileumi postahét gazdag és élvezetes előadássorozatának befejezése után a meghívott külföldi postaigazgatások képviselői részére rendezett

tanulmányút alatt alkalmam volt a német gazdasági életnek oly berendezéseivel megismerkedni, amelyek tanúságot tesznek arról a kitarító és eredményes munkáról, amit Németország a világgazdasági hatalomért folytatott versenyben ma kifejt.

A német ipari és kereskedelmi életnek a háború utáni időkben történt kialakulása és rohamos fejlődése természetesen erősen éreztette hatását a gazdasági élet változataival párhuzamosan haladó forgalmi intézményeknél, így a távbeszélőnél is, amely a gazdasági élet egyes változatainak és mindenkor állapotának hű fokmérője.

A távbeszélő rendeltetésének sokoldalúsága kihat magára a távbeszélőszolgálat berendezéseire, amelyek mindenkor az illető állam gazdasági, politikai és társadalmi életének igényeihez alkalmazkodnak.

A német ipari és kereskedelmi élet fejlettsége oly távbeszélőberendezéseket teremtett, amelyeknek gyakorlati alkalmazása nálunk még ismeretlen. Ez a vasúti távbeszélő- és gyorstávbeszélőforgalom.

Németországban évek hosszú során át kísérletek folytak oly berendezések létesítésére, amelyek a távbeszélő hírszolgálatnak a robogó vonatokkal való közvetítését lehetővé teszik. A kezdeményezés a német kereskedelmi, ipari és közlekedési érdekeltségek köréből indult ki, amelyeknek elsőrangú érdekük, hogy az üzletember, akit a vasúti utazás a külvilágtól elzár, annak számára elérhetetlenné tesz és üzleteinek félbeszakítására kényszerít, az utazás tartama alatt is állandó összeköttetést tartson fenn ügyfeleivel, ezeknek a vonatról, illetőleg a vonatra sürgős utasításokat adhasson és minden fontosabb eseményről idejekorán értesülhessen.

A drótnélküli távbeszélő gyakorlati alkalmazása körül a háború utáni időkben elért eredmények előmozdították a vasúti távbeszélőforgalom megvalósítása érdekében végzett kísérletek sikerét és már az 1926. év folyamán lehetővé tették, hogy Berlin és Hamburg között közlekedő gyorsvonatok közül kettőt vasúti távbeszélővel láttak el és azt a nyilvános forgalom céljaira átengedték.

A vasúti távbeszélőszolgálat Németországban az e célra alakult társaság üzemében van, amely a német posta külön felhatalmazása alapján látja el ezt a szolgálatot.

A távbeszélőszolgálatnak ez a különleges neme a rádió és a vezetékes távbeszélő-rendszer összetételén alapszik. A vonatban tartózkodó utas és valamely város előfizetője között folytatott beszélgetés egyrésztől rádió, másrésztől pedig vezetékes összeköttetés útján történik. Erre a célra a vasúti kocsik rádiótávbeszélőadó- és vevőberendezéssel van felszerelve, amely az összeköttetést egy hasonló erősségű közvetítő rádióállomással létesíti. A közvetítő rádióállomás viszont a német posta távbeszélőhálózatába van bekapcsolva és így az összeköttetést bármely német város előfizetőjével létesítheti.

A vasúti kocsikban elhelyezett adóállomás berendezésénél természetesen számolni kellett azzal a körülménnyel, hogy a kocsik tetjére magas antennákat felszerelni nem lehet és a kocsik belseje sem alkalmas oly energiájú állomások befogadására, amelyek a beszélgetéseknek távoli helyek előfizetőivel való folytatását lehetővé teszik.

E kérdés technikai megoldása különösebb nehézségeket nem

okozott. A vasúti vonalak mentén húzódó táviró és távbeszélő légvezetékeknek, mint elektromos vezetőknek az elektromos hullámok térsugárzására gyakorolt hatása a vasúti távbeszélőnél is értékesíthető volt. A légvezetékek elektromos hullámátvivőként szolgálnak az adó- és vevőállomás közt és ezért a közvetítő állomásokat a vasúti vonalak mentén a légvezetékek közelében állították fel, miáltal kisenergiájú adóberendezéssel is nagy távolságokra, jól érthető beszélgetést lehet folytatni.

Berlin és Hamburg között összesen három közvetítő rádióállomás van és pedig egy-egy az útvonal két végén, úgymint Spandauban Berlin mellett és Bergedorfban Hamburg mellett, egy pedig az útvonal közepén, Wittenbergeben. Ezek az állomások a rádiótávírószolgálatban is ismert adó-, vevő-, erősítő- és ellenőrzőberendezéseken kívül távbeszélő kapcsolószekrényvel vannak ellátva, mely utóbbi a német posta távbeszélőhálózatának valamely központjával való összeköttetés létesítésére szolgál. Az üzem fenntartásához szükséges elektromos energiákat akkumulátor battériák szolgáltatják, amelyeknek töltése az üzemszünetekben, illetőleg éjjel történik.

A vasúti kocsikban az állomások berendezése azonos a közvetítő rádióállomások berendezésével. Az elektromos hullámok kisugárzására, illetőleg ezek vételére a vasúti kocsik tetején egymástól megfelelő távolságra felszerelt antennák szolgálnak. A szükséges elektromos energiákat itt is akkumulátor battériák szolgáltatják, amelyeknek töltése a vasúti kocsik tengelye által hajtott áramtermelővel (dynamo) történik. A battériák teljesítőképessége oly nagy, hogy az áramtermelőben előálló zavarok esetén is az üzem fenntartása a vasúti út egész tartama alatt biztosítva van.

A vasúti vonal mentén húzódó vezetéknek az elektromos hullámok vezetésére gyakorolt hatásfokozása céljából a vezetékrendszert átalakították. Azokon a helyeken, ahol a légvezeték kábelben folytatódik, mint az útvonal két végén, vagy ahol a vezeték a sínpártól nagyobb távolságra elágaznak, mint pl. a pályaudvaroknál, a hiányzó légvezetéseket pótolni kellett.

A vasúti kocsikban berendezett távbeszélőszolgálat a távbeszélgetések közvetítésén kívül kiterjed a táviratok felvételére, azok továbbítására, az érkezett táviratok kézbesítésére, valamint az utasok részére szóló megbízások (üzenetek) átvételére és ezek közvetítésére.

A szolgálatot úgy a közvetítő, mint a vasúti kocsikban egy-egy tisztviselő látja el. Az utasoknak a távbeszélőkészülethez való hívása, a táviratok felvétele, azoknak kézbesítése, valamint az üzenetek, megbízások közvetítése egyenruhás küldönc által történik.

A táviratok feladása a vonatban a rádióállomásnak erre a célra szolgáló fiülkéjében vagy a feladó által személyesen vagy pedig a küldönc közvetítésével történik. Amint Németország valamennyi távbeszélő állomásáról vonatra szóló beszélgetéseket lehet bejelenteni, úgy a német posta valamennyi hivatala is elfogad vasúton utazó személy címére szóló táviratot. A táviratok továbbítása a vasúti állomás és a közvetítő állomások között távbeszélőn történik. A közvetítő állomás a hozzá vonatról érkezett, illetőleg a vonatra szóló táviratokat

távbeszélőn, a német posta valamely távbeszélőközpontjának továbbadja, illetőleg attól veszi.

A vasúti távbeszélőszolgálat igénybevételéért fizetendő díjak két részből állanak:

1. a német postát megillető rendes távíró és távbeszélő díjakból és
2. a társaságot megillető ú. n. vasúti díjból (Zuggebühr).

A vasúti díj összege a távbeszélőnél percenként 1, de legalább 3 német márka, a távíratoknál szavanként 20 pfenning, de legalább 2 német márka. Az üzenetek (megbízások) közvetítésének díja 1 márka 80 pfennig. A megbízatás elintézésénél esetleg felmerülő rendkívüli költségek külön számíttatnak fel.

1928. évi május óta Berlin és Hamburg között közlekedő valamennyi gyorsvonatnál van vasúti távbeszélő.

A vasúti távbeszélőszolgálat üzembehelyezésétől, vagyis 1926 januártól kezdve 1928. évi szeptember hó végéig a társaság összesen

6.264 távíratot vett fel és kézbesített s

38.975 beszélgetést és

2.239 megbízást

bonyolított le.

E számok a vasúti távbeszélőnek életképességét igazolják. A forgalom napi átlaga 33 hónapon át összesen 7 távírat, 40 beszélgetés és 3 megbízatás volt oly útszakaszon, amelyet a gyorsvonat 3 óra alatt fut be. Jelentősége mindenesetre emelkedni fog akkor, ha a beszélgetéseknek ezt a nemét az ország határain túl a nemzetközi forgalomra is kiterjesztik.

(Folytatjuk.)

A debreceni 1. sz. postahivatal új multiplex-távíró váltója.

Irta: Dr. LŐRINCZY GÁBOR m. kir. postatitkár.

A gazdasági, ipari és kereskedelmi erőforrásaitól megfosztott trianoni Magyarország egyes nagyobb városaiban szomorú örökségképpen megmaradtak a Nagymagyarország gazdasági életéhez szabott távíróberendezések. A Nagymagyarország kereskedelmi és ipari gócpontjait összekötő s a világháború előtt és alatt igen jelentős távíratforgalmat lebonyolító távíróvezetékek most forgalmi szempontból jelentéktelen kis távíróhivatalokkal, csonkán, kettévágva csatlakoznak egy-egy nagy hivatalhoz.

Az ország megcsonkítása következtében a távíróforgalom természetesen nagyon visszaesett; közrejátszott ebben a távbeszélő rohamos fejlődése is, amely a távíratforgalmat meglehetősen csökkentette.

A magyarországi nagyobb távíróhivataloknál jelenleg az a helyzet, hogy a távírógéptermekekben 15—40 vezeték és majdnem ugyanannyi munkahely mellett 3—15 tisztviselő látja el a szolgálatot, egy-

egy tisztviselőre tehát 3, 4, sőt néhol ennél is több vezeték kezelése jut. Bár a távíró gépszolgálatot ellátó tisztviselők létszámát az egyes hivataloknál a feldolgozott távíró-munkaegységek alapján állapítják meg, ez a létszám — főképpen nagyobb hivataloknál, ahol sok vezeték, ennél fogva sok munkahely van — nem mindig elegendő. Közismert tény az is, hogy, ha valamelyik postai kezelési osztálynál akár munkatorlódás, akár valamelyik tisztviselő megbetegedése miatt kiegészítő munkaerőre, illetőleg a beteg tisztviselő pótlására van szükség, a hivatalvezetők erre a célra rendszerint a távírótól vonnak el tisztviselőt. Már pedig nagyobb hivataloknál — a munkahelyek szétszórtsága miatt — a távíróforgalmat még a rendszeresített teljes létszámú kezelőszemélyzet is csak igen nehezen tudja lebonyolítani.

Régen, a nagy forgalom mellett, meg lehetett tenni és indokolt is volt, hogy egy-egy tisztviselő csak 1—2 vezetéket lásson el, de ma, a forgalom csökkenése folytán, ez nem volna gazdaságos. Így aztán a kezelőtisztviselők munkaidejének nagyrésze a sok jövés-menésben merül ki, mert minden tisztviselőnek azon a munkahelyen kell dolgoznia, ahol éppen hívják a hivatalt, vagy ahol leadandó táviratok vannak. Minthogy azonban a munkahelyek egymástól távol esnek — s azok a jelenlegi Morse-rendszer mellett egymáshoz közelebb nem is hozhatók —, a kezelők a tőlük távolabb eső munkahelyeken bejövő hívásokat sokszor nem is hallják. Ha pedig a tisztviselők valamelyik munkahelyen már dolgoznak, egy másik hívó állomásnak még várójelet sem tudnak adni, sőt még arról sem szerezhetnek mindig tudomást, hogy melyik vezetéken hívták őket.

Szerény véleményem szerint ezeket a körülményeket a távírószolgálatot ellátó személyzet létszámának a megállapításánál is figyelembe kellene venni és gondoskodni kellene arról, hogy egy-egy gépkezelőre csak annyi vezeték jusson, amennyit a levelezés késedelme nélkül, teljes felelősség mellett, kifogástalanul elláthat. A távírógépszolgálatnál az egy-egy kezelőre eső munkaegységet — legalább is a nagyobb kincstári hivataloknál — a postai kezelési osztályoknál alkalmazott számításoktól eltérő módon, e szolgálat különleges voltánál figyelembevételével kellene megállapítani.

A távírógépszolgálat ugyanis nem hasonlítható a postai kezelési osztályok szolgálatához, főképpen nem a belső kezelési szolgálathoz, ahol a munkamenetet legtöbbször maga a tisztviselő irányíthatja. Ezzel szemben a távírógépszolgálat a feldolgozandó levelezés mennyiségén kívül még nagymértékben függ a vezetékek és készülékek állapotától, az időnként fellépő üzemzavaroktól, az egyes vezetékekbe bekapcsolt hivatalok számától, az egyes hivatalok kezelőinek szakképzettségétől, valamint munkateljesítményétől és attól, hogy egy-egy tisztviselőnek hány vezetéket kell ellátnia.

Amíg például egy postai felvételi osztálynál — még nagy torlódás esetén is — a tisztviselő a feleket csak egymásután szolgálja ki és az egymásutáni kiszolgálást sorbaállással maga a közönség biztosítja, addig a távíróvezetékeken, főképpen a forgalmas órákban, a hívások egyszerre érkeznek be. Itt a tisztviselőnek magának kell gondoskodnia a sorrend betartásáról, mert egyik hivatalt a másiknak a

hátrányára előnyben részesítenie nem szabad. Emellett még minden vezetéken külön figyelemmel kell lennie a soronkívül kezelendő táviratokra is, ami munkáját méginkább megnehezíti.

A helyzetet kétféleképpen segíthetünk:

1. Munkaelosztó berendezéssel, amelynél a beérkező hívások arányos szétosztását külön tisztviselő végzi,
2. a munkahelyek összevonásával (koncentrálásával), amely rendszernél maguk a kezelőtisztviselők jelentkeznek a hívásokra abban a sorrendben, amint azok beérkeznek.

Mindkét rendszer előnye, hogy a gépkezelők állandóan ugyanazon az egy munkahelyen ülnek, helyüket elhagyniuk nem kell és azon az egy munkahelyen több, esetleg a hivatalba bekapcsolt valamennyi

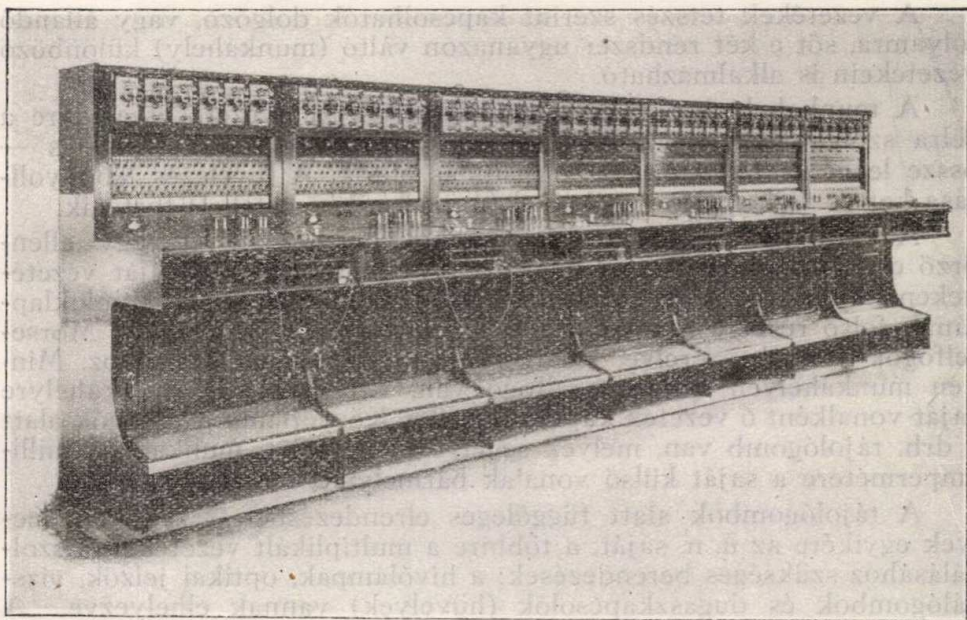

1. ábra. A Debrecenben felszerelt multiplex távíró váltó.

vezetéken dolgozhatnak. Mindkét rendszernél szükség van azonban arra, hogy mindig a forgalomnak megfelelő számú kezelőszemélyzet álljon rendelkezésre.

Ezek a berendezések a kezelőszemélyzet munkaidejének és munkaejének leggazdaságosabb kihasználása mellett, arányos munkaelosztással, a táviratforgalom gyors és késedelemnélküli lebonyolítását biztosítják.

Ezt a célt szolgálja a budapesti központi távíróhivatalnál felszerelt Morse-munkaelosztó váltó, mellyel a bejövő hívások minden késedelem nélkül egy-egy szabad munkahelyre (kezelőtisztviselőhöz) adhatók (leírását l. a Magyar Posta f. évi 1. és 2. számában), valamint a debreceni 1. sz. postahivatal távíróközpontjában, Lédeczy Sándor postaműszaki igazgató tervei alapján, április hó 15-én üzembehelye-

zett, lámpajelzésű hívásra berendezett multiplex távíró váltó, melyen a nevezett hivatalhoz bekapcsolt 36 Morse-üzemű távíróvezeték 7 munkahelyre van összevonva. (L. az 1. ábrát.)

Ennél a berendezésnél az egyes munkahelyek a C.B. távbeszélő váltókhoz hasonló munkaasztalból és szekrényből állanak. Mindenik munkahelyhez 5—6 vezeték tartozik és az egyes munkahelyek kezelőinek elsősorban ezeknek a vezetékeknek a forgalmát kell felelősség mellett lebonyolítani. Ezek az ú. n. *saját vezetékek*. A forgalomnak egyenletes szétoszthatósága érdekében azonban mindegyik vezeték mindegyik munkahelyre is be van kapcsolva (multiplikálva) úgy, hogy a kezelők nemcsak a saját munkahelyükhöz tartozó „saját” vezetéken, hanem bármelyik másik munkahelyhez tartozó, ú. n. *multiplikált* vezetéken is dolgozhatnak.

A vezetékek tetszés szerint kapcsolhatók dolgozó, vagy állandó folyamra, sőt e két rendszer ugyanazon váltó (munkahely) különböző vezetékain is alkalmazható.

A munkahelyekre bekapcsolt bármelyik két vezeték az erre a célra szolgáló zsinórpár segélyével — egymással közvetlenül is — össze lehet kötni, miáltal a transitálás elesik. A levelezés lebonyolítása kettős fejhallgató segélyével (ú. n. fonikus vétellel) történik.

A váltó szekrényének tetején munkahelyenként egy-egy ellenőrző csengő van, mely — ha a kezelő bekapcsolja — a saját vezetékeken bejövő hívás alkalmával megszólal. A szekrények homloklapjának felső részére a saját vezetékekbe kapcsolt szabványos Morsejelfogók vannak szerelve, amelyeket a kezelő maga szabályoz. Minden munkahelyen 6 darab jelfogó van, tehát egy-egy munkahelyre saját vonalként 6 vezeték kapcsolható be. Közvetlenül a jelfogók alatt 6 drb. tájológomb van, melyek segélyével a saját munkahely milliampermétere a saját külső vonalak bármelyikére reákapcsolható.

A tájológombok alatt függőleges elrendezésben 7 sáv van, melyek egyikére az ú. n. saját, a többire a multiplikált vezetékek kiszolgálásához szükséges berendezések: a hívólámpák; optikai jelzők, vizsgálógombok és dugaszkapcsolók (hüvelyek) vannak elhelyezve. A saját hívólámpák fehér, a többiek zöld lámpasapkákkal vannak felszerelve. A hívólámpa a bejövő hívásokat jelzi, az optikai jelző pedig azt mutatja, hogy a vezeték foglalt-e vagy sem. Ugy a hívólámpák, mint az optikai jelzők minden munkahelyen multiplikálva vannak. A 7 sáv legalsó sorát a vezetékek megjelölésére szolgáló felirati táblák töltik ki.

Közvetlenül a kezelő előtt, balról jobbfelé haladva, a milliamperméter és mellette az erősítőkulcs van elhelyezve, mely utóbbival a hallgatón átmenő váltakozó áram, tehát a hang erőssége szabályozható. A munkahely közepén van az ellenőrzőlámpa, mellyel a már említett jelzőcsengő párhuzamosan kapcsolható, s amely bármelyik „saját” vezetéken bejövő híváskor kigyul.

Az ellenőrzőlámpától jobbra a kérdőzsinór két egymással cserélhető-dugasza s mögójük a cserélő-kulcs van szerelve. Ha az egyik kérdőzsinór elromlik, kijavításáig a másikat kell használni. A kész-

letet még az átmenő levelezés céljaira szolgáló két zsinórpár egészíti ki, melyek szükség esetén két-két vezeték közvetlen összekötésére szolgálnak. E zsinórpárok mögött elhelyezett figyelő-kulcs átállításával az átmenő levelezés is megfigyelhető. A kulcsok fölé szerelt végjelzőlámpák az átmenő levelezés befejeztével a munkát befejező hivatal kezelője által 5 másodpercig tartó billentyűlenyomásra, azaz a bontási jelre gyulladnak ki.

A munkaasztalon jobboldalt a Morse-jelek adására szolgáló billentyű van elhelyezve. A felsorolt szerelvények alatt a munkaasztal balfelében írógép számára van megfelelő hely, míg a jobboldalon az asztallap alatti rekeszekben, kezelési okmányokat lehet elhelyezni. E rekeszek mellett van a kettős fejhallgató bekapcsolására szolgáló hüvely.

A szekrény hátsó részében vannak a sávokhoz tartozó szorító szerelvények a külső vonal részére és a biztosító sávok. Ugyanitt vannak könnyen hozzáférhető módon elhelyezve az egyes szerelvényeket összekötő kábelek is.

A szekrény alsó részében búrával letakarva vannak a jelfogósávok és pedig három sáv, melyek mindegyikére két-két „saját” vonal részére szükséges jelfogók, kondenzátorok és ellenállások vannak felszerelve; az összekötő zsinórpárok hasonló szerelvényei egy külön sávon, a hallgatót tápláló váltakozó áramú kör, valamint az ellenőrző áramkört bekapcsoló jelfogók és a hozzájuk tartozó ellenállások szintén külön sávon vannak.

A váltó kapcsolási rajzát a 2. sz. ábra mutatja.

A váltó kezelését és a különböző munkaszakaszokban való működését az alábbiakban ismertetem:

1. Bejövő hívás és jelentkezés a hívásra.

Ha valamelyik hivatal Debrecennel akar dolgozni, akkor hívójel gyanánt az eddigi hívójel helyett, billentyűjét 5 másodpercig állandóan lenyomva kell tartania. Ennyi idő szükséges ugyanis ahhoz, hogy a munkahelyeken felszerelt hívólámpák az áram hatása alatt kigyuljanak.

Az 5 másodpercig tartó billentyűlenyomásra ennek a vezetéknek a hívólámpái — minthogy azok multiplikálva vannak — valamennyi munkahelyen kigyulnak. Kigyullad a hívóvonálhoz tartozó munkahely ellenőrzőlámpája, valamint — ha be van kapcsolva — megszólal ugyanannak a munkahelynek a jelzőcsengője is.

A hívóvezetékhez tartozó munkahely kezelője — ha pedig az el van foglalva, egy másik kezelő — kérdődugaszával belép a megfelelő dugaszkapcsolóba (hüvelybe), mire a hívó-, valamint az ellenőrzőlámpa kialszik és az esetleg bekapcsolt jelzőcsengő elhallgat. Ugyanekkor kialusznak a hívóvezeték lámpái a többi munkahelyen is, a vezeték optikai jelzője pedig minden munkahelyen foglaltságot (piros szint) mutat.

A hívásra jelentkező kezelő a belépés után a hívó állomásnak a Morse-rendszerű táviratozásra megállapított módon, szabályszerűen

jelentkezik, a táviratokat átveszi s ha az illető hivatal részére leadandó táviratok vannak, azokat leadja. A levelezés befejeztével a kérdődugaszt a hüvelyből kihúzza.

Ennél a munkaszakasznál a váltó működése a következő: A hívó hivatal 5 másodpercig tartó billentyűlenyomására a TVJ Morse-jelfogó elenged (illetőleg dolgozó áramnál meghúz) és a helyi telepre kapcsolja a VTJ jelfogót. Az áram útja következő:

Külső áramkör:

Vonal—TG gomb—TVJ jelfogó tekercsei—HVJ jelfogó kontaktusa—vonal.

Belső áramkör:

24 voltos telep negatív sarka—TVJ jelfogó delejzára—Morse-jelfogó „b” kontaktusa—BJ jelfogó nyugalmi kontaktusa—VTJ jelfogó tekercse—föld.

VTJ zárja kontaktusát s egy 6 MF-os kondenzátor feltöltődik:

Telep—VTJ munkakontaktusa—6 MF-os kondenzátor—VIJ 350 Ohmos tekercse—0.2 MO-os ellenállás—telep.

A hívójel végén VTJ elenged és a kondenzátor kisül:

6 MF-os kondenzátor—VTJ nyugalmi kontaktusa—VIJ 350

Ohmos tekercse—kondenzátor másik sarka.

A kisülő áram gerjeszti VIJ jelfogót, mely meghúzza egyrészt tartóáramkört zár magának, másrészt zárja a hívólámpa és az ellenőrző berendezést kapcsoló CJ jelfogó áramkörét. Az áram útja a következő:

Tartó áramkör:

Föld—VIJ munkakontaktusa—VIJ 2200 Ohmos tartótekercse—BJ nyugalmi kontaktusa—telep.

HL hívólámpa és CJ jelfogó áramköre:

Föld—VIJ munkakontaktusa—hívólámpa—CJ 1.7 Ohmos tekercse—telep.

CJ zárja kontaktusát és ezzel az ellenőrző áramkört:

Föld—CJ munkakontaktusa—ellenőrző lámpa—telep.

Ha az ellenőrző csengő be van kapcsolva, akkor még a

Föld—CJ munkakontaktusa—ellenőrző csengő—telep áramkör is záródik.

Amint valamelyik kezelő — a zsinórcsere helyi kulcsát 1. állásba állítva — a hívásra kérdődugaszával belép, ezáltal zárja a BJ jelfogó áramkörét:

Föld—K dugaszkapcsoló 6.—5. kontaktusa—BJ tekercse—telep.

A BJ bontó-jelfogó meghúz és bontja a VTJ jelfogó áramkörét s ezáltal megakadályozza, hogy e jelfogó a majd beérkező jeleket felfogja. Bontja továbbá a VIJ jelfogó előbb vázolt tartó áramkörét, miáltal VIJ elenged, a hívó-, valamint ellenőrzőlámpa kialszik és a csengő elhallgat. Másrészt BJ zárja az ugyancsak multiplifikált VJ optikai foglaltsági jelzők áramkörét:

Telep—BJ zárókontaktusa—VJ tekercse—föld.

A hívó vonal foglaltsági jelzői tehát minden munkahelyen foglaltságot mutatnak.

A kezelő ezután B billentyű segélyével jelentkezik.

A külső vonal áramköre ez esetben ugyanaz, mint a hívójelnél láttuk. A vonal Morse-jelfogója a bejövő jelek ütemében mozog és minden elengedésnél zárja a helyi telep áramkörét:

Telep—Morse-jelfogó „b” kontaktusa—dugaszkapcsoló 4. rugója—kérdőzsinór 4. ága—zsinórcserélő kulcs 3. kontaktusa—300 Ohmos ellenállás—ZJ jelfogó tekerce—föld.

A gyorsan működő ZJ jelfogó biztosan követi a Morse-jelek ütemét és ebben az ütemben zárja a váltakozó áramú kört, melybe a hallgató kapcsolva van:

Transzlátor secundär tekerce—ZJ jelfogó munkakontaktusa—H hallgató—erősítő kulcs kontaktusai—transzlátor.

Ha az erősítő kulcsot középállásából balra vagy jobbra elmozdítjuk, 250, illetőleg 500 Ohm ellenállást kapcsolunk a váltakozó áramú zümmögő áramkörbe, ezáltal tehát a hangerősség változtatható.

A beszélgetés végén a kezelő a kérdődugaszt a dugaszkapcsolóból kihúzza, miáltal az áramköröket bontja.

2. Kimenő hívás. (A hivatalok felhívása.)

Ha valamelyik munkahely kezelője a bekapcsolt hivatalok egyikét fel akarja hívni, az optikai jelző vagy a vizsgálógomb segítségével előbb meggyőződik arról, vajjon szabad-e az a vezeték, amelyen hívni, illetőleg dolgozni akar. Ha a vezetéken a váltón keresztül, tehát egy másik munkahelyen folyik levelezés, azt az optikai jelző piros színnel mutatja; ha az optikai jelző feketét, vagyis szabadot mutat, még mindig nem szabad a kérdőzsinórral belépni, hanem a megfelelő vizsgálógomb lenyomásával arról is meg kell győződni, vajjon nem dolgozik-e egymással a vezetékbe bekapcsolt másik két idegen hivatal. Levelezés esetén a vizsgálógomb lenyomásakor az optikai jelző a Morse-jelek ütemében mozog, ellenkező esetben mozdulatlanul feketét mutat.

Ha a vezeték szabad, a kezelő a kérdődugasszal belép a megfelelő dugaszkapcsolóba (hüvelybe) és az eddigi módon, a hívójel többszöri adásával felhívja a hivatalt.

A kérdődugasszal való belépés pillanatában a szóbanforgó vezeték optikai jelzője valamennyi munkahelyen pirosat (fogaltságot) mutat mindaddig, amíg a levelezés tart, illetőleg amíg a kezelő a kérdődugaszt a hüvelyből ki nem húzza.

Ha a hívott hivatal jelentkezik, a további eljárás ugyanaz, mint a Morse-gépkezelésnél.

A levelezés befejezésével a kezelő a kérdődugaszt a hüvelyből kihúzza. Ekkor az optikai jelző minden munkahelyen szabadot (feketét) mutat.

Ennél a munkaszakasznál a váltó áramköri működése a következő: Ha a vezetéken a váltón kívül két hivatal dolgozik, VG gomb lenyomásakor az optikai jelző a jelek ütemében mozog:

Telep—Morse-jelfogó horgonya—Morse-jelfogó „b” csúcsa—VG gomb—VJ tekerce—föld.

Ha ellenben az optikai jelző a lenyomás alkalmával szabadot mutat, a kezelő B billentyű segítségével leadja a hívójelet:

Telep—B billentyű kontaktusa—zsinórcserélő kulcs 2. kontaktusa—zsinórcserélő kulcs 2. csúcsa—dugaszkapcsoló 2. rugója—HVJ jelfogó tekercese—dugaszkapcsoló 1. rugója—zsinórcserélő kulcs 1. csúcsa—zsinórcserélő kulcs 1. kontaktusa—300 Ohm ellenállás—föld.

HVJ a B billentyű ütemében mozog és bontja (illetőleg dolgozó áramnál zárja) a már leírt külső áramkört, jeleket küldve ki a vonalra.

(Folytatjuk.)

KÜLFÖLDI SZEMLE

Az osztrák postahivatalok új osztályozása. Az osztrák önálló postahivatalokat újabban újra osztályozták és jelentőségükhöz képest három osztályba: nagy, közép és kis hivatalokra és minden osztályt több fokozatra osztottak.

A postahivataloknak nagy és közép, tehát I. és II. osztályú hivatalokra történő beosztásánál alapul az illető hivatalnál rendszeresített alkalmazottak számát vették figyelembe, de e létszámba a hivatalvezetőt be nem számítják.

Az I. és II. osztályba sorozott postahivataloknál külön figyelembe veszik, vajjon az illető hivatal kézbesítőszolgálatot lát-e el, avagy kalauzpostafőnökségeként is működik. Az évek csak egy bizonyos részében jelentkező forgalom ellátására kirendelt időleges személyzet létszámának háromévi átlagát, de ezt is csak a minisztérium hozzájárulásával lehet e besorozásnál figyelembe venni.

III. osztályú, tehát kis hivatalok sorába tartoznak azok a jelentéktelen hivatalok, amelyeknél a köznapokon teljesített munkaórák száma 24 órát nem haladja meg, illetőleg ha a 24 órát meg is haladja, de sem leadószolgálat, sem pedig kalauzpostafőnökséggel megbízva nincsenek. Ide tartozik még minden újonnan berendezett hivatal is mindaddig, amíg a forgalma alapján, avagy a beosztott állandó személyzet létszámánál fogva valamelyik magasabb osztályba besorozható nem lesz.

Az időszaki hivatalokat osztályokba nem sorozzák. Hasonlóképpen nem vonatkozik e rendelkezés vállalatoknál berendezett és egyes érdekeltségek igényeinek kielégítésére szolgáló postahivatalokra sem.

Az I. osztályú nagy hivataloknál két fokozatot különböztetnek meg, aszerint, amint az állandó személyzet létszáma 15-nél több, de 30-nál kevesebb, illetőleg 30-nál több.

A II. osztályú középhivataloknál három fokozat van, aszerint, amint a kezelési szolgálatban alkalmazott munkások száma 2, 2—5, avagy 5—15. (Verordnungsblatt 1929. 17.) (k. j.)

A londoni egyetemes postakongresszus május hó 10-én nyílik meg Anglia székesfővárosában, Londonban.

Válaszdijszelvényt a magyar posta csak nemzetközi viszonylatban ismer és hivatalaink a berni nemzetközi postairoda által kiadott válaszdijszelvényeket árusítják. Az angol postahivatalok azonban a nemzetközi válaszdijszelvényeken kívül 2½ pence értékben csupán az angol belföldi forgalomban érvényes válaszdijszelvényeket is árusítanak, amelyek ellenében kiszolgáltatót postabélyeggel az angol világbirodalom határain belül — beleértve tehát a legtávolabbi angol gyarmatokat is — lehet válaszleveleket bérmentesíteni. E belföldi angol válaszdijszelvény nagyságra, kiállításra és kezelési szabályaira nézve általánosságban megegyezik a nemzetközi forgalomban érvényes válaszdijszelvényel. (U. P. 1929. 3.) (k. j.)

A francia posta 1927/28. évi jelentéséből. 1. A postavezetőség törekvése az elmúlt költségvetési évben a szigorú gazdaságossági szempontokon kívül a szolgálat javítására irányult. Különösen az 1927. év gazdasági válsága, mely a postaforgalom alakulását is kedvezőtlenül befolyásolta, intette óvatosságra a postavezetőséget. Ennek jegyében a kisebb formájú hivatalokat, melyek fenntartási költségeiket nem keresték meg, lassan postaügynökségekké alakították át. A kincstári hivatalok kézbesítőszolgálatának rendezését pedig az igazgatóságok kezéből a hivatalvezetők hatáskörébe osztották, akik az új kézbesítési rend megállapításánál kötelesek voltak a lakosság jogos igényeit a legteljesebb mértékben figyelembe venni, amennyiben e tekintetben az igazgatásra újabb költségek nem hárultak.

A női munkaerők helyett a férfi kiscigók (ideiglenes) fokozottabb alkalmazására tértek át, hogy a munkamegosztást megkönnyítsék és ezzel a hivataloknak személyzettel a forgalom arányában történő ellátását biztosítsák. A meglévő személyzet munkaerejének kimétele, egészségének óvása és a tömegmunka gazdaságosabb ellátásának biztosíthatása céljából a nagyobb postahivatalokban összekötő és szállító gépi berendezéseket, bélyegzőgépeket, teherszállító motoros kézi kocsiakat szereztek be nagyobb mennyiségben. Ennek eredményeként elért pénzügyi megtakarításokat elsősorban a személyzet járandóságainak javítására használták fel.

2. Bevezették 1000 frank értékhatárig az értéknylvánítással feladható zárt csomagok postai szállítását. Eddig a francia posta ezeket a küldeményeket csak egyszerű ajánlott levélként fogadta el szállításra; a csomagokat pedig a vásútvállalatok szállították és kézbesítették. Egyes külföldi országokkal váltható postai csomagok súlyhatárát 10 kg-ra emelték. A levélforgalom javítása érdekében néhány, a háború óta még mindig szünetelő mozgópostamenetet újból berendeztek a levélzárlatok lezárásánál pedig az olompcsőtárazak alkalmazására tértek át.

3. Ott, ahol az útvíszonyok megengedték, közúti járatoknál a postaszállítást gépkocsival végezteti a francia posta. Idevonatkozóan már 1926. óta kísérleteznek. Gépkocsiberendezés esetén az útmenti hivatalok reggel kapnak postát, este pedig a továbbmenő anyagot gyűjti össze a gépkocsi és viszi valamelyik vasútállomásra. Az utasokon és postacsomagok szállításán kívül a gépkocsivezető — tarifa szerint — kisebb megbízások fogantatását is vállalja. E gépkocsi postajáratok az elmúlt költségvetési évben mindenütt lényeges hasznot hajtottak a francia postának.

4. A francia postának saját légi postai járatai nincsenek, hanem a különböző meglévő légi közlekedési vállalatok útján szállítattja a postát. Az elmúlt költségvetési évben 7 új nagytávolságú légi postamenetet nyitottak meg.

5. Az újonnan épült mozgópostakocsikat villamosfűtéssel látják el, acélvázal építik és a legújabb technikai vívmányokkal szerelik fel. Ezek közül az új kocsi közül az elmúlt költségvetési évben 11 darabot helyeztek üzembe.

A kincstári postaépületek egész sorának tervein dolgoznak, melyek közül különösen a Paris—Lyon—Méditerranée pályaudvari levéltovábbító hivatalt óhajtják a legmesszebbmenő mechanikai berende-

zéssel hivatásának tökéletes betöltésére előkészíteni.

6. A postaintézet szervezetét illetően legfontosabb az a változás, amely a francia posta középfokú igazgatását az eddigi tartományigazgatóságok megszüntetésével 17 kerületi igazgatóságra bízta.

A francia posta kísérleti állomása (Le Service d'études et de recherches techniques) az elmúlt költségvetési évben a fémzáras villanyégők tökéletesítése mellett, főként a különböző bérmentesítőgépekkel elkövethető visszárlések fajait tanulmányozta.

A postai vonatkozású eredeti okmányok gyűjtésére a postavezérigazgatóságnál még 1920. évben életrehívott új ügyosztály munkásságát ismertető hivatalos havi folyóirat, a Feuille de documentation bibliographique (postai okmánytár) az elmúlt költségvetési évben több, mint 1200 postai, műszaki, gazdasági vonatkozású és a posta vezetősége által tárgyalás alá vett okmányszerű iratot tett közkincsé.

A francia posta vezetősége 1928. év elején külön statisztikai osztályt is állított fel, amely osztály a kerületi igazgatóságok által gyűjtött és beszolgáltatott adatokat dolgozza fel, rendezi és összehasonlító kimutatásokat állít össze. Feldolgozza az idegen igazgatóságoktól beérkezett statisztikai adatokat és végül az adatok alapján a szolgálat javítására irányuló javaslatokat és a vezetőség részéről feltett, a fogalommal s annak alakulásával kapcsolatos kérdésekre válaszokat dolgoz ki.

Bizottságokat küldött ki többek között a francia posta Lüttichbe és Rotterdamba közvetlen postai összeköttetések rendszerítésének megbeszélése céljából.

7. A francia posta önállóságát kimondó és 1923. júniusában megjelent pénzügyi törvény szerint a francia postát igazgató legfelsőbb tanács 28 tagból áll, akik közül hatot a posta alkalmazottainak különböző kategóriái választanak. Ez a legfelsőbb tanács 1927. évben 12 ülést tartott. Ezeken az üléseken az 1928. évi költségvetési előirányzatot, az 1925. évi zárszámadást, az alkalmazottak járandóságának emelését és a díjszabás kérdését tárgyalták.

8. A kerületi igazgatóságok a kerületi igazgató elnöklete alatt, évenként kétszer, szintén kötelesek megbeszélést tartani. E kerületi szakértekezletre meg kell hívni a kerületi postaigazgatóság tisztviselőit, a departement-ok és községek képviselőtestületének kiküldöttjeit, a postahivatalok főnökeit, a kereskedelmi és földműveskamarak képviselőit. Az elfogadott javaslatokat, amennyiben azok megvalósítása a

kerületi igazgatóságok hatáskörét meghaladja, a posta legfőbb tanácsához kell felterjeszteni.

9. A francia posta, berendezéseinek népszerűsítésére kereskedelmi- és középiskolákban rendszeres szakelőadásokat tartat; ugyanilyen előadásokat a rádióban is gyakran rendez a francia posta, melyek a postánál történt újításokat, szabály-, esetleg díjszabás változásokat népszerű modorban igyekeznek a közönséggel megismertetni; itt közlik a forgalomkörben beállott változásokat, korlátozásokat, új táviró-, távbeszélő- és postahivatalok megnyitását stb.

Az 1923. évben első alkalommal rendezett Semaine des Postes, Télégraphes et Téléphones (posta-, táviró- és távbeszélő hét) annyira bevált, hogy az érdekltségük küldötteiből állandó bizottság alakult, amely havonként egyszer ülést tart, amelyre a posta vezetősége képviselőt küld.

10. A francia posta 1927. év végén 16.462 postai szervet tartott üzemben, amelyek munkájának eredményeként 1498 millió frank kiadás és 1798 millió frank bevétel mellett 300 millió frank felesleget szállított be az államkincstárnak.

11. A francia posta 1927-ben 102.421 alkalmazottat fizetett. Az előző évvel szemben az alkalmazottak száma 4 százalékkal emelkedett, holott ugyanekkor a forgalom az előző évvel szemben 2 százalékkal visszaesett. (U. P. 1929. 3.) (k. j.)

A német posta mechanizálásának előhaladása számokban. A német posta kitarthatóan folytatja üzemének mechanizálását. Idevonatkozóan a következő számadatok szolgálhatnak tájékoztatóul:

a) 1927. év végén a német postánál a következő gépek voltak üzemben:

Géprendszerű betűzők	920 drb
Levéragasztó- és betűzőgép	61 „
Összeadógépek	4905 „
Számológépek	216 „
Könyvelőgépek	573 „
Háromszoros bélyegzőgépek	29 „
Száraz másológépek	60 „
Írógépek	3587 „
Pénztárgépek	149 „
Címnyomógépek (Adrema)	291 „
Másológépek	1332 „
Nyomdai gépek	160 „
Szedőgépek	10 „
Szerszámgépek	2698 „
Összesen:	14.991 drb

b) Szállítóberendezések száma 1928. év végén volt:

Szállítószalagok, görpályák, deszka csuszák a csomagraktárakban tömeges csomagfeladáshoz és érkeztetéshez stb.	133 drb.
Felvonók, emelőszalagok, berendezések	13 „
Csomagsúszdák	84 „
Csomagszétosztók	5 „
Lánc- és drótpályák megrakott kocsiknak emelkedő pályákon való szállításához	5 „
Mozgó járdák különböző alpmagasságú helyiségek között megrakott kocsik szállítására	5 „
Villamos függő vasutak levelek és kisebb csomagok szállítására azonos épület különböző helyiségei között	1 „
Csomagszétosztóberendezés	6 „
Betétkocsik csomagoknak közötti villamossal való szállításához	610 „
Villamos hajtású kézikocsi pályaudvari csomag- és átrakódó állomások használatára	157 „
Drótpályák levél és táviratok szállítására	50 „
Villamos pálya levéelosztáshoz	3 „
Villamos üzemű lánc, illetőleg deszka mozgó pályák	19 „
Levélzsók csuszájára	46 „
Levélzsák pormentesítő és szívó berendezés	2 „
Csőposta berendezés	49 „
Személy- és teherfelvonó, ügyirat továbbító berendezések	296 „
Összesen	1484 drb.
(D. V. Z. 1929:12.)	(k. j.)

A 11-ik tudományos posta-távíróhetet Berlinben ez év április 8—13-ig terjedő hat napon át tartották meg. Előadók voltak: dr. Andersch, miniszteri igazgató; Az öt-éves önálló német posta; Schwarz miniszteri tanácsos: A kézbesítő szolgálatról; Gut miniszteri tanácsos: A repülőgép és léghajó az egyetemes posta szolgálatában; dr. Neugebauer miniszteri tanácsos: A német dróttalan táviró jogállása; Kunerth főpostatanácsos: A kodex-kérdés gazdaságpolitikai jelentősége; Kölsch miniszteri tanácsos: A gyors távbeszélő forgalom; Kuhn főtanácsos: A távbeszélő központok építésének fejlődése; Riesebrodt, a német posta hírdetőirodájának igazgatója: Forgalomnövelő tevékenység jelentősége a köz- és világgazdagság szempontjából; Koeth ny. miniszter: A jóvátételi probléma.

A vidéki résztvevők (férfiak és nők) 8 napos külön szabadságot, oda-vissza 3. oszt. vasuti menetdíjtérítést és napi 10

márka napidijatalányt kaptak. Készkre 300 helyre tartottak felni. A leveleknek a tanfolyamigazgatóságban 10 márkás részvétel újat kellett. (D. V. Z. 1929:12.)

(k. j.)

A Zeppelin léghajó keleti útja alkalmából (Friedrichshafen—Palesztina) újabb postát is vitt magával, amelyet levelezés-központ Palesztinában, avagy az utmenti országok valamelyike felett dobtak ki és a legközelebbi postánivataltól rendes postai úton juttatnak rendeltetési helyre. A levelek és levelezőlapok az egytetemes posta bármelyik országába szólhattak és a 20 grammal nem súlyosabb levélért 2, levelezőlapért 1 márkát kellett fizetni. A küldemények akár légi postabélyeggel, akár pedig közönséges postabélyeggel bérmentesíthetők voltak. A küldemények külön e célra készült bélyegzővel betűzettek le, melynek felírása volt: „Luftschiff Graf Zeppelin Orientfahrt 1929”. (D. V. Z. 1929:12.)

(k. j.)

A „Graf Zeppelin” keleti útja alkalmából tudvalevően jelentékeny tömegű levélpostai küldeményt vitt magával, amely Palesztinán túl fekvő keleti országok különböző rendeltetési helyeire szólt. Most közli a német birodalmi posta, hogy a március 28-án 10 óra 17 perckor Friedrichshafenbe visszatért léghajó az elindulásakor magával vitt levélszállítót — mint-hogy a léghajó útközben sehol le nem szállt, Er-Ramle (Palesztina) község közelében dobta le. Viszont az utazás alatt a léghajó utasaitól felvett levélpostát Rómában, Athénben, Spalato és München közelében dobta le megfelelő postaszállítókban a „Graf Zeppelin”. Ebből a hivatalos értesítésből megállapítható tehát, hogy az osztrák hírlapoknak a magyar napilapok által is átvett ama híre, hogy a Bécs közelében kidobott postaszállítót megtalálói kifosztották, nem felelhet meg a valóságnak, tehát nem egyéb közönséges hírlapi kacsánál, mert Bécs közelében postaszállítót a „Graf Zeppelin” le sem dobott. (Amtsblatt 1929. 28.)

(k. j.)

Az angol posta gépkocsi üzeméről. Az angol posta 1928. év végén 2320 drb. gépkocsit futtatott saját üzemében. Ezenkívül körülbelül ugyanennyire tehető ama magánvállalatok tulajdonában levő gépkocsik száma, amelyek szerződészerűen szintén postát szállítanak. Ezt az aránylag jelentékeny gépkocsiparkot és annak minden néven nevezendő ügyeit legfelsőbb fokon két vezető tisztviselő intézi, akik 21, csupán ebben a munkakörben foglalkoztatott felügyelővel egyetemben a postai ügyek államtitkárának vannak közvetlenül alárendelve. E két vezető tisztviselő egyike

legutóbb Németországban tanulmányútát végzett és e tanulmányút eredményéről, valamint az angol posta gépkocsi üzemének szervezetéről az angol közlekedésügyi társaságban — Institute of Transport — előadást tartott. Ebből az előadásból vesszük a következő, bennünket is érdeklő részleteket:

Mielőtt az angol posta elhatározná, hogy valamely útvonalon gépkocsi-járatot rendez be, szigorúan ellenőrzi a vállalkozás jövedelmezőségét és csak ott nyit saját üzemében új gépkocsi-járatot, ahol annak gazdaságossága biztosítottnak látszik. Ha a tárgyalások során az tűnik ki, hogy magánvállalat csak legcsekélyebb mérvben is olcsóbban vállalja a posta szállítását, mint amennyibe a saját üzem fenntartása kerül, úgy az új gépkocsi-járat berendezését és üzemeltetését feltétlenül magánvállalatnak engedi át. Ugyanez történik olyan, eredetileg saját üzemben berendezett gépkocsi-járatnál is, amelyről később derült ki, hogy magánüzemben való fenntartása olcsóbb, mint a saját üzem. Egyebekben a szigorú, gazdaságossági szempontokon túlménően, a postaszolgálat különleges érdekei szolgálatában is rendez be az angol posta gépkocsi-járatokat, ott, ahol ilyenek létesítését szolgálati érdek teszi elodázhatatlanná.

Igy pld. Angliában nemcsak közúti vonalak mentén vannak gépkocsi kézbesítő járatok berendezve, hanem olyan vasútvonal mentén fekvő községekben is, ahol a kedvezőtlen vasúti menetrend miatt a vasúttal szállított posta a közönség jogos igényeit nem elégíti ki. Gépkocsit használ ezenkívül az angol posta is levél- és csomaggyűjtő, valamint kézbesítő szolgálatban; gépkocsival viszi ki — több esetben kerékpárjaikkal együtt — a levélhordókat, a távoli kézbesítőkörzetük kiindulópontjához; nagyobb városokban pedig a második kézbesítő körút teljesen feldolgozott levélszállítót is gépkocsik viszik a kézbesítő körzet megállapított pontjaira, ahol a kézbesítő az új anyagot átveszi és így megszakítás nélkül folytathatja kézbesítő körútját.

Az angol posta általában nem nagy súlyt helyez a csomagszállításra, mert ezt a szolgálatot nagyrészt a vasútnak engedi át. Éppen ezért berendezéseinek lényegesebb csomagforgalomra alig számít. Ezzel magyarázható azután az a tény, hogy a postánál alkalmazott gépkocsik általában kisebb méretűek, nagyrészt fél, egész, avagy másfél tonnásak, 2-től 9 köbméter ürtartalmúak, mert inkább csak levélzákok szállítására használják őket. Vannak ezenkívül nagyobb számban 8 ló-

erős, oldalkocsival futó motorkerékpárok is az angol postánál használatban. Ezek a gyakorlatban nem váltak be, mert igen drágák, s éppen ezért újabban a 2¼ lóerős könnyebb motorkerékpárokkal cserélik fel azokat, mely utóbbiakat zárlatok és könnyebb terhek szállítására is alkalmassá teszik. A motorkerékpárokat a postai szolgálatból mindinkább kiszorítják az 50 kg. hasznos súlyterheléssel futó kis gépkocsik, amelyeket főként expressz küldemények kézbesítésénél használnak fel igen előnyösen.

A gépkocsüzem fenntartására az angol posta évenként átlag 1.2 millió fontot fordít költségvetési hiteléből. A posta tulajdonában levő 2320 db. gépkocsi ezidőszereint 450 postahivatalnál van szétosztva, jelentékeny részben falusi hivataloknál is. Legtöbb hivatalnál, a tartalékot is beleértve, 4 gépkocsi van. A legtöbb, szám szerint 75, illetőleg 50 gépkocsi Birminghamban és Edinbourghben teljesít szolgálatot.

Ez adatok közül kiemeljük előadónak ama bejelentését, mely szerint az angol posta gépkocsijai mellett mindössze 150 hivatásos gépkocsivezető teljesít szolgálatot. A többi, kb. 4000 vezetőt fiatalabb postaaltiszteknek a gépvezetői teendőikben való kiképzésével biztosítja az angol posta. E tanfolyamokat maga a posta rendezi s azoknak vezetése, tanerőkké való ellátása, az államtitkár mellett beosztott két vezető tisztviselő egyikének hivatali kötelessége. A másik minisztériumi előadó az autózemmel kapcsolatos beszerzésekkel, a gépkocsik karbantartásával összefüggő teendőket intézi.

A helyi gépkocsüzemek vezetése mindenütt az illető városban levő kincstári hivatalok valamelyikére van bízva. A gépkocsik karbantartására ott, ahol több gépkocsi teljesít szolgálatot, külön szerelő gondoskodik, aki együtt a környék hivatalainál állomásozó gépkocsik karbantartását is végzi. Azoknál a gépkocsiallomásoknál, ahol külön autószerelő nem áll rendelkezésre, a gépkocsigyárak helyi képviselői gondoskodnak a tőlük vásárolt gépkocsik karbantartásáról. Kisebb munkákat maga a vezető is köteles elvégezni, de az autógyárak helyi képviselői hetenként egyszer a gépkocsivezető jelenlétében a kocsit kötelesek alaposan felülvizsgálni és üzemképességéről meggyőződni.

A postai gépkocsik teljesítményéről, azok üzemköltségeiről pontos előjegyzéseket köteles az ellenőrző hivatal vezetni és pedig külön a városban és külön a közüton használt gépkocsikról. E följegyzések alapján összehasonlító kimutatások készül-

nek, amely összehasonlításnál a helyi különleges viszonyok okozta költségkülönbségeket is figyelembe kell venni. A gépkocsi üzemmel kapcsolatos számadásvevőket külön e célra beosztott számadásvevői tisztviselők a központban vegzik. (V. B. W. 1929: 14.) (k. j.)

A német postaminiszternek a parlament elé terjesztett tevékenységi jelentése 1928. évről kiemeli, hogy az évekkel megelőzően megkezdett reformmunkálatokat tovább folytatták az 1928. évben is, hogy a technikai segédeszközök igénybevetelével a postaintézet szervezetét, legfőbb vezetését és magát az üzemet is tökéletesítsék, egyszerűsítsék és hogy az igazgatási és üzemi költségek leszállításával olcsóbbá tegyék. A vezető gondolat e munkálatoknál az volt, hogy a belföldi és külföldi postaforgalom lebonyolítására az érdekeltségi köröknek minden körülmények között teljesítőképes postai berendezést bocsássanak rendelkezésre.

Az elmúlt év folyamán életbeléptetett újítások egyformán kiterjednek a legfőbb vezetésre, a kerületi igazgatóságokra, a felvevő hivatalokra és a műhelyek szervezétére. Mindenekelőtt a hatáskört általánoságban újra és egészségesebb alapokon szabályozták; az országos táviró-műszaki hivatalt a miniszteri hatáskörből, valamint más központi szervektől átvett teendők átutalásával a birodalmi posta központi hivatalává építették ki; a 45 kerületi igazgatóság közül egyeseket bizonyos ügyekre nézve, felügyeleti és vezetői hatáskörrel ruháztak föl; a gépkocsüzemeknél bizonyos helyi csoportokat összevonták és egységes vezetés alá helyezték.

Az üzem mechanizálása tekintetében, nemkülönben az egységesítés terén további lépések történtek. Különösen az irodai és kiadóhivatali szolgálatot, a műszaki segédeszközök nagyobb mérvű alkalmazásával lényegesen egyszerűsítették; a hivatalos beszerzések terén új közszállítási szabályzat kiadásával gondoskodtak az egységes, könnyen áttekinthető eljárás rendszeresítéséről. A német postának az általános közgazdasághoz, az egyes főiskolákhoz és tudományos intézetekhez való viszonyát közvetlenebbé és szorosabbá tették állandó gazdasági jelentések rendszeresítésével, amelyeket ezeknek az egységeknek, iskoláknak stb. időszakonként megküldenek.

Az 1928. év egyébként súlyos gazdasági megpróbáltatást jelentett a német közgazdaságra. Ennek hatását a német posta is megérezte. A forgalmi és pénzügyi eredményekben ugyan még nem jut ez a körülmény észrevehetőbben kifejezésre, legfeljebb annyiban, hogy az egyébként jól

indult üzletév nem mutatja a várt jó gazdasági eredményeket. Ennek ellenére máris biztosítottak tekinthető, hogy az 1928/29. költségvetési évre közelítő 110 millió üzemfolyosleget az államkincstár rendelkezésére bocsáthatja. Azonban a postaforgalom az egész vonalon visszaesett. Így különösen a közönséges és ajánlott levélpostai küldemények darabszáma mutat lényegesebb visszaesést. Hasonló az eset a csomagforgalomnál is, ahol azonban a Päckhen-forgalomnak nagymérvű kiterjesztésével magyarázzák a forgalom csökkenését. (D. V. Z. 1929:13.) (k. j.)

Vészjel és sürgősségi jel. A genfi nemzetközi táviró-iroda a 84. számú Notificatio-ban angol kezdeményezésre ismét közölte a nemzetközi rádiótáviróegyezmény határozatait, melyek szerint vészjelet (SOS) csak közvetlen veszélyben lévőkhöz használhatnak. Minden más esetben, mégha súlyosabb is, de közvetlen veszélyt nem rejt magában, például vontatósegélyt kér stb., csak a sürgősségi jelet (XXX) szabad használni. Ezzel kapcsolatban írja — jsk — a Funk 1929. 14. számában, hogy a ma már általános érvényű vészjel jelenlétét és létrejöttét, — dacára gyakori használatának — aránylag kevesen ismerik; de a legkevesebben ezen jelek történetének a Titanic szerencsétlenségével való legkülönösebb kapcsolatát.

1906 előtt nemzetközi rádiótáviró vészjel egyáltalán nem volt, csak a Marconi társaság használhatta 1904-ben a saját üzemében levő fedélzeti állomásaival a CQD jelet, mint vészjelet. Az 1906. évi berlini rádiótáviró értekezleten, német kiküldöttek javaslatára nemzetközileg az SOS jel-ben állapodtak meg, mint vészjelen. A „Save Our Souls” (mentsd meg lelkeinket) jelentést e jelösszetételnek önkényesen tulajdonították; a valóságban az SOS jel a német kereskedelmi tengerészet által minden időben használatos SOS betűösszetételből származik.

Az új jel azonban nem tudta a régi CQD jelet még éveken keresztül sem helyettesíteni, úgyhogy 1912-ig mind a két jelet használták. Tarthatatlan helyzet volt, ami egy csapásra megszűnt, amikor a „Titanic” sorsa egy ilyen állapot következményét és az SOS jel létjogosultságát az egész világ szeméi előtt felfedte.

Amikor a Titanic 1912. április hó 12-én sebességrekordot akart felállítani és eközben teljes sebességgel jéghegyre futott, Smith kapitány parancsot adott Jack Philips rádiósnak, a vészjelzés adására. Philips erre a következő szavakat adta: „Come at once. We've struck a berg. It's a CQD. om!” (Jöjjön azonnal, jéghegyre

futottunk. CQD van.) Röviddel az óceánóriás elsüllyedése előtt, a fiatalabb rádiós, Harold Bride, felszólította Philips kollégáját, kíséreljen meg egy hívást SOS jellel. Mint utolsó menekülési lehetőséget, Philips az új jellel a következő vészjelzést adta: „CQD SOS from MGY—We have struck iceberg. Sinking fast. Come to our assistance. Position latitude 41.45 N longitude 50.14 West—MGY, SOS”. (CQD SOS MGY-től (Titanic hívójel) jéghegyvel összeütköztünk. Gyorsan süllyedünk. Jöjjetek segítségünkre. Hely 41.45 N szélesség, 50.14 W hosszúság—MGY. SOS.)

Philips, a Titanic-kal elsüllyedt, Bride-t megmentette a „Carpathia”, amely gőzös az utolsó segélykérésre sietett segítségükre.

Ez a megrendítő esemény biztosította az SOS jelnek az ezutáni kizárólagos érvényét.

Angol képrádió két hullámon. A British Broadcasting Corporation értesítése szerint a képrádió adások ideje jelenleg a következő: Daventry (5 XX) kedden és csütörtökön 14.00—14.25; London és Daventry (5 XX) hétfőn és pénteken 24.00—00.15-ig; Daventry kísérleti (5 GB) szerdán és szombaton 23.15—23.45-ig. (F. 14. 1929.)

Lettország védi a rádióhírdondó adást. A rádióhírdondóvétel zavarásának elkerülése végett, a 300 és 450 m. hullámok használatát a tengerparttól 250 tengeri mértföld határon belül, más országok példája szerint most Lettország is, minden fedélzeti állomásnak megtiltotta. (F. 14. 1929.)

A holland világrádióhírdondó Huizen, amelyet január hó 16-án nyitottak meg, a korábbi közlésekkel ellentétben, nem a holland—indiai rádióforgalom, hanem a holland világrádióhírdondó céljaira szolgál; hulláma 16.88 m., teljesítménye 130 kw. A január 16-tól megkezdett kísérleti üzeme még rendszertelen. (F. 14. 1929.)

Huizen hullámot változtat. A holland nagyadó újabbán 18.40 óráig 336.6 m. hullámon és azon túl 1825 m. hullámon ad. (F. 14. 1929.)

Teész Frigyes.

Az amerikai távbeszélő díjak leszállítása. Az Egyesült-Államok távolsági távbeszélő szolgálatát ellátó „American Telephone and Telegraph Company” 1929 február hó 1-től kezdve a nappali órákban folytatott távolsági távbeszélgetések díj-szabását a 200—2400 kilométeres távolságokon leszállította. A díjmérséklés beszélgetési egységenként 5—25 centig terjed. Így pld. egy New-York—Chicago közti beszélgetés díja az eddigi 3 dollár 25 cent helyett csak 3 dollár. Az esti és éjjeli

órákban folytatott beszélgetések díját nem mérsékeltek.

A díjmérséklést az üzemben rendszerezett újítások tették lehetővé, melyek közt az ú. n. C. L. R. (Combined Line and Recording Operator) rendszer meghonosítása játssza a főszerepet. Ennél a rendszernél a távolsági bejelentő és vonalszolgálatot ugyanazon a munkahelyen látják el, s a beszélgetést bejelenteni kívánó előfizetőt azonnal a távolsági munkahellyel kötik össze, mely kezelelem nélkül teljesíti a kért összeköttetést, úgy, hogy a hívónak a kagylót letennie és az összeköttetésre várnia nem kell. A bejelentett beszélgetések több, mint 90 százalékát már e rendszer szerint bonyolítják le. Ezenfelül a távbeszélőforgalom gyors lebonyolítását a távbeszélő kábelhálózat óriási arányú fejlesztése is elősegíti. Az 1928. év folyamán 2400 kilométer távbeszélő-kábelt fektettek. (J. T. 1929. évi 3. szám.)

A távbeszélő fejlődése a Föld kerekéjén. A „Telegraph and Telephone Journal” közlése szerint a távbeszélő az 1927. év folyamán ismét óriási léptekkel tört előre. 1927. év folyamán a távbeszélő állomások száma 1,470.000 új állomással szaporodott s azok száma az öt világrészen 1927. év végén összesen 30,749.000-re rúgott. Mivel az állomások számának szaporodása az utolsó években állandó, joggal lehet állítani, hogy ezidőszert az egész világ üzemben levő távbeszélő állomásainak száma már a 32.500.000-et is elérte.

Az említett 1927. évi szaporodásból Északamerikára kerekén 800.000, Európára pedig 500.000 állomás jut.

Az 1927. év végén, illetőleg az 1926. év végén különben a világ távbeszélőállomásainak megoszlása a következő volt:

	1926 végén	1927 végén
Európa	8,020.000	8,541.000
Ázsia	963.500	993.500
Afrika	168.500	187.500
Északamerika	19,120.000	19,958.000
Délamerika	427.700	439.000
Ausztrália és Oceania	578.500	630.000
	<u>29,278.200</u>	<u>30,749.000</u>

Említésre méltó, hogy az európai 8,5 millió állomásnak több, mint fele Angliában és Németországban van; a kereken egymillió ázsiai állomásból 700.000 Japánra jut; a 187.500 afrikai állomás fele a Dél-afrikai Unióban található; a kereken 20 millió északamerikai állomásból 18½ millió az Egyesült-Államokra, 1½ millió pedig Kanadára esik; végül a 439.000 délamerikai állomás fele Argentínában van.

A 10.000-nél több állomást számláló városok száma 1927. év végén kb. 300 volt, mely szám ezidőszert már bizonyára magasabb; e városok közt több, mint 60 volt olyan, melyben az állomások száma az 50.000-et meghaladta. (J. T. 1929. évi 3. szám.)

Franciaország és Kamerun közt a f. é. március hó 1-én kétirányú rádiótávíró összeköttetés nyílt meg. A közönséges táviratok szódija a Franciaország és Kamerun közti végforgalomban az új úton 2 ar. frank 63 cts. (J. T. 1929. évi 3. száma.)

A transatlanti rádiótávbeszélő fejlődése 1928-ban. 1928 januárjában a London és New-York közti rádiótávbeszélő összeköttetés útján Belgium is bevonatott az új világgal való távbeszélő forgalomba. Brüsszel és Antwerpen után a főbb hollandi városokra került a sor, majd február hóban a nagyobb német városok, mint Berlin, Hamburg, stb. és a svéd főváros, Stockholm csatlakoztak. Márciusban Páris, júniusban Kopenhága, júliusban Osló és a svájci városok, októberben Madrid és Dancig, novemberben Wien, Budapest és Prága kapcsolódtak be a transatlanti rádiótávbeszélő forgalomba.

Ily módon tizenegy hónap alatt tizenhárom európai állam került abba a helyzetbe, hogy közleményeit Északamerikával szóbeli úton is kicserélhesse. Közben e szolgálatot az Egyesült-Államokon kívül Kanada, Mexikó és Kuba fontosabb városaira is kiterjesztették.

Ezidőszert a transatlanti távbeszélő forgalom céljaira két drótnélküli áramkör áll rendelkezésre. Az egyik hosszú hullámrendszerű, a másik rövidhullámrendszerű. Ezenfelül azonban tervbevétték újabb áramkörök létesítését is, hogy az állandóan emelkedő forgalommal, mely az utolsó tizenkét hónap folyamán megnégyszereződött, szembenézhesenek. (J. T. 1929. évi 3. szám.)

Újrendszerű távbeszélő statisztika. A svájci távbeszélőigazgatás az 1927. március 1. és október vége közti időszakban adatgyűjtést végeztetett a távbeszélő előfizetőknek az egyes foglalkozási ágakhoz való tartozandósága, valamint az egyes foglalkozási ágaknak a távbeszélő forgalomban való érdekeltségének megállapítása céljából. Az adatgyűjtés igen érdekes megállapításokhoz vezetett. Az adatgyűjtésről készített jelentésben, melyet a „Technischen Mitteilungen der Schweiz” című szaklap 1928. évi 5. száma ismertetett, a következő olvashatók:

A távbeszélő állomásokat a következő csoportokba osztályozták:

1. Szövetségi (állami) hatóságok és igazgatóságok.

2. Kantoni (tartományi) hatóságok és igazgatóságok.

3. Kerületi és községi hatóságok és igazgatóságok.

4. Villamossági, gáz- és vízvezetési magánvállalatok.

5. Egyházi hatóságok.

6. Követségek és konzulátusok.

7. Kórházak, szanatóriumok, menhelyek, tanintézetek, múzeumok, stb.

8. Bankok, takarékpénztárak, tőzsdeüzletek és ügynökségek, váltóházak, stb.

9. Biztosítótársaságok és ügynökségek, betegségi pénztárak.

10. Színházak és mulatóhelyek.

11. Vendéglők, étkezdék, penziók.

12. Orvosok, fogorvosok, állatorvosok, természetes gyógymód szerint gyógyító orvosok.

13. Ügyvédi irodák, közjegyzői irodák, bizományi-, felülvizsgáló- és szakértői irodák.

14. Mérnökök, építészek, építési vállalkozók.

15. Ujságkiadók, szerkesztőségek, hírlapírók, hirdető és reklámintézetek.

16. Hírszolgálati ügynökségek és távirati ügynökségek.

17. Egyesületek, társulatok, politikai pártok és titkárságok.

18. Gyárak.

19. Szállítási vállalatok (a svájci vasutak kivételével), valamint a postaigazgatás.

20. Nagykereskedelmi üzletek, áruházak.

21. Élelmiszerkereskedések.

22. Egyéb kiskereskedelmi üzletek.

23. Más jellegű kereskedelmi vállalatok.

24. Műhelyek, önálló inasok.

25. Test- és szépségápoló intézetek, fürdők, fodrászüzletek.

26. Egyéb foglalkozások és szabad foglalkozási ágak.

27. Mezőgazdasági és rokon üzemek.

28. Nyilvános és községi távbeszélő állomások.

29. Magánlakások.

Ha az egyes előfizetői csoportokat egyrészt a távbeszélő állomások száma, másrészt az illető csoport által szolgáltatott beszélgetési díjak szerint osztályozzuk s a nvert eredményeket az összeredmény megfelelő százalékszámával jelöljük meg, úgy azt látjuk, hogy a magánlakások, kisiparosok, kiskereskedések, mezőgazdák távbeszélő állomásaival összes távb. állomások 54,2 százalékát adják, az ezekről az állomásokról befolyó beszélgetési díjak

azonban az összes beszélgetési díjnak csak 29,5 százalékát teszik.

A vendéglősök, a gyárak, a nagykereskedelem, a nyilvános távbeszélő állomások, a banküzletek, a beszélgetési díjak 43,5 százalékát szolgáltatják, jóllehet, állomásaiknak százalékszámuk csak 19,1.

Különösen nagy az eltolódás a magánlakások és a banküzletek számai közt. Az első csoport 21,4 százalék állomásszáma mellett csak 9,5 százalék beszélgetési díjat tud felmutatni, míg a második 1,5 százalék állomásszám mellett 10 százalék beszélgetési díjat.

Ha az egyes foglalkozási csoportokat az egy-egy távbeszélő állomásra eső átlagos bevétel szerint osztályozzuk, úgy az állomások száma szerinti legerősebb csoportok adják a legkisebb átlagos bevételi összegeket. Így egy bankállomás átlag annyi bevételt biztosít, mint 15 magánlakáson levő állomás, sőt Zürichben, mint 22. Baselben, mint 27 magánlakáson levő állomás.

Ha a beszélgetési díjak hozadékát helyi forgalom, belföldi távolsági és külföldi távolsági forgalom szerint osztjuk fel, úgy kitűnik, hogy a helyi forgalom, mely országos átlagban a beszélgetési díjak 21,7 százalékát adja, a nagy bevételi összegek elérésénél jelentéktelen; nevezetesen a 10 legjövödelmezőbb foglalkozási csoport beszélgetési díjainak csak 14,8 százalékát, ellenben a 10 leggyengébben jövödelmező foglalkozási csoportnál azok 27,1 százalékát adja. A bankszakma és nagykereskedelem állomásainak százalékszámuk csak 4, a külföldi távolsági forgalom bevételeinek 51,2 százalékát azonban ez a foglalkozási szakma szolgáltatja.

Az 1000 előfizetői állomáznál erősebb helyi hálózatokban természetesen az élénkebb üzleti életnek megfelelően az egy-egy állomásra eső átlagos beszélgetési díjösszeg is magasabb, mint a kis falusi hálózatokban. A magánlakások állomásainak jövödelmezősége azonban különös módon csakran alatta marad e helyeken a kis falusi hálózatok magánlakásaiban levő állomások jövödelmezőségén. Általánosságban megállapítást nyert, hogy azokban a helyi hálózatokban, melyekben az egy-egy állomásra eső átlagos bevétel az országos átlag fölé emelkedik, ez a többlet nem az összes távbeszélő előfizetők beszélgetésének, hanem rendszeren csak néhány nagyforgalmú előfizetőnek köszönhető.

A 100 lakosra eső távbeszélő állomások száma (állomássűrűség):

az 5000-nél több állomással bíró hálózatokban 7,3 főállomás,

1001—5000 állomással bíró hálózatokban 5.6 főállomás.

301—1000 állomással bíró hálózatokban 4.8 főállomás.

300 állomáson aluli hálózatokban 2.4 főállomás.

Ha az állomásoknak az egyes előfizetői csoportokra való eloszlását a hálózatok nagysága szerint (30, 300, 1000, 5000, 5000-en felüli hálózatok) hasonlítjuk össze, úgy az előfizetők összetételében nagy eltéréseket találunk. Így a nagyvárosokban a magánlakásokon levő állomások száma az összes állomások 32 százalékát teszi a 30 állomáson aluli hálózatokban ellenben csak azok 7 százalékát. A falusi hálózatokban a gazdák, községek, vasúti, posta, plébániák állomásai adják a többséget. A műhelyek, kézművesek és kiskereskedők állomásai ellenben úgy a városi, mint a falusi hálózatokban kb. ugyanazzal a százalékkal vannak képviselve. Egy nyilvános távbeszélő állomás átlagos bevétele a 30 állomáson aluli hálózatokban 50 sv. frank, az 5000 állomáson felüli hálózatokban ellenben 800 sv. frank. A nagyforgalmú előfizetők állomásainak hozadéka a hálózatok nagyságával emelkedő irányzatot mutat. Az összes állomások 54 százalékánál azonban, mely csoportba az orvosok, mezőgazdaságok, kisiparosok, magánlakások állomásai is beletartoznak, az átlaghozadék a hálózatok nagyságával alig van összefüggésben, vagyis úgy a kis, mint a közép és nagy hálózatokban kb. ugyanaz.

Az állomások előfizetési és berendezési díjai az önköltségek fedezésére nem elégségesek, ezért még a beszélgetési díjak egy részét is igénybe kell venni, hogy a hiány fedezetet nyerjen. A beszélgetési díjakból származó bevételből tiszta haszonként megmarad.

a helvi forgalomban	36.6%
a belföldi távolsági forgalomban	9.6%
a nemzetközi távolsági forgalomban	42.3%

Azok az előfizetői csoportok, melyeknél az állomások hozadéka az önköltségeknél mutatkozó hiány fedezésére nem elégséges, az állomások 42 százalékát teszik. A magánlakások, a kisipar, műhelyek és egyéb foglalkozások állomásainál (35 százalék a az összes állomásokról) a beszélgetési díjak átlagos hozadéka mégis csak az egy franknyi összeg töredékével marad az illető állomás fedezetlen önköltsége mögött. Az összes állomások 66.2 százaléka, vagyis kétharmada mindazonáltal e téren nem üti meg az országos átlagot. Ebből a megállapításból azonban mégsem

szabad arra a következtetésre jutni, hogy az előfizetők többsége a távbeszélő jövedelmezőségét lerontja, sőt e többség javára kell tudni azt, hogy nélkülük a nagyobb jövedelmezőséget biztosító csoportok beszélgetési lehetőségei is erősen korlátozódnának.

A helyi hálózat nagysága a svájci viszonyok mellett igen nagy szerepet játszik a tiszta jövedelem kiszámításánál. Általában a helyi hálózat nagyságával az egy-egy állomás beszélgetési díjaiból származó átlagos tiszta bevétel lényegesen jobban emelkedik, mint az állomással kapcsolatban mutatkozó fedezetlen önköltség.

Az 1925. évben bekapcsolt új állomások a fontosabb foglalkozási csoportok szerint a következőképen oszlottak meg:

	az 1925. évi új előfize- tők közt	1927-ben az összes előfizető közt
	%	%
Hatóságok és intézetek	2.2	9.13
Bankszakma, biztosítók, titkárságok, testületek stb.	2.8	3.41
Akadémikus és szabad pályák		
Ipari és kereskedelmi vállalatok: Nagykereskedelem, gyárak	1.47	5.57
Egyéb (kiskereskedelem és kisipar)	53.74	49.50
Mezőgazdaság és ezzel rokon szakmák	4.24	5.00
Magánlakások	30.92	21.40
	100.00	100.00

A hatóságok, intézetek, nagykereskedelmi és nagyipari vállalatok állomásszaporulata e csoportok állomásszámához viszonyítva erős visszaesést mutat, a mi e foglalkozási ágaknak a távbeszélő terén jelentkező bizonyos jóllakottságára vall. Ezzel szemben a kiskereskedelemnél és kisiparnál még nagy felvevőképességet látunk. Még ennél is fejlődésépesebbnek mutatkozik azonban a magánlakások csoportja, melynél az 1925. évi állomásszaporítás százalékszámát az állomány százalékszámával szemben 50 százalékkal magasabb.

Az egy-egy új állomásra eső átlaghozadék azonban az összes állomások után számított átlaghozadéknak csak 52 százalékát éri el. (E. F. 1929. évi 11. szám.)

Rádióhírmondó műsorcsere Anglia és az Egyesült-Államok közt. Az ebben az irányban folytatott kísérletek annyira előrehaladtak, hogy a két ország közti rendszeres műsorcsere megkezdése közvetlenül küszöbön áll. (J. T. 1929. évi 3. szám.)

A rádiótávbeszélő legújabb összeköttetései. Páris és Saigon (Francia Indokina) közt megvalósult a rádiótávbeszélő összeköttetés.

Az első beszélgetést az új közlekedési úton Maginot francia gyarmatügyi miniszter távollétében kabinetirodai főnöke, G. Joseph folytatta Pierre Pasquier-vel, Francia Indokina főkormányzójával.

Az új francia-indokínai összeköttetésnek azonban még van egy gyengéje, nevezetesen az még csak a Franciaország—Indokina irányban való beszélgetésre alkalmas, a hívott indokínai fél a beszédre még válaszolni nem tud. Mindazonáltal a párbeszéd folytatásának lehetőségét rövid időn belül várják.

1929. évi március hó 1-én Luxemburg és az Északamerikai Egyesült-Államok, Kanada, Mexikó és Kuba közt megnyitott a rádiótávbeszélő forgalom. Az új forgalom Belgium és Nagybritannián át nyer lebonyolítást. Beszélgetések d. e. 11 óra 30 perc és hajnali 3 óra közt válthatók (nyugateurópai idő). A Luxemburg és New-York közt háromperces beszélgetés díja 9 Font 12 shilling. (J. T. 1929. évi 3. szám.)

A Saar-terület kívánságai a távbeszélővel szemben. A Saar-terület gazdasági érdekeinek védelmére alakult egyesületben Saarbrücken Siegfried igazgató a lakosság-nak a távbeszélővel szemben táplált kívánságait, illetőleg panaszait ismertette. A nagyobb távolságra bejelentett beszélgetések lebonyolítása csak órákon át történő várakozás után válik lehetővé. Németország a távbeszélő forgalmat a jelenleg 8000 km. hosszú távkábel-hálózat kiépítésével nagyban előmozdította. Ezért a Saar-terület is be fog kapcsolódni ebbe a távkábelhálózatba és pedig egy Frankfurt a/M — Darmstadt — Worms — Kaiserlautern — Saarbrücken — Nancy — Paris vonalon lefektetendő kábel útján. Szüksége van azonban a Saarterületnek a Németország ipari vidékein már meghonosított ú. n. gyorstávbeszélő forgalomra (Schnellverkehr) is. A legfontosabb városokat, mint Saarbrückent, Neunkirchent, Saarlouist nagy teljesítőképességű gyorstávbeszélő-kábellel kellene összekötni, hogy egymással s e főhelyekkel összekötött egyéb városokkal gyorsan beszélhessenek. Fontos volna a helyi hálózatok gyorsütemű automatizálása is. A munkaprogramm finanszírozása legelőnyö-

sebben kölcsön útján történhetne. (E. F. 1929. évi 11. száma.)

Új tengeralatti távbeszélőkábel. W. Mitchell Thomsonnak, az angol főpostamesternek közlése szerint, ha váratlan nehézségek nem támadnak, úgy a Man szigetét az angol szárazfölddel összekötő tengeralatti kábel munkálatait a folyó év július havában befejezik. (J. P. 1929. évi 2. szám.)

Nemzetközi tengeri rádió-bizottság. Tengeri rádiótávíró üzemet fentartó társaságok értekezletet tartottak, melyen nemzetközi tengeri rádió-bizottság (Comité international Radio—Maritime) létesítését határozták el.

A bizottság célja a hajótulajdonosok, az utazóközönség és általában a nagyközönség, valamint a rádióközlekedési szolgálat érdekében az egyesülés kötelékébe tartozó rádiótávíró társaságok által szerzett tapasztalatok eredményeit összegyűjteni, összeegyeztetni és terjeszteni, hogy ily módon a rádiótávírókat a tengeren igénybevevők és az aziránt érdeklődők számára a lehető legnagyobb előnyöket nyújthassák.

A bizottság tagjai a következő társaságok: Compagnie Radio-Maritime, Paris; Companhia Nacional de Communicações Sem Fio, Rio de Janeiro; Deutsche Betriebs-gesellschaft für drahtlose Telegrafie m. b. H., Berlin; Hispano Radio Maritima, Madrid; The Marconi International Marine Communication Company, Ltd., London; Nederlandse Telegraf Maatschappij „Radio Holland”, Amsterdam; Norsk Marconikompani, Oslo; Radio Communication Company, Ltd., London; Radiomarine Corporation of America, New York; Société Anonyme Internationale de Télégraphie sans fil, Bruxelles; Società Italiana Radio Marittima, Róma.

A bizottság elnökévé Auguste Hubert, a brüsszeli Société Anonyme Internationale de Télégraphie sans fil delegátusát nevezték ki, alelnökök pedig F. S. Hayburn, a londoni Marconi International Marine Communication Company helyettes igazgató-delegátusa, valamint Dalix, a párisi Compagnie Radio-Maritime igazgatója lettek.

A bizottság titkársága Brüsszelben székel. (J. T. 1929. 2. sz.)

A távbeszélő Kinában és Japánban. Kinában kb. 100 olyan város van, melyben a távbeszélő hálózat már meglehetősen fejlett s azonkívül igen sok olyan hely, melynek a berendezése még kisszerű. E hálózatokból 30 a kínai állami igazgatás, a többi magántársaságok és érdekeltségek

kezelésében van. A legnagyobb s egyúttal a legmodernebb hálózat a sanghaji, melyet a „Sanghai Mutual Telephone Co.” tartatás alá tartozik. A Sanghai Mutual Telephone Co. brit vállalat, mely 21.254 összekötő áramkört és 27.217 távbeszélő készüléket tart Sanghaiban üzemben.

Kína főbb közlekedési gócpontjaiban már lassanként áttérnek az automatikus üzemre is. Legújabbán Sanghai is áttért az automatikus üzemre, Harbin, Dairen és Tsinan központjai pedig már eddig is automatikusak voltak. Tiencsinben az idegen negyedben most rendezik be az automatikus távbeszélőt. Mandzsuriában

Mukden városát szintén automatikus távbeszélővel kívánják ellátni, melynek berendezési költségei 3.6 millió márkával vannak előirányozva.

A kínai igazgatás kezelésében álló hálózatok közül egynehány már annyira elvan használva, hogy azokat meg kell újítani. A távbeszélő mellett Kínában még igen élénk forgalmú és kiterjedt távirót is találunk, melynek berendezési tárgyai legnagyobb részt külföldi eredetűek. A népesség szaporodásával a közeli esztendőben a táviró és távbeszélő építőanyagok és készülékek iránti szükséglet is előreláthatólag állandóan emelkedni fog.

A táviró- és távbeszélő-kellékek bevétele az utolsó néhány évben birodalmi márka értékben kifejezve a következő képet mutatja:

Nagybritanniából származott	1,006.000	1,186.000	680.000	440.000
Japánból	790.000	460.000	934.000	840.000
Németországból	372.000	816.000	580.000	2,720.000
Egyesült-Államokból	224.000	284.000	265.000	224.200
Svédországból	274.000	922.000	412.000	298.000
Franciaországból	1.320	154.000	242.000	286.000
Dániából	16.400	21.200	80.000	27.000
Németalföldről	28.000	16.000	7.400	18.680
Norvégiából	—	4.000	13.400	18.800
Belgiumból	34.000	13.400	29.200	512.000
Kanadából	464.000	8.600	20.000	28.000
Hongkongból	310.800	142.300	159.000	152.600
Összesen kereken:	3,720.000	4,120.000	3,640.000	6,320.000
Összes bevétel 1927-ben:		becslés szerint . . .	6,080.000	márka ért.
Bevétel 1927-ben:		izolált huzal	3,726.000	márka ért.
		kábel	2,056.000	márka ért.

Japán és Németország Kínának az olcsóbb és csekélyebb értékű cikkeket szállítják, melyek közt minőség dolgában a japán cikkek a gyengébbek. Nagybritannia és a többi nyugati állam a finomabb kivitelű cikkekkel érdekeltek. A nagyobb városok, mint Sanghai, Tiencsin, Dairen, Harbin, Kanton, Hankau stb. az elsőrendű cikkeket favorizálják. Kína belsejében viszont nem annyira minőségre, mint inkább az árakra tekintettel.

A japán távbeszélőforgalom, mely Tokio és Jokohama közt 1890-ben nyílt meg, az ezt követő tíz évben már az összes fontosabb városokra kiterjesztést nyert (Osaka, Kobe, Nagoya, Kioto stb.). Az újításokat a japánok nagyon kedvelik, minden új dolgot, ha az külföldről jön, gyorsan átvesznek. Így a távbeszélő iránt is azonnal nagy volt az érdeklődés, jóllehet a szolgálat nem volt a legjobb. Az új állomások igénylése oly magyarányú, hogy a bekapcsolások csak hosszas várakoztatás után lehetségesek. Az állomásra

várók számát ezidőszent 200.000-re tezik. A berendezési díj az egyes központok szerint 20—200 márka közt ingadozik; ám az ilyen közönséges jelentkezés alapján az állomás berendezése csak 10—15 év múlva történik meg. Sürgős jelentkezés esetén viszont a berendezési díj igen magas. Tokióban 2400 márka, Osakában 2200 márka, Jokohama, Nagoya, Kioto és Kobe központokban 1900 márka, egyéb városokban 660—1400 márka. Ezek a számok már a néhány hónap óta érvényben levő „méréselt” díjszabás díjait mutatják, ezt megelőzőleg azok 2000—4000 márka közt mozgottak.

Japánban ezidőszent a 65.000.000 lakos közt 600.000 távbeszélő-előfizető van. Emellett a kis előfizetői szám mellett a nagyvárosokban a távbeszélő ügynökösködés külön foglalkozási ágga fejlődött, mely igen jövedelmező.

Japánban egy távbeszélő állomás annak előfizetője számára tekintélyes aktívumot jelent. Minden hívásért 3 sent

(6 pfenniget) kell fizetni, az évi előfizetési díj pedig 80 márka. Az állomások számára csekélysege mellett a japán kormány a távbeszélőnél mégis évi 50 millió márka tiszta hasznot tud felmutatni. Ha a berendezéseket és az üzemet tökéletesíteni és a berendezési díjakat a lakosság anyagi helyzetének megfelelően állapítanak meg, a bevételeket bizonyára meg lehetne sokszorozni.

Japánban a távbeszélőkészülékek legnagyobb részét a japán ipar állítja elő s a kormány a külföldről való behozatalra semmi súlyt sem helyez. Mindazonáltal a belföldi gyártmányok, ha a célnak meg is felelnek, egyáltalában nem tökéletesek.

Japán némely tekintetben a távoli kelet országai közt a legelőrehaladottabb, bár ez a megállapítás a távbeszélő üzetre

nem vonatkoztatható. Kína, mely távbeszélőjét külföldi segítséggel és importált készülékekkel rendezte be, sokkal nagyobb teljesítőképességű hálózat fölött rendelkezik. Kétségen felül áll azonban, hogy Japán előbb-utóbb távbeszélőjét a nyugati nívóra fogja tudni emelni. Az állandó ipari fejlődés, valamint a japánok ama törekvése, hogy moderneknek látszódjanak, úgyszintén az ipar és kereskedelem szükségletei, a távbeszélőt, ha nem is minden lakos, de minden üzlet számára nélkülözhetetlenné fogják tenni. Mindazonáltal, ha a japán gyártmányok nem javulnak, a távbeszélő felszerelési tárgyakat mégis külföldről lesznek kénytelenek importálni. (E. F. 1929. évi 14. száma.)

Dr. Havas Ferenc.

HIREK.

Londoni postakongresszus. Az egyetemes postaegyesület a folyó évben tartja 54 éves fennállása óta 9-ik kongresszusát, amelyet a beteg angol király helyett a velszi herceg fog Londonban, május 10-én megnyitni. A kongresszuson a magyar királyi kormány képviselőiként dr. báró Szalay Gábor, a m. kir. posta vezérigazgatója és dr. Forster Károly, m. kir. postatanácsos vesznek részt.

KÖNYVSZEMLE

Az automobil elektromos berendezése címmel Balla János okl. gépészmérnök, az Autótaxi Budapesti Automobil Közlekedési Rt. mérnöke, Balla Pál ny. h. államtitkár fia, igen ügyesen megírt munkát adott közre. Szerző a m. kir. állami mechanikai és elektromos ipari szakiskolában mint előadó már hosszabb idő óta működik s munkáját olymódon foglalta rendszerbe, hogy a tanfolyam hallgatói azt a gyakorlatokkal és bemutatókkal kapcsolatban szintén használhassák.

Az új munka alaposan és behatóan ismerteti az automobil lényegét és elektromos berendezéseit. Együttal kipróbált és bevált szerkezeteket ábrákkal megvilágítva szakszerűen ír le s gyakorlati útmutatásokat bőven közöl.

Behatóan foglalkozik az akkumulátorok kezelésével, a villamos kúrttel, a stop lámpával, az indító segéllyel és a többi felszerelésekkel, valamint a berendezéseken előálló üzemzavarok gyors felismerésével. Emellett a fellépett üzemzavarok megszüntetésére szakszerű útmutatásokat is ad.

A hatalmas anyagnak praktikus feldolgozása és rendszeres csoportosítása szerzőnek kiváló gyakorlati érzékét igazolja s bizonyítéka annak, hogy az automobil legkisebb részét nemcsak elméletileg, hanem gyakorlatilag is ismeri.

Az izléseesen kiállított könyvet az Eggenberger-féle könyvkereskedésben és szerzőnél is meg lehet kapni. Ára 6 P 60 fillér.

Dr. Vitál Sándor könyve. Az Országos Postás-, Zene- és Kultúregyesület kiadásában nemrégiben hagyta el a sajtót dr. Vitál Sándor m. kir. postatanácsos Táviró- és Távbeszélő Gép- és Kapcsolástan című munkája, melyet a posta üzemi tisztviselői tanfolyam hallgatói számára néhai dr. Gósz Gyula postatanácsos vezérfonala nyomán írt, illetőleg átdolgozott.

Az új könyv behatóan ismerteti a mágnességet és elektromosságot, a különféle elemeket, az indukciót, a billentőt, az írógépeket, a keresztlemezes, párhuzamos lemezű, karosgombos és zsinóros váltókat, a villámhárítót, a jelfogót s a Kiss és Hollós-féle kékírókat.

Foglalkozik a távirórál használatos kapcsolási rendszerekkel, közlekedési akadályokkal s a Marconi-féle táviróval.

Megismerteti az olvasót a távbeszélő fogalmával és a különböző távbeszélő berendezésekkel, a mikrofonokkal, a hallgatóikkal, az induktorral, a poláros csengővel, az indukciós tekerccsel, a távbeszélő villámhárítókkal, a kiolvadó biztosítékokkal s a kis- és nagyfeszültségű készülék-biztosítókkal.

Tárgyalja a távbeszélő készülékek alkatrészeinek kapcsolását, a különféle távbeszélő készülékek szerkezetét és a táv-

beszélő készülékek megvizsgálásának módját.

Ismerteti a különböző távbeszélő központokat és azoknak szerkezetét: az anonciátort, a zsinóros dugaszt, a csengető-szerkezetet, a figyelőt, a lejelentőt, a fejhallgatót és hármas kapcsolót, valamint a közös teleprendszerű váltót és az üzemi akadályokat.

A könyv méltatására alkalmissal még visszatérünk.

Szerkesztői üzenetek.

Dr. Wilim István postatiszt, Békéscsaba. A m. kir. posta n. m. v. szervezeteinek üzembiztosító feladatáról írt cikké-

nek fejtegetései szerkesztőbizottságunkban általános figyelmet keltettek. Magyaros stílusérzéke és közvetlen előadásmódja biztositék arra, hogy írásaival becsületet fog magának szerezni.

Teljesen egyetértünk elgondolásával és terveivel s illetékes helyen ebben az ügyben a szükséges tárgyalások már hosszabb idő óta folyamatban vannak.

Legnagyobb sajnálatunkra azonban, ezek ellenére sem adhatunk helyet cikkének, mert szorosan vett szakcikkekkel annyira el vagyunk halmozva, hogy bármennyire is közérdekű ez az írása, mégsem tudunk részére helyet biztositani.

Egyébként alkalmissal külön levelet is fogunk írni.

Kiadó : Dr. LÖRINCZY GABOR, m. kir. postatisztár.

Márkus Lajos

VASSZERKEZETEK GYÁRA

Budapest, VI., Hun ucca 4.

Telefon: L. 920—40, 920—41.

Speciális gyártmányok:

ragacs nélküli

üvegtetők,

prizmás levilágítók,

tetőszerkezetek.



A m. kir. Posta Központi Járműtelep garage-épületének vasbetonszerkezete és ragacs nélküli üvegfelülvilágítója.

GANZ-DANUBIUS

BUDAPEST, X., KŐBÁNYAI-UT 31. SZÁM.

Telefonszám: J. 461—19. — Sürgőnycim: Ganzcom Budapest.

Waggonyár

Mindennemü személy- és teherkocsik.

Gépgyár

Motorok, lokomóbilok, traktorok, mezőgazdasági gépek, hengerszékek, viziturbinák, szivattyúk, téglagyári és aprítógépek.

Hajógyár

Hajók, motoresónakok, kotrók, daruk, hid- és vasszerkezetek.



Magyar Rézhengerművek Részvénytársaság

Azelőtt

Chaudoir Gusztáv és Társa Rézhengerművei
BUDAPEST, V., VIZAFOGÓ 1460

SÜRGÖNYCIM: „CHAUDOIR”
TELEFONSZÁM: L. 909.00, 909.01, 909.02.

GYÁRTMÁNYAINK:

Hengerelt és húzott vörösréz-, sárgaréz- és egyéb fémárak, ugyint: lemezek csövek, huzalok, rudak, kúpok, lokomotív tüzszerkenylemezek, butorcövek stb.

továbbá szülőpermetezők elsőrendű minőségű vörös- és sárgaréz szerelvényekkel, vörösrézüstök, sárgarézbutorveretek és csuklóspántok stb.

„ERICSSON“

MAGYAR VILLAGOSSÁGI RT.
BUDAPEST

Fehérvári-ut 70.

Tel.: J. 454-55, J. 340-98.

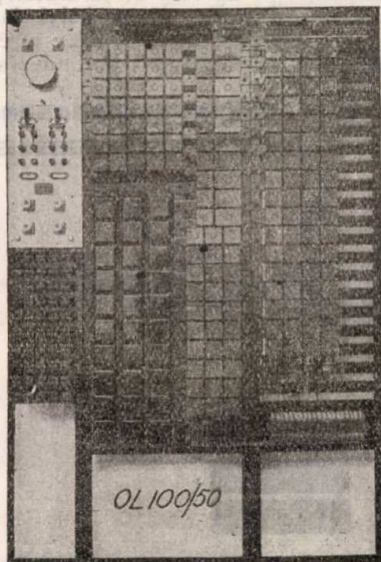

50 vonalas, 100-ig bővíthető auto-
matikus kapcsoló.

Gyártmányaink mindinkább
közismertté váló sajátságai:

1. Megbízható működés.
2. Minimális karbantartási költség.
3. Tetszetős külső és gondos belső kidolgozás.
4. Versenyképes árak.

Az 1929. év újdonságai:

**Automatikus házi telefonbe-
rendezések 12-1000 vonalig.**

Állami csatlakozás 4 fővonalig.

billentőgombos készülékekkel.

Alközpontok 100 vagy 1000 vonalig bővíthető rendszer szerint. Házi és kimenő állami kapcsolások kezelő nélkül. Bejövő hívások fogadására és továbbítására manuális vagy félautomatikus közvetítő be-
rendezés. Teljesen automatikus vidéki központok és hálózatok, interurbán forgalomban is kezelő nélkül, bármely vonalszámra.

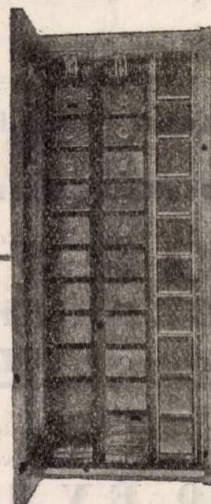

24 vonalas kapcsoló

Tóth Imre és Társa

KÖZPONTI FÜTÉS, SZELLŐZTETÉS
ÉS EGÉSZSÉGÜGYI MŰSZAKI
BERENDEZÉSEK GYÁRA

Budapest,
V., Katona József-utca 3. szám

Létesítette: A M. kir. posta Krisztina, Teréz, Óbuda, Svábhegy, Zugliget, Lipót, Újpest telefonközpontjainak közp. gőz-, illetve melegvízfűtési berendezéseit, továbbá az Egressy-uti járműtelep és még számos helyi és vidéki postaépület egészségügyi berendezéseit,

Hatschek, Gutfmann és Társa

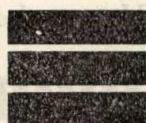
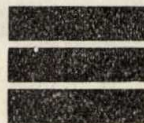

elektrotechnikai vállalat
Budapest, V.,
Széchenyi-utca 7.

Költségvetések díjlanul!

Készít mindenféle villamosberendezési munkákat.

KÖRTING B. és E. RÉSZVÉNYTÁRSASÁG GÉPGYÁR Budapest, VIII., Kisfaludy-utca 11. sz.

Létesítette a Magy. Kir. Posta Egressy-úti központi járműtelepének fűtésberendezését, többek között kb. 100 drb. saját konstrukcióju és gyártmányú calorifer légfűtőkészülék alkalmazásával.

50 ÉVES TAPASZTALAT!

Porszívó- és szárítóberendezések különféle célokra. PENTA csónakmotorok. Fűtési-, vízvezetéki- és csatornázási berendezések bármily terjedelemben.