



MAGYAR POSTA

MEGJELENIK ÉVENKINT TIZ SZER
ELŐFIZETÉSI ÁR ÉVI 8 PENGŐ
MŰSZAKI MELLÉKLETTEL 12 PENGŐ

SZERKESZTŐSÉG ÉS KIADÓHIVATAL
I. KER., KRISZTINA-KÖRUT 12. SZÁM
BUDAI POSTAPALOTA IV. EM, 424

TELEFON: 150-597. — MŰSZAKI ÜGYEKBE 146-500.

SZERKESZTI ÉS KIADJA A M. KIR. POSTAVEZÉRIGAZGATÓSÁG MEGBIZÁSÁBÓL
A M. KIR. POSTA JOGASZ- ÉS MÉRNÖK TISZTVISELŐI ORSZAGOS EGYESÜLETÉNEK
SZERKESZTŐ-BIZOTTSÁGA.

FŐSZERKESZTŐ: **Dr. FORSTER KÁROLY** M. KIR. POSTAFŐIGAZGATÓ

FELELŐS SZERKESZTŐ:
Dr. NAGY SÁNDOR
M. KIR. POSTAIGAZGATÓ

TÁRSSZERKESZTŐ:
RAKOSI GYÖRGY
M. KIR. POSTAFŐMÉRNÖK

Mikrofonzümmögő táviratközzvetítő.

Irta: **Dr. MECSÉRY SÁNDOR** m. kir. posta műszaki tanácsos.

Transmission des télégrammes par ronfleur-microphone.

Par M. le Dr. Sándor Mecséry, Conseiller technique de poste.

L'auteur fait connaître le système de la transmission des télégrammes par ronfleur-microphone à l'aide duquel les bureaux de poste de Budapest transmettent les télégrammes reçus au Bureau Central Télégraphique soit par les signes phoniques Morse soit par téléphone.

La transmission des signes télégraphiques s'effectue dans le circuit du téléphone au moyen de l'appareil ronfleur-microphone relié parallèlement au circuit du poste téléphonique des bureaux. Le courant nécessaire pour télégraphier est pris au poste téléphonique. Il donne une description de l'installation de contrôle et de distribution d'appel au dit bureau, des positions opératrices, de la manipulation et enfin il y ajoute quelques statistiques du trafic.

A távbeszélő bevezetése után igen rövid idő múlva megtörtént annak táviratok közzvetítésére való felhasználása is. 1881-ben nyílt meg Budapesten az első közhasználatú távbeszélő hálózat és 1883-ban már rendszeresítették a táviratoknak távbeszélőn való közzvetítését is. A későbbi évek során a távolfekvő és a kisforgalmú hivatalokat távbeszélő útján vonták be a táviróforgalomba. A legutóbbi időben pedig a táviróforgalom erős visszaesése következtében egészen kis hivataloknál nem is szerelnek fel külön táviró berendezést, hanem a távbeszélőt használják a táviró céljaira is fel.

A táviratoknak távbeszélőn való továbbítása több szempontból előnyös: nem igényel táviratozásban képzett munkaerőt, a teljesítő-képesség magyarnyelvű szövegnél gyors, a befektetési és fenntartási kiadások a távbeszélővel megoszlanak, így a táviratozás önköltsége kisebb, a jövedelmezőség pedig előnyösebb lesz. Vannak azonban hátrányok is. Idegen és összebeszélte nyelvé táviratoknak távbeszélőn való továbbítása nehézkes: az egyes szavakat betűzni kell, könnyen előfordulhatnak ferdtitások, csonkítások. A távirótitok megőrzése szem-

pontjából: egyes esetekben a táviratokat a postahivatalban jelen levő felek miatt esetleg csak késedelemmel lehet továbbítani.

A nagytávolságú távbeszélőnek nagyfokú tökéletesedése a távbeszélőnek hatalmas arányú fejlődését, ezzel együtt azonban a táviróforgalomnak világszerte erős csökkenését okozta. Így erősen megnövekedett azoknak a hivataloknak a száma, amelyeknek a napi táviróforgalma csak néhány darab távirat. Ilyen kis táviróforgalom mellett még a Morse távirógép fenntartása sem rentábilis, nem is beszélve a táviró-vonalak költségeiről. Ma már alig van olyan postahivatal, amely ne volna távbeszélővel ellátva. Ezért a táviróforgalom csökkenése folytán, mind nálunk, mind külföldön igyekeznek a kis hivatalok táviróforgalmát a távbeszélő berendezéseken leboncolítani, a távbeszélőn való táviratközvetítés előnyeit felhasználni, annak hátrányainak egyidejűleg való kiküszöbölése mellett. Erre a célra készített



1. ábra Mikrofonzűmmögő CB 35-ös távbeszélő készülékkel.

tek már régebben is különböző berendezéseket (rádiócsöves hanggenerátorok), ezek azonban mind külön áramforrást igényeltek, karbantartásukhoz és javításukhoz műszerési tudásra volt szükség és előállításuk költsége sem állt arányban az elérendő céllal.

A magyar posta szakemberei külföldi tanulmányútjuk során találkoztak a kérdés egyik igen ügyes és célszerű megoldásával, a bécsi Siemens-cég mikrofonzűmmögő táviratközvetítő berendezésével. A mikrofonzűmmögőt bármely távbeszélő-készülékhez hozzá lehet kapcsolni (l. 1. ábra) anélkül, hogy annak működését a legkisebb mértékben is befolyásolná. A mikrofonzűmmögő segítségével a táviratokat távbeszélő áramkörön Morse-jelekkel fonikus úton lehet továbbítani és emellett rendelkezésre áll a távbeszélő készülék is távbeszélőn való továbbítás céljára.

Táviratközvetítés esetében a távbeszélő készülékkel a rendes módon felhívják azt az állomást, amelynek táviratot akarnak továbbítani. Az állomás jelentkezése után, a mikrofonzűmmögő billentyűjével Morse-jelek lekopogásával továbbítják a táviratot, amelyet a felhívott állomás távbeszélő készülékének hallgatójával lehet felvenni.

A készülék áll egy dobozhallgatóból és egy tokos-mikrofonból, melyek légpárna előállítására céljából egy elválasztó-gyűrű közbeiktatásával vannak egymáshoz szorítva. Az összeszorított hallgató és mikrofon egy filclap segítségével van rugalmasan egy $10 \times 14 \times 8$ cm. méretű doboz alsó lapjára szerelve. A doboz belsejében van még elhe-

lyezve egy 0.1 MF-os kondenzátor. A doboz tetejére egy egyszerű kivitelű fémrugóból készült billentő van felerősítve. A berendezést nyitott állapotban a 2. számú ábra mutatja.

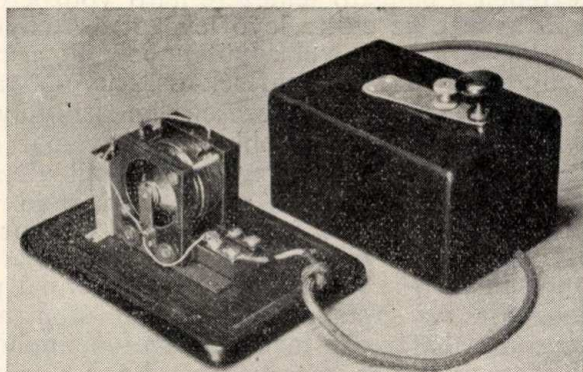

2. ábra. Mikrofonzűmmögő nyitott állapotban.

A berendezés kapcsolási rajzát és CB. távbeszélő készülékkel való összekapcsolását a 3. számú ábra tünteti fel. Működése a következő: a „b” billentyűt lenyomva a távbeszélővonal áramának egy része keresztül halad a zűmmögő hallgatójának tekercein és mikrofonján. A

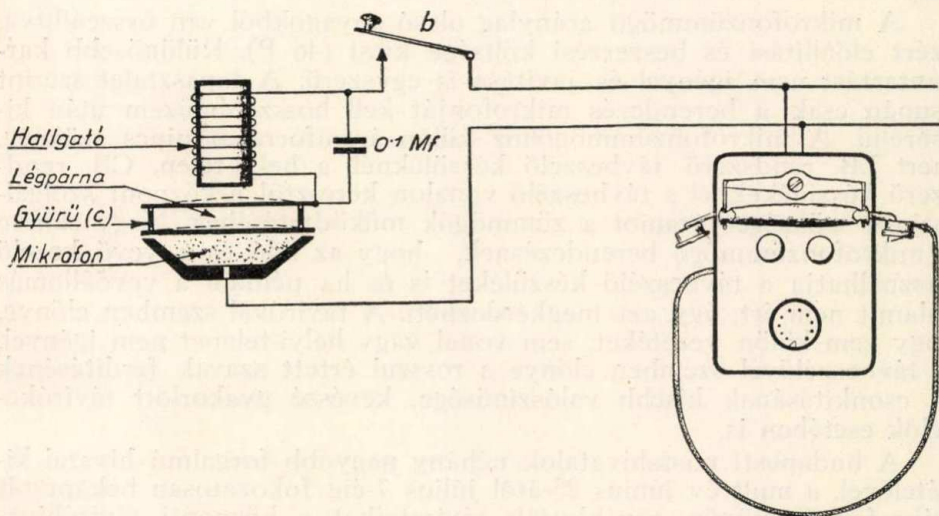

3. ábra. Mikrofonzűmmögő elvi kapcsolási rajza.

mikrofonzűmmögő a távbeszélő áramkörre úgy van rákapcsolva, hogy a keresztülhaladó áram a hallgató mágnesét erősíti. Ebben az esetben a hallgató lemeze közelebb kerül a mágnes saruihoz (pontosított helyzet), miáltal a „c” gyűrűvel körülvelt levegőben (légpárnában) légrít-kítást végez. Ennek hatására a mikrofon lemeze hasonló irányú moz-

gást fog végezni. A mikrofon lemezének erre a mozgására a mikrofonban elhelyezett szénszemcsék összenyomódása lazulni fog. A mikrofon ellenállása tehát növekszik. A megnövekedett ellenállás miatt a berendezésen keresztülfolyó áram erőssége csökken. Az áram csökkenése következtében a hallgató lemezére ható vonzóerő is csökkenni fog és a hallgató lemeze az előtte levő levegőt összenyomja. A mikrofon lemeze igyekszik a levegővel együtt mozogni: a mikrofon szénszemcséit összenyomja. A szénszemcsék összenyomódásával a mikrofon ellenállása csökken, a berendezésen keresztülfolyó áram erőssége megnövekszik és ezzel a fentebb leírt folyamat előlről kezdődik. A mikrofon és a hallgató a levegőn keresztül visszahatnak egymásra, tehát úgynevezett akusztikus visszacsatolásban vannak.

A billentő lenyomása után a fentebb leírt folyamat fokozódó sebességgel nő. A sebesség növekedésének azonban határt szab a hallgató és mikrofon lemezeinek önrezgése és a mikrofonnal párhuzamosan kapcsolt kondenzátor. Az előbbieket mechanikai úton, a kondenzátor pedig elektromos úton határozza meg a mikrofonzűmmögő rezgésszámát. A berendezés úgy van megszerkesztve, hogy a másodpercenként keletkező áramváltozás 800 legyen, vagyis a mikrofonzűmmögőn keresztülhaladó áram erősségét másodpercenként 800-szor változtatja. A hangáram energiája kb. 0.001 Watt. Az áramváltozás a távbeszélő vonalra bekapcsolt telefonkészülékek (adó és figyelő állomáson) hallgatóiban egy 800 periódusú kellemes hang alakjában jelentkezik. A mikrofonzűmmögő billentyűjét a Morse-jeleknek megfelelő ütemben lenyomva, a vevőállomáson a jeleket fonikus úton lehet hallani.

A mikrofonzűmmögő aránylag olcsó anyagokból van összeállítva, ezért előállítási és beszerzési költsége kicsi (46 P). Különösebb karbantartást nem igényel és javítása is egyszerű. A tapasztalat szerint csupán csak a berendezés mikrofonját kell hosszabb üzem után kicserélni. A mikrofonzűmmögőhöz külön áramforrásra nincs szükség, mert LB. rendszerű távbeszélő készüléknél a helyi-telep, CB. rendszerű készülékeknél a távbeszélő vonalon keresztül a központ szolgáltatja a szükséges áramot a zűmmögők működtetéséhez. Nagy előnye a mikrofonzűmmögő berendezésnek, hogy az adó és a vevő kezelő használhatja a távbeszélő készüléket is és ha például a vevőállomás valamit nem ért, úgy azt megkérdezheti. A táviróval szemben előnye, hogy sem külön vezeték, sem vonal vagy helyi-telepet nem igényel. A távbeszélővel szemben előnye a rosszul értett szavak ferdítésének és csonkításának kisebb valószínűsége, kevésbé gyakorlott távirókezelők esetében is.

A budapesti postahivatalok néhány nagyobb forgalmú hivatal kivételével, a múlt év június 23-ától július 7-éig fokozatosan bekapcsolt mikrofonzűmmögőn továbbítják távirataikat a központi táviróhivatalhoz. A táviratok átvételére 8 munkahely áll rendelkezésre. Egy munkahely képét a 4. számú ábra mutatja. A munkahelyek felszerelése: hívó és jelző lámpák, belépőkulcsok, számtárcsa és beszélőkészlet. A munkahelyeket a hivatalok a 181-941 és 185-941 sorozatos kapcsolási számokon hívhatják fel. A hivataloktól befutó hívásoknak a szabad munkahelyekre való automatikus kapcsolását, a táviróhivatalban levő és ugyanitt házilag tervezett és régi anyagokból összeállított

híváselosztó-berendezés végzi. Részletét a 5. számú ábra, kapcsolási rajzát a 6. számú ábra mutatja.

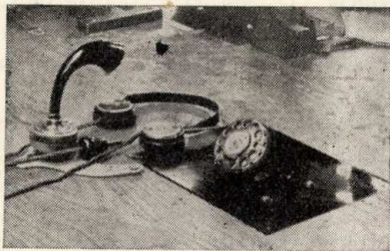

4. ábra. Mikrofonzűmmögő munkahely a központi táviróhivatalban.

Az automatikus híváselosztó működése:

A vonalválasztó áramkör „c” ágán jövő hívás a H_j jelfogót behúztatja (tartva marad az egész beszélgetés alatt, mindaddig amíg a hívófél nem bont). H_j munkakontaktusáról I_j indító jelfogók behúznak. I_j jelfogók behúzott érintkezőin keresztül a szabad beültetéshez tartozó szelektorok tekercsei (HM) áram alá kerülnek, a keresés megindul. A szabad beültetést a II kulcsról a beszélőkészlet kapcsolóján, az M_j munkahelyjelfogón keresztül vezetett föld jellemzi, mely az M_j jelfogót behúzza. Az a V_j jelfogó, melynek szelektora keresés közben először éri el a multiplikált c csúcsot, R ellenálláson, H_j jelfogó behúzott érintkezőjén és c csúcson keresztül adott telepről, 300 Ohmos tekercs-

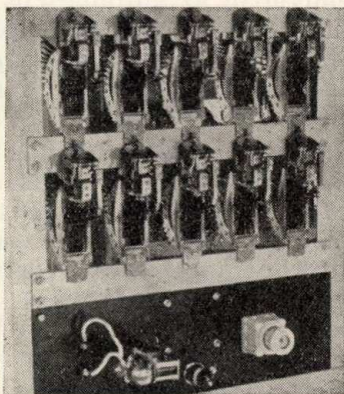

5. ábra. Híváselosztó-berendezés részlete.

vel az M_j jelfogó földjén át behúz. Ezzel a hozzátartozó szelektor hajtóáramkörét megszakítja, a szelektort megállítja és a V_j jelfogó 6 Ohmos és S_j jelfogó 1 Ohmos tekercsén keresztül a c csúcsot lesöntöli, és így kettős találat nem lehetséges. A V_j jelfogó 6 Ohmos tekercsén keresztül tartva marad és a késleltetett S_j jelfogó behúz. S_j jelfogó földjével Ö_j jelfogó behúz, miáltal a híváselosztó ÖL, a mun-

kahely HL, és az ellenőrző berendezés HL lámpáit kigyújtja, a munkahelyszámláló Mszj jelfogót és a Zj jelfogót működteti. Az Öj jelfogó behúzása a d csúcson keresztül a Váj jelfogót is behúztatja mivel egyrészt az indítójelfogók (I_{j_1} és I_{j_2}) áramkörének megszakításával a többi szelektort is megállítja, másrészt a Váj jelfogó behúzott érintkezőjéről d csúcson keresztül Oj jelfogót a kapcsolás tartama alatt behúzza tartja.

A munkahelyen a hívólámpa kigyulladására és a kezelő hallgatójában jelentkező bűgő hangra a kezelő a I kulcsnak a hívás fogadására való állításával jelentkezik, mire a Zj jelfogó elenged, a bűgő hang megszűnik, a hívólámpa elhalványul és a munkahely kezelője a hívó állomással összeköttetésbe került. A kezelő beszélőkészlete olyan kapcsolású, hogy a teremzaj a kezelő munkáját kevésbé zavarja. A kapcsolatot szétbontása csak a hívóoldalról történhetik.

Az egyes munkahelyekről hívást is lehet kezdeményezni. Erre a célra két-két munkahelynek van egy-egy közös hívóvonala.

Kimenő hívás esetén a berendezés működése:

A kezelő az I kulcsot megfelelő állásba kapcsolja, ezáltal a kimenő vonal rákapcsolódik a kezelő beszélő készletére és számtárcsájára. A kulcsnak ebben a helyzetében a híváelosztó felé a föld lekapcsolódik; a munkahely bejövő hívást nem kaphat. Ugyanakkor a másik munkahelyen kigyulladó Fl lámpa figyelmezteti annak kezelőjét a közös hívóvonallal foglaltságára. A II kulcs egyik állásában a kezelő ki tudja munkahelyét a forgalomból a föld megszakításával zárni, másik állásában pedig az ellenőrző berendezés kezelőjét a Bl lámpa kigyújtásával fel tudja hívni.

Szabad beültetés hiányában az automatikus híváelosztó berendezés I_{j_1} jelfogójának érintkezőjéről az Fj jelfogókon keresztül vezetett áramkör az Aj jelfogó behúzásával a 15 másodpercre beállított Ij jelfogón keresztül, az ellenőrző berendezésnek a fölös hívást jelző foglaltsági lámpáját és csengőjét működteti.

A táviróhivatal zűmmögő munkahelyein a kezelés menete a következő: a beérkező hívás automatikusan ráfut az egyik szabad munkahelyre, ahol a kezelő fejhallgatójában fonikus hang és a hívólámpa kigyulladása jelzi a hívást. A kezelő a figyelőkulcsot maga felé állítja és a munkahely számának bemondásával jelentkezik. A hívóállomás ezután megkezdi a távirat továbbítását vagy a mikrofonzűmmögőn Morse-jelekkel, vagy pedig ha a távirattitok sérelmet nem szenved távbeszélő készülékén. A munkahelyek a rendszeresített nyomtatványokkal vannak ellátva, s az űrlapok Z 1—8 jelzéssel vannak előkészítve. A távirat átvétele után a kezelő azt a továbbítóval élőszóval összeolvassa, ugyanígy tisztázza az esetleg felmerült kérdéseket is. A távirat nyugtázása szintén élőszóval történik.

A levelezés befejezése után a figyelőkulcs nyugalmi, ú. n. középállásba kerül és az összeköttetés bontódása után, a munkahely egy újabb hívás átvételére rendelkezésre áll.

Az egyes munkahelyekről a számtárca igénybevételével a fiók hivatalokkal, vagy a távbeszélő hálózatba kapcsolt bármely állomással

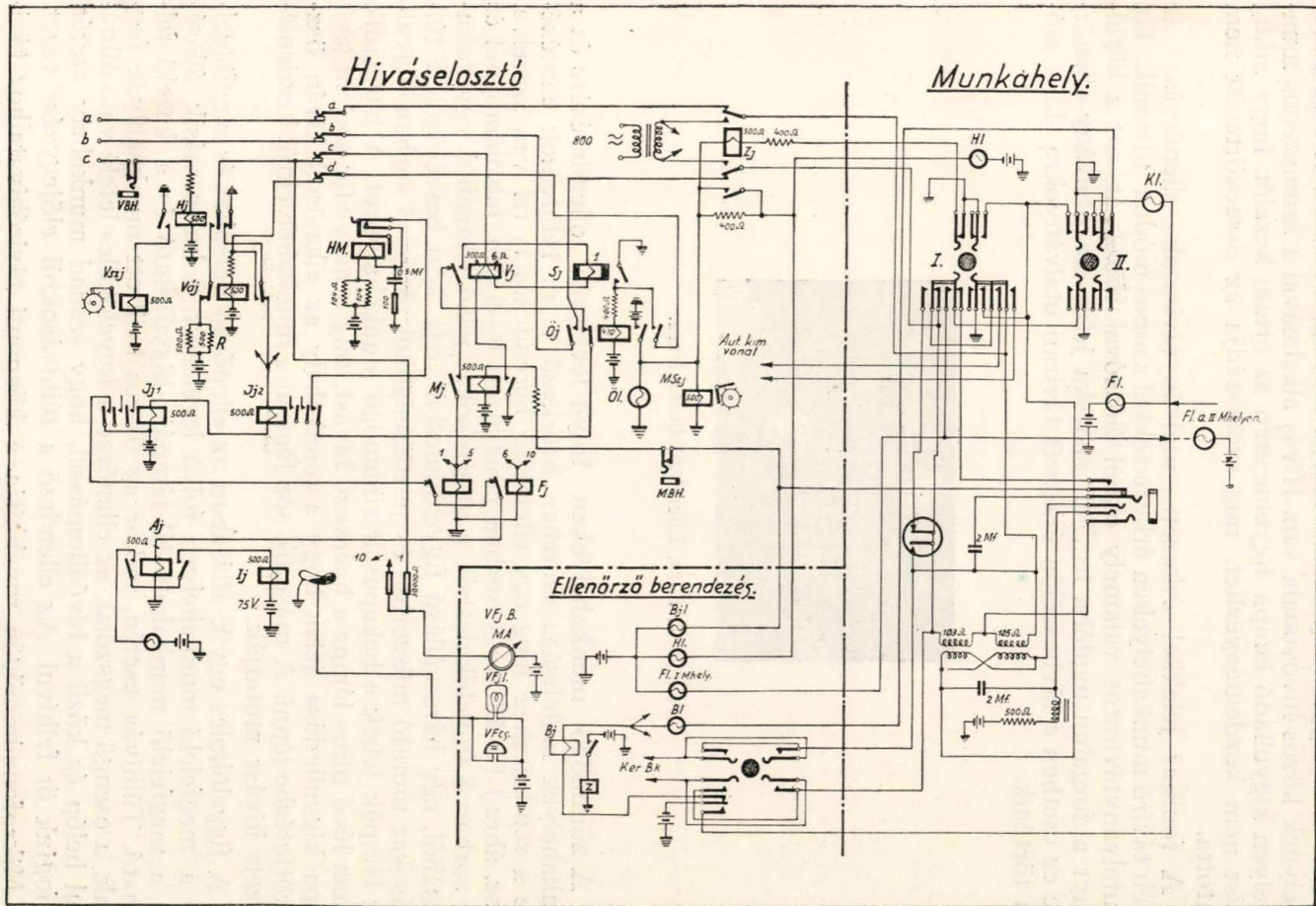

6. ábra. Hiváselosztó, munkahely és ellenőrző berendezés elvi kapcsolási rajza,

kapcsolatot lehet létesíteni ha a kezelő a figyelőkulcsot a harmadik állásba hozza, vagyis magától elfordítja. Két egymás mellett levő munkahelynek közös hívóvonala van. Hívás alkalmával a szomszédos munkahelyen kigyulladó lámpa figyelmezteti az ottani kezelőt, hogy addig hívást nem kezdeményezhet, míg szomszédja az összeköttetést nem bontotta.

A fonikus jelekkel érkezett utalványtáviratok ellenőrzése az egyéb táviró munkahelyeken érkezettekkel azonos módon történik. Ha az utalványtáviratot valamely okból előszóval vették át, ezt a körülményt a forgalmi naplóba írt „Tel“ szócska jelzi. Az utalvány ellenőrzése ez esetben a távbeszélőn érkezett távirati utalványokra előírt módon történik.

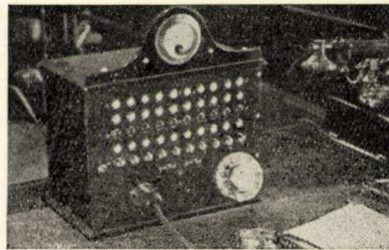

7. ábra. Ellenőrző berendezés.

A zümögő munkahelyeken folyó levelezés ellenőrzésére és a munkahelyek foglaltsága esetében beérkező ú. n. túlhívások elintézésére a rendszerhez még egy ellenőrző berendezés is fel van szerelve. (7. sz. ábra.) Ez áll: négy sorban elhelyezett 8—8 db. jelzőlámpából és egy sorban 8 figyelőkulcsból, a túlhívásokat jelző lámpából, egy számtárcsából, egy háromállású figyelőkulcsból, egy kézi beszélőből, a túlhívásokat mutató műszerből és jelzőcsengőből. A felső sorban kigyulladt lámpák jelzik a bekapcsolt zümögő munkahelyeket. A harmadik sorban lévő piros lámpa a beérkező hívást, míg a negyedik sorban levő lámpa kigyulladás jelzi, hogy a munkahely az ellenőrrel kíván összeköttetésbe lépni. A második sor lámpái a munkahelyekről kezdeményezett hívást mutatják.

A figyelőkulcs egyik állásában az ellenőrző beléphet és megfigyelheti a megfelelő munkahelyen folyó levelezést, a kulcs másik állásában a megfelelő munkahely Kl lámpája kigyújtható és a kezelő felhívható. Túlhívás esetén, mikor az összes beültetett munkahelyek foglaltak, a csengő megszólal, az ellenőrző a figyelőkulcs lefelé való állításával belép és közli a hívóállomással, hogy szabad munkahely esetén mi fogjuk őt felhívni. Az ellenőrző a túlhívásokról előjegyzést vezet.

Mikrofonzümögőn továbbítja a központi táviróhivatalhoz táviratait 59 helyi és egy környékbeli, összesen tehát 60 hivatal. A havonta feldolgozott táviratok darab és szószámát az alábbi táblázat szemlélteti.

Év	Hónap	Darab	Szó
1	2	3	4
1937.	július	11,003	154,089
„	augusztus	11,827	156,485
„	szeptember	11,666	157,915
„	október	11,289	154,488
„	november	9,561	131,589
„	december	9,819	136,572
1938.	január	8,237	111,560
„	február	8,454	114,611
„	március	9,653	135,121
„	április	9,995	135,259

Megfigyelés készült a múlt év november 2—12 közötti időben tíz hétköznapon a mikrofonzümögön feldolgozott táviratok kezelési módjáról. A megfigyelés ideje alatt feldolgoztak 3674 darab táviratot. Ebből zümögön Morse-jelekkel kezeltek 3305 darabot, távbeszélőn 307-et, vegyesen zümögön és távbeszélőn 62-t. Látni lehet ebből hogy az esetek 90%-ot meghaladó túlnyomó többségében a táviratokat késedelem nélkül lehetett továbbítani, tehát a rendszer bevezetése feltétlenül indokolt volt.

A rendszer teljesítőképessége tekintetében végzett felvételek szerint, az adott viszonyok mellett óránként elérhető átlagos teljesítmény 277 szó. Gyorsabb, mint az egyéb Morse-é, azonban kisebb, mint a táviratközvetítő távbeszélőé. Gyorsítani lehet, ha a külső hivataloknál gyakorlott kezelők, a vételhez pedig írógépek állnának rendelkezésre, mely utóbbi előreláthatólag meg is fog a közel jövőben történni.

A rendszer bevezetése óta szerzett tapasztalatok szerint a mikrofonzümögő a gyakorlatban jól bevált és kifogástalanul teljesíti a hozzá fűződő nagy érdekek szolgálatát.



Median és modus mint statisztikai középértékek.

A m. kir. posta Jogász és Mérnök Egyesület jogász szakosztályának ülésén tartott előadás alapján írta:

Dr. RUTTNER BÉLA okl. közgazda, m. kir. postatitkár.

Médian et modus comme valeurs moyennes statistiques.

Par M. le Dr. Béla Ruttner Secrétaire de poste.

Comme suite à l'article paru sous le titre „Moyennes comme valeurs moyennes statistiques“ dans le numéro 5 de „Magyar Posta“, année 1938, l'auteur fait connaître l'autre groupe des valeurs moyennes statistiques, le médian et le modus. Il énumère le champ d'application des valeurs moyennes, leurs avantages et leurs inconvénients et au moyen d'exemples pris dans le service postal, il donne des éclaircissements sur la manière de les employer.

A Magyar Posta f. évi 5. számában „Átlagok, mint statisztikai középértékek“ című cikkemben a statisztikai középértékek közül a számtani és mértani átlagokat ismertettem. Ebben a cikkben a másik két fontos statisztikai középértéket, a mediant és a modust törekszem tömören összefoglalva ismertetni.

3. Median.

A számoló eljárás útján megállapított átlagoktól eltérőleg, a median (Mi) az az érték, amely az értékek nagysága szerint rendezett statisztikai sorban a középső helyet foglalja el. A median tehát helyzeti középérték és mint ilyen, a statisztikai sort két teljesen egyforma csoportra osztja. Magát a nagyság szerint rendezett statisztikai sort rangsornak (array) nevezik.

Ha tehát

3, 6, 9, 13, 17, 22, 27, 30, 33 értékekből álló statisztikai sort képzelünk el, akkor a medián ebben a sorban 17, minthogy ez az érték, amely a középső helyet foglalja el. Amint látjuk, a medián megállapítása az egyszerű statisztikai sorban könnyű, mert csak a középső helyen álló értéket kell leolvasni. Ha a sor tagjainak száma páratlan, akkor a medián pontosan a középső tag értékének felel meg, ha a tagok száma páros, akkor a median a két középső tag egyszerű számtani átlagával egyenlő. A közölt példában a sor 9 tagból áll, a median tehát egyenlő $\frac{n+1}{2} = \frac{9+1}{2} = 5$ -el, vagyis az ötödik tag értékével, amely ebben az esetben 17. Egészítsük ki a sort még egy értékkel:

3, 6, 9, 13, 17, 22, 27, 30, 33, 37; a tagok száma tehát 10 lesz. Ebben az esetben a medián a két középső tag egyszerű számtani átlagának felel meg. Vagyis $\frac{17+22}{2} = 19.5$. Az elmondottakat még a következő példa is megvilágítja:

A kincstári postahivataloknál feladott közönséges levélpostai küldemények (hírlapok nélkül) darabszámának változása hetenként az 1936. évben.

Rang-sorszám	Forgalom ezer drb.	Rang-sorszám	Forgalom ezer drb.	Rang-sorszám	Forgalom ezer drb.
1.	3.789	19.	4.538	37.	5.493
2.	3.941	20.	4.546	38.	5.614
3.	4.023	21.	4.565	39.	5.637
4.	4.118	22.	4.672	40.	5.652
5.	4.146	23.	4.684	41.	5.695
6.	4.164	24.	4.860	42.	5.771
7.	4.203	25.	4.944	43.	6.029
8.	4.205	26.	4.992	44.	6.073
9.	4.216	27.	4.996	45.	6.289
10.	4.219	28.	4.998	46.	6.297
11.	4.359	29.	5.024	47.	6.298
12.	4.367	30.	5.108	48.	6.423
13.	4.380	31.	5.180	49.	6.677
14.	4.460	32.	5.220	50.	6.690
15.	4.464	33.	5.247	51.	7.762
16.	4.478	34.	5.269	52.	9.272
17.	4.489	35.	5.304		
18.	4.501	36.	5.315		

Ez az egyszerű statisztikai sor tehát 52 tagból áll és így a median a két középső (26-ik és 27-ik) tag egyszerű számtani átlagával lesz egyenlő. Minthogy a 26-ik tag 4.992.000, a 27-ik pedig 4.996.000 drb. közönséges levélpostai küldeménynek felel meg, a

$$\text{Median (Mi)} = \frac{4.992.000 + 4.996.000}{2} = 4.994.000 \text{ drb. küldeménnyel.}$$

Ha a statisztikai sor csak 51 tagból állana, a mediant a 26-ik tag értéke képviselné.

Igen sok esetben a statisztikai sor egyes értékei ismeretlenek és csak nagyság szerint rendezett csoportokba foglalt adatok állanak rendelkezésre. Ebben az esetben az előbbi eljárás szerint a mediant természetesen nem lehet megállapítani, hanem mennyiségtani vagy grafikus megoldáshoz kell folyamodni. A megoldások bemutatására szolgáljon a következő példa:

248.707 távbeszélő oszlop élettartam szerinti megoszlása.

(Adatok F. C. Mills: Statistical methods applied to economics and bussiness, 80. old.)

1	2		1	2	3
Élettartam években	Távbeszélő oszlopok száma	Összegező (kumulált) sor	Élettartam években	Távbeszélő oszlopok száma	Összegező (kumulált) sor
0—1	1.150	1.150	12—13	14.237	194.387
1—2	4.221	5.371	13—14	13.779	208.166
2—3	10.692	16.063	14—15	9.764	217.930
3—4	13.966	30.029	15—16	8.534	226.464
4—5	16.633	46.662	16—17	7.659	234.123
5—6	18.211	64.873	17—18	6.918	241.041
6—7	19.011	83.884	18—19	4.591	245.632
7—8	19.260	103.144	19—20	1.798	247.430
8—9	20.909	124.053	20—21	815	248.245
9—10	19.879	143.932	21—22	313	248.558
10—11	20.764	164.696	22—23	102	248.660
11—12	15.454	180.150	23—24	47	248.707

a) *Mennyiségtani eljárás.*

A median megállapítását célzó mennyiségtani eljárás ugyanúgy, mint a grafikus eljárás is, tulajdonképpen interpoláció, mert egy meglévő számtani haladvány két tagja közé új tagokat kell közbe iktatni. (A számtani haladványt a táblázat 1. rovatában feltüntetett 1—24-ig terjedő évek képviselik.) Azt már tudjuk, hogy a median a középső helyet foglalja el. A példaképpen közölt statisztikai sor 248.707 tagból áll, a median tehát az az években kifejezett élettartam, amelyik a 124.354-ik oszlop, mint középső tag élettartamának megfelel. A harmadik rovat felülről kumulált (1150; $1150+4221=5371$; $5371+10692=16063$; stb.) sorából megállapíthatjuk, hogy ez a tag, vagyis a 124.354-ik oszlop, a 9—10 éves osztályközben foglal helyet. Az élettartam pontos megállapításacéljából feltételezzük, hogy a 9—10 éves változási közbe tartozó 19.879 oszlop ugyanúgy, mint az egész sor, egymás között is nagyság szerinti sorrendben van. Minden egyes oszlop élettartama az előtte lévönél tehát valamivel hosszabb úgy, hogy az oszlopok a 9—10 évig terjedő egy éven belül egyenletesen oszlanak meg. A 8—9 évig terjedő összegező (kumulált) sorban 124.053 oszlop volt és így a median, minthogy az a 124.354-ik tagnak felel meg, a 9—10 évig terjedő változási közben a 301-ik (124.354—124.053) tagra esik. Ha tehát a 301-et elosztjuk a 9—10 évig terjedő változási közbe tartozó összes oszlopok számával ($301 : 19.879 = 0.015$) és a hányadost (0.015) megszorozzuk a változási köz egységeinek számával (jelen esetben 1-el), utána pedig a szorzatot (0.015) hozzáadjuk a változási köznek ahhoz az értékéhez, amelyből kiindulunk (9 év), megkapjuk a mediant, amely tehát ebben az esetben 9.015 év lesz.

Gyakorlati használatra többen is dolgoztak ki megfelelő képleteket. Mindegyik képlet jó és ezért csak egyet közlök.

A képletben használt betűk jelentése a következő:

a = a mediant tartalmazó változási köz alsó határával, a példában 9-el;

d = a változási köz egységeinek számával, a példában 1-el;

p = az összes esetek felének számával, a példa szerint $248.707 : 2 = 124.353.5$;

u = az összegező (kumulált) sor állásával, a mediant tartalmazó változási köz előtt, a példában 124.053-al;

e = a mediant tartalmazó változási közbe tartozó esetek számával, a példa szerint 19.879-el.

A képlet: $M_i = a + d \frac{p-u}{e}$; vagyis

$$9 + 1 \frac{124.353.5 - 124.053}{19.879} = 9.015 \text{ év.}$$

b) *Grafikus eljárás.*

A grafikus eljárásnál az összegező (kumulált) sort vesszük alapul, amelynek értékeit a változási közök függvényében rakjuk fel a koordinata rendszer ordinátájára. A változási közök értékeit, a mi esetünkben tehát az élettartamot kifejező évek számértékeit, mindig az X tengelyre, az eseteket, vagyis a példában az egyes változási kö-

zökhöz tartozó oszlopok számát pedig az Y tengelyre kell felrakni. Az így kapott görbét a szakirodalomban ogivának nevezik. Az esetek középső tagja pontosan az összes oszlopok (248.707) által behatárolt Y tengely felére esik. Ha ettől a ponttól az X tengelyhez párhuzamos vonalat húzunk és az ogiva (összegező görbe) metszőpontját az X tengelyre vetítjük, a vetítés pontján, az X tengelyen megkapjuk a median értékét, amelyet ily módon egyszerűen csak le kell olvasni. A grafikus megoldást az alábbi rajz tünteti fel. Amint látjuk, a median grafikus megállapítása igen egyszerű.

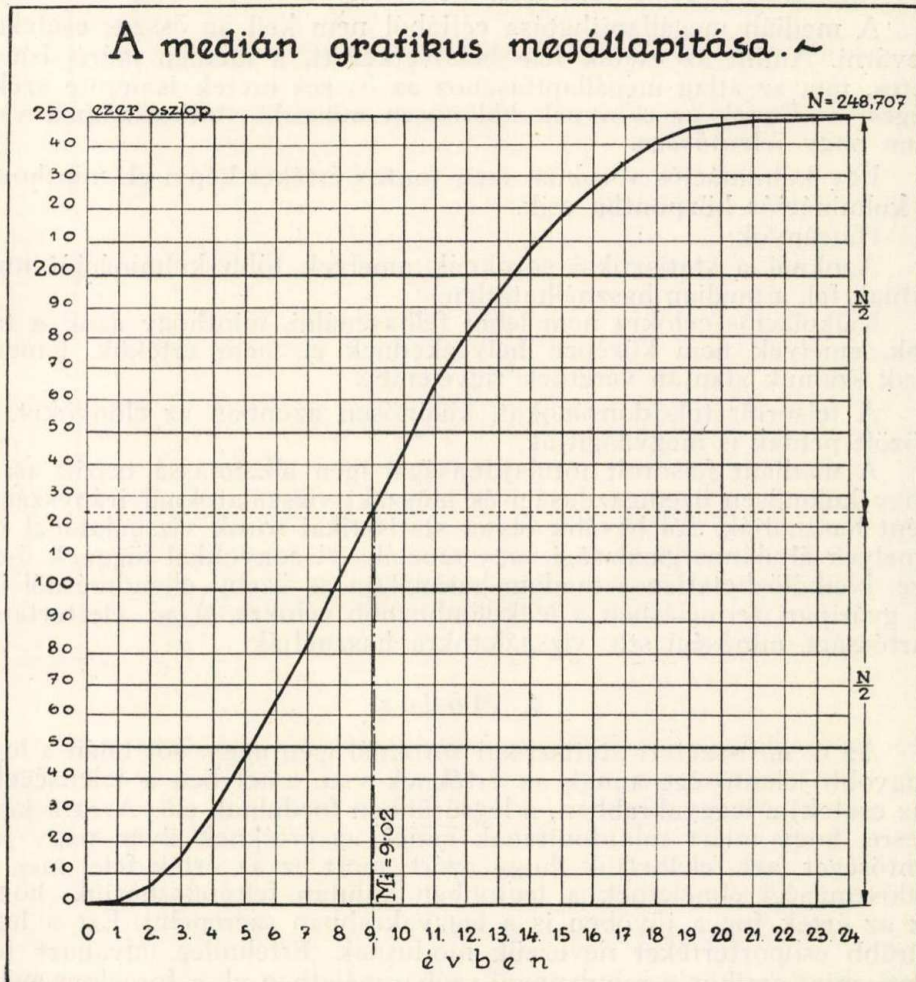

A mediánnak, úgy mint a többi középértékeknek is, vannak előnyei és hátrányai.

Előnyök:

Könnyű megállapíthatóság, bár az értékek rangsorba állítása hosszú statisztikai soroknál sok munkával jár.

Értéke abban az esetben, ha a tagok száma páratlan, a középső tag értékének felel meg és így valóságos érték.

A statisztikai sor egyes tagjainak elhagyása, vagy új tagok bekapcsolása a mediant lényegesen nem befolyásolja.

Szélsőséges, kiugró értékeknek, nincsen különösebb jelentőségük, minthogy a középső tagokon kívüli tagok elsősorban csak számuk és nem értékük szempontjából fontosak.

A sor egyes tagjainak értékét — a középső tagok kivételével — nem kell pontosan ismerni. Ez különösen régebbi, nem egészen pontos vagy csak becsült adatoknál igen előnyös tulajdonság.

A mediant megállapíthatása céljából nem kell az összes eseteket bevárni. Amint az esetek fele bekövetkezett, a median máris ismeretes, míg az átlag megállapításához az összes esetek ismerete szükséges. — Ennek az előnynek különösen műszaki statisztikáknál van igen nagy jelentősége.

Egy kulminációs soroknál igen fontos értéket képvisel, minthogy a kulminációs központba esik.

Hátrányok:

Azoknál a statisztikai soroknál, amelyek több kulminációt mutatnak fel, a median használhatatlan.

Kalkulációs célokra nem lehet felhasználni, minthogy azok a tagok, amelyek nem középen helyezkednek el, nem értékük, hanem csak számuk alapján vétetnek figyelembe.

A felsorolt tulajdonságokat, különösen azonban az előnyöket, a közölt példák is megvilágítják.

A mediant felsorolt jótulajdonságai igen alkalmassá teszik arra, hogy különösen üzemgazdasági és műszaki vizsgálatoknál irányszámként használják. Jól beválik olyan statisztikai sorok vizsgálatánál is, amelyek általános gazdasági vagy szociális viszonyokkal függnek össze. Nélkülözhetetlen a median használata az üzemi ellenőrzésnél is. A gyáripari termelésben a legkülönbözőbb célokra, ú. m. élettartam, tartóssági, minőségi stb. vizsgálatokra használják.

4. *Modus.*

Az ú. n. összetett statisztikai soroknál igen nagy, sőt talán a legnagyobb jelentősége annak az értéknek van, amelyben a jelenségek (az esetek) a leggyakrabban, a legsűrűbben fordulnak elő. Arra a kérdésre, hogy miért tulajdonítanak ennek az értéknek ilyen nagy jelentőséget, azt felelhetjük, hogy azért, mert ez az érték felel meg a valószínűségi elméletnek a legjobban, miután feltételezhetjük, hogy ez az érték fog a jövőben is a leggyakrabban szerepelni. Ezt a legsűrűbb csoportértéket nevezzük modusnak. Értelmileg ugyanazt jelenti, mint amikor a mindennapi szóhasználatban pl. a forgalom megszokott vagy szokásos nagyságáról beszélünk.

A modust, ugyanúgy, mint a mediant is, csak az egyes értékek nagyság szerint rendezett csoportjaiból lehet megállapítani. Amint már említettem, a rangsor szerinti rendezés nagy statisztikai anyagnál hosszadalmas munkával jár és talán ez az oka annak, hogy a modust az országos jellegű statisztikáknál ritkábban használják. An-

nek megállapítása céljából leghelyesebb keskeny változási közből kiindulni, majd ezeket összefoglalva mindig szélesebb és szélesebb osztályközre áttérni. „A 248.707 távbeszélő oszlop élettartam szerinti megoszlása“ c. táblázat adatai például 1—1 évet felölelő változási közből vannak kidolgozva. Ha ezek az adatok a megoszlás törvényszerűségét illetőleg nem nyújtanának kellő támpontot, a változási közöket szélesíteni lehetne 2, 3 esetleg 4 éves csoportokra is.

A modus pontos kiszámítására különböző képletek és eljárások állanak rendelkezésre. Egyszerűsége mellett is eléggé pontos eredményt kapunk azzal a képlettel, amely abból a feltevésből indul ki, hogy a modus elhajlása a legsűrűbb csoport közepétől arányos a szomszédos csoportok sűrűségével.

$$\text{A képlet: } M_o = M_o + \frac{f + 1}{(f - 1) + (f + 1)} \cdot d; \text{ . amelyben}$$

„ M_o “ a legtöbb esetet felmutató csoport alsó határát;

„ $f+1$ “ a legtöbb esetet tartalmazó csoportot közvetlenül követő csoport eseteinek számát;

„ $f-1$ “ a legtöbb esetet tartalmazó csoportot közvetlenül megelőző csoport eseteinek számát és

„ d “ a csoportba tartozó egységek (fokozatok) számát jelenti.

Ha tehát a távbeszélő oszlopok legsűrűbb élettartamát vagyis az élettartam modulusát ki akarjuk számítani, a közölt képletbe egyszerűen csak a vonatkozó értékeket kell beírni. Tehát:

$$M_o = 8 + \frac{19,879}{19,260 + 19,879} \cdot 1 = 8,51 \text{ év.}$$

Annak jellemzésére, hogy az osztályköz alsó és felső határának, valamint szélességének helyes megválasztása mennyire fontos, megemlítem, hogy a modus a példában 2 éves osztályközzel 8,97 év, 3 éves osztályközzel 7,60 év és 4 éves osztályközzel 9,55 év lenne. Az osztályköz helytelen megválasztása tehát kb ± 1 év eltolódást okoz.

Abban az esetben, ha a gyakoriságok teljesen szimmetrikusan oszlanak meg, a számtani átlag, a medián és a modus egy közös pontban, a csúcspontban találkozik. Asszimmetrikus megoszlásnál a számtani átlag és a medián a modustól eltávolodik a felé az oldal felé, amely az esetek nagyobbik felét tartalmazza. Gyengén asszimmetrikus megoszlásoknál a modus, medián és a számtani átlag egymással bizonyos kapcsolatban áll, amelyet — hacsak hozzávetőleges érték megállapítására törekszünk — a modus kiszámítására fel lehet használni. E szabály szerint a modus és a számtani átlag közötti különbség háromszor akkora, mint a median és a számtani átlag közötti.

A képlet tehát:

$$\text{jobboldalon elnyúló soroknál } M_o = \bar{x} - 3(M_i - \bar{x});$$

$$\text{baloldalon elnyúló soroknál } M_o = \bar{x} + 3(\bar{x} - M_i).$$

A mi esetünkben tehát $M_o = 9,33 - 3(9,33 - 9,02) = 8,40$ év.

A modulusnak előnye, hogy

a legnagyobb valószínűséget fejezi ki,
független a szélsőséges (maximális és minimális) értékeknek sokszor
véletlen változásaitól és hogy

nem fiktív, hanem tényleges érték.

Hátrányai:

hogy csak rangsor szerint rendezett sorból lehet megállapítani,
kiszámítása bizonyos mértékig önkényes és végül, hogy
csak akkor van igazán jelentősége, ha az értékek tényleg a sor
egy pontja felé tömörülnek.

*

Ezzel a középértékek rövid ismertetését be is fejeztem. Amint
láthattuk, mindegyik középérték más- és más célt szolgál, mind-
egyiknek mások a jellemző tulajdonságai, de azt is, hogy ezek az ér-
tékek — épen az eltérő tulajdonságok következtében — a teljesen
szimmetrikus, ú. n. normális elosztást (Gauss-féle görbe) kivéve, el
is térnek egymástól. Megválasztásuk tehát soha sem lehet önkényes,
hanem mindig a feladathoz, az elérendő célhoz igazodjék.

Hangsúlyozni kívánom, hogy a középértékek a statisztikai sort
egymagukban még nem jellemzik, csak a helyzeti értéket adnak. Meg-
mondják tehát, hogy a jelenségek súlypontja az X tengelyen hol van,
de arra, hogy az értékek a súlypont körül hogyan szóródnak, továb-
bá, hogy szimmetrikusan vagy asszimmetrikusan oszlanak-e meg,
már nem adnak felvilágosítást. A középértékeken kívül tehát még
egyéb értékeket is ki kell számítani. A legfontosabbakat ezek közül
majd egy későbbi előadás keretében fogom ismertetni.

Gazdasági szempontok figyelembe- vétele a hivatal-vizsgálatoknál.

Irta: Dr. KÁRÁSZ ISTVÁN, m. kir. postasegédtitkár.

Observation des points de vue économiques dans le contrôle des bureaux.

Par M. le Dr. István Kárász, Aide-Secrétaire de Poste.

Dans la vie économique, la poste joue un rôle très important; il s'ensuit que, lors du contrôle de la comptabilité et de la manipulation des bureaux de poste, il est très nécessaire d'observer aussi les points de vue économiques. A cet effet, le contrôleur doit être au courant des rapports économiques et démographiques des bureaux contrôlés. Connaissant bien la situation existante et tenant compte des maxima, minima et moyennes du trafic postal, il peut se convaincre de la mesure dans laquelle le bureau intéressé répond à sa tâche. Vu que la poste, comme toutes les institutions publiques, est appelée à satisfaire des besoins communs, ses services doivent être souples et se conformer aux exigences de la vie économique. Il faut faire de la propagande pour les services qui présentent un certain avantage économique tant pour la collectivité que pour les particuliers.

Általában indokolt az a kívánság, hogy a biztos a pénztár-vizsgál-
laton és kezelési szemlén kívül, a hivatal-vizsgálatokkal kapcsolatban
terjessze ki figyelmét más, olyan dolgokra is, amelyeket nem lehet
merek előírásokba foglalni.

Igy már máskor és másutt is felmerült az a gondolat, hogy a vizs-

gáló az ellenőrzött postaszerv működéséről magasabb szempontból, a gazdasági viszonyok és egyéb adottságok figyelembevételével alapos áttekintést szerezzen.

Ez a kívánság azonban — így általánosságban tartva — csak keret, tartalom-megjelölés nélkül. Ha arra törekszünk, hogy e kérdésben kétség ne merüljön fel, a kívánságnak konkrét tartalmat kell adnunk, meg kell mondanunk, mit, hogyan kívánunk elérni. Az alábbiakban ennek a feladatnak szeretnék megfelelni.

A biztos a pénztárvizsgálat során számokkal dolgozik, amelyek az előírt helyre beállítva, önmagukban holt adatok. Ha azonban ezeket a számokat a valóságos életviszonyok és postai működés síkjába állítjuk, jelentőségüket különböző szempontokból megvilágítjuk, kicsi vagy nagy voltak okait kutatjuk, összehasonlításokra felhasználjuk: értelmet nyernek. Hogy mindezt megtehesük, ismernünk kell természetesen az ellenőrzött postaszerv székhelyének népességi, gazdasági, közlekedési, kulturális stb. viszonyait. Itt mutatkozik az első hiányosság. A biztos ugyanis ezekre az adatokra ezidőszerint a jelenlegi munkabeosztás mellett nem fordíthat olyan gondot, mint az kívánatos lenne. Ha azonban a vizsgáló fenti értelemben vett működését szükségesnek látjuk, a szükséges adatokkal már a szemle színhelyére való megérkezése előtt tisztában kell lennie a biztosnak. Ezért a statisztikai feldolgozás tárgyát képező adatok nyilvántartására a biztos elöljegyzésben helyet kellene szorítani.

Természetes, hogy az egyes postaszervek székhelyeinek vannak olyan helyi jelentőségű viszonyai is, amelyek az általános statisztika körén kívül esnek, de amelyeket a cél érdekében figyelmen kívül hagyni nem lehet. Ezeket a biztosnak a helyszínen kell migeszernie.

Ha a biztos az ellenőrzött postaszerv székhelyének viszonyairól a fentiekben kellő tájékozódást szerzett s ismeri a postaszolgáltatárra vonatkozó és az értékítéleteknél, valamint összehasonlításoknál nélkülözhetetlen maximumokat, minimumokat és átlagokat, a postaszerv működésének eredményét jelentő számszerű adatokat a pénztárvizsgálat és kezelési szemle során olyan élesen megvilágítva látja, hogy azok a hivatal által végzett munka minőségéről, terjedelméről és érdemlegességéről tiszta képet nyújtanak.

Általában azt lehet mondani, hogy a hivatal-vizsgálatok során gyakran találkozhatunk a helyzetismeret teljes hiányával. Ezt a tényt nagyobb részben annak lehet betudni, hogy a tisztviselők általában a számok és azok viszonyítása, a gazdasági kérdések és tényleges helyzetek iránt kevéssé érdeklődnek. Egyes jelenségeket tudomásul vesznek, bekövetkező helyzeteket elfogadnak anélkül, hogy a történések okát, a jelenségek összefüggéseit kutatnák és azokat a hivatali vagy azon kívül álló eseményeket, amelyeknek cselekvő vagy szenvedő részesei, a közjó érdekében alakítani igyekeznének.

Előfordult, hogy pl. egy 12.500 lakosú község lélekszámát a postamester 8.000-ban, a kiadók 6—7.000-ban jelölték meg. A község határa nem egészen 18.000 katasztrális hold. Ennek nagyságáról sem a postamesternek, sem a kiadóknak nem volt tudomásuk. Ilyenkor részletesebb adatok iránt érdeklődni teljesen céltalan. Természetes, hogy ha az alkalmazott évek óta ugyanabban a községben él és sa-

ját községének elemi viszonyaival sincs tisztában, munkájának minősége és eredményessége nem lehet színvonalas.

Az ilyen hivataloknál a munka tisztán felszínes, egyhangú és nem terjed túl azon, hogy a napi teendőket kénytelen-kelletlen elvégezzék. Ilyen esetekben hiányzik a mélyebb értelmű munka végzésére való törekvés és mert a munkába semmi változatosságot, érdekességet belevinni nem tudnak, hiányzik a jól és érdemlegesen végzett munkában található meglepedés és öröm is.

Ennek a lélek nélkül végzett munkának tudhatjuk be, hogy pl. rádióelőfizetők vagy távbeszélőelőfizetők felmondását vagy belépését egykedvűen veszik tudomásul. Legfeljebb arra gondolnak, hogy ennek a munkaegységek alakulására és ezen keresztül a járandóságra is van befolyása. Egyébként — ha a kapcsolatos alakiságokat kifogástalanul intézik is — az egész ügyet úgy tekintik, mint hivatali működésükkel együttjáró, jelentőség nélküli eseményeket. Pedig a paragrafusokon túl is van, sőt talán ott kezdődik igazán az érdekes, érdemleges és mélyebb értelmű munka. A paragrafusok meglévőt szabályoznak, de azoknál nem áll meg az élet, mindig lehet és kell jót, jobbat és szükségeset találni, a meglévő hibákat kiküszöbölni, a nem tökéleteset javítani.

Minthogy hivatali és más szempontokból is különösen a szűkebb térre szorított postamesteri személyzet nem rendelkezhetik magasabb áttekintéssel, a fennálló és a m. kir. postának, mint rendkívül fontos közszükségletek kielégítésére hivatott intézmény fejlesztésének szempontjából káros hiányosságok pótlására, kiegyenlítésére a biztos hivatott.

A vizsgálónak még a legtökéletesebb alaki hivatalvezetés esetén is vizsgálnia kell, hogy a postamester (vezető) a már említett szempontokból feladatának megfelel-e?

Ez annál is inkább fontos, mert a helyszíni ellenőrzés nem gyakori és így végeredményben a fennálló lehetőségek határain belül a hivatalt vezető alkalmazott felkészültségén, lelkiismeretességén, mozgékonyágán, találékonyságán múlik helyi viszonylatokban a postaszolgálat mennyiségi és minőségi eredménye.

Ezek után térjünk át a postaszolgálat egyes ágainak azon szolgáltatásaira, amelyeknél véleményünk szerint ennek a magasabb áttekintésnek elsőrendű szerepe lehet.

A szorosabb értelemben vett postai szolgálatnak egyik jelentős tényezője a postaszállítás.

A hivatal-vizsgálatoknál e tekintetben a biztos működése nem merülhet ki abban, hogy a szemléivbe bejegyzzi a szállítás módját, megvizsgálja, hogy a szállítóeszköz előírás szerű-e és hogy a szállítás valóban az előírt módon történik-e. Azt is meg kell vizsgálni, hogy az adott forgalmi és gazdasági viszonyok között a szállítás jelenlegi módja megfelel-e a szükségletnek. Vajjon, ha adott esetben a gyalogszállításról áttérnénk a fogattal való szállításra, mi lenne annak következménye. Lehet-e olyan forgalomemelkedést a csomagküldemények terén elérni, hogy annak berendezése gazdaságos lenne. A helyzetet ugyanis úgy látjuk, hogy nem egy esetben valamely postaszerv fejlődésének, forgalma emelkedésének a szükségletet kel-

lően ki nem elégítő szállítás is akadály lehet. Ha a postamester az ilyen kérdések iránt közömbös és a biztos sem terjeszti ki ezekre figyelmét, a magasabb értékű szállításra való áttérés rendszerint akkor történhetik csak meg, ha az illetékes igazgatóság az érdekelt lakosság panaszából, vagy kérvényéből szerez tudomást arról, hogy a fennálló szállítási mód a követelményeknek már nem felel meg. Ilyen esetekben azonban valószínű, hogy a szükséglet már régebben fennállott, mert az érdekelt lakosságot közös megmozdulásra ilyen kérdésekben csak a valóban égető szükség kényszeríti.

A biztosnak tehát kutatnia kell a felmerülő szükségleteket, sőt ezen túlmenően segédkezett kell nyújtania arra, hogy a lakosság gazdasági érdekeit indokolt esetekben megfelelőbb szállítási berendezés javasolásával előmozdítsa.

Gyümölcsstermelő faluhelyen pl., ahol vasút hiányában a közúti szállítás elkerülhetetlen és ahol a bárki által igénybevehető szállítási lehetőséget úgyszólván egyedül a posta nyújthatja, rendkívül nagy jelentőségű a gyalogjárat helyett fogattal történő szállítás.

A gyalogküldönc teljesítő képessége a legkisebb. Viszont ahol a gyorsabb és súly szempontjából nem korlátozott szállítás lehetőség adva van, a friss gyümölcsszállítmányokra fennálló kedvezményes díjszabás mellett, a csomagforgalom nagy mértékben fellendül.

Rengeteg elsőrendű közszükségleti élelmezési cikk megy veszendőbe azért, mert a falusi termelők megfelelő szállítási lehetőség hiányában, nem tudják azokat körzeti piacokra juttatni. Ilyen elsőrendű élelmezési cikk pl. a tej és tejtermék, valamint a főzelékfélék. A szövétkezeti értékesítés lehetőségének hiányában a kistermelők ezeket a cikkeket sok helyen és sok esetben nem tudják beszállítani a felvevő piacra, mert az aránylag olcsó cikk az egyénenkénti szállítás költségeit nem bírja el.

Ezért a termelők kénytelenek ezeket másodlagos célra felhasználni, ami által viszont érzékeny károsodás éri őket. Nem lehetetlen, hogy a kedvezőtlen közlekedési és szállítási viszonyok között élő falusi lakosság gazdasági helyzetére jó hatással lenne, ha ezeket az elsőrendű élelmezési cikkeket a rendszerint nem nagy távolságra fekvő piacokra igen kedvezményes díjszabás mellett, postai úton szállíthatná. A posta viszont minden valószínűség szerint megtalálná a számítását. E téren a friss gyümölcsre megállapított kedvezményes díjszabás biztató kezdet.

Ha figyelembe vesszük, hogy semmiféle közintézmény nincs önmagáért, hanem valamennyinek létalapja a szükséglet, elmondhatjuk, hogy annak a kérdésnek elbírálása, mily módon történjék adott esetben a postaszállítás, nem függhet egyedül az érdekelt postaszerv jövedéki bevételeitől, mert ezen túlmenően a közérdeknek is szerepe van.

Közúti járatoknál figyelemmel kell kísérnie a biztosnak, hogy a postaindítás és érkezés ideje a lehetőségek határain belül, megfelel-e az érdekelt közönség érdekeinek? Nem közömbös, hogy az átrovatoló, közvetítő postahivatalok helyesen vannak-e kiválasztva, a járat olyan útvonalon közlekedik-e, amely az adott viszonyok között a

szállítás gyorsasága, biztonsága és a forgalom sűrűsége szempontjából a legjobban megfelel?

Vizsgálni kell, nincs-e szükség új indítás rendszeresítésére, meg kell állapítani, hogy a meglévő zárlatok (különösen a közvetlen zárlatok) kellően ki vannak-e használva, nem futnak-e zárlatok esetleg hosszú időn át indokolatlanul, üresen.

A szállítással szorosan összefügg a levélgyűjtés és a kézbesítés. Mindkét teendő a közönség szempontjából elsőrendű fontosságú. Éppen ezért e teendők gyors és pontos teljesítésének biztosítására a biztosnak mindent el kell követnie. Meg kell vizsgálni, hogy a forgalomhoz, a község területéhez és lélekszámához mérten szükséges levélszekrények a közönség rendelkezésére állanak-e. A szekrények olyan helyen vannak-e kifüggesztve, ahol igénybevételük mértéke viszonylag a legnagyobb? Elosztásuk a község területén arányos-e? Van-e olyan tanyacsoport vagy település, amely a postaforgalomba még levélszekrény útján sincs bekapcsolva. Szükséges-e levélfelvevő állomás berendezése. Meg vannak-e erre az előfeltételek.

Ezek mind olyan kérdések, amelyeknek megoldására a vizsgáló helyszíni tapasztalatai és megállapításai adhatnak alapot és kezdeményezést. A kézbesítés terén is a helyszíni megállapítások útján lehet az esetleg fennálló hibákat a legkönnyebben megszüntetni.

Talán nem lesz érdektelen, ha megemlítem, hogy egyes hivataloknál, ahol egyébként a küldeményeket papíron házhoz kézbesítették, a kézbesítés mintegy 50%-ban akkép történt, hogy a kézbesítő a postaérkezésre tömegesen váró nem fiókbérlő címzetteknek a küldeményeket a hivatal előtt osztotta szét. Az ilyen visszasságok megszüntetése a közönség érdekében áll, mert a kézbesítési útvonal szerint rendezett küldeménykötegből a község különböző részében lakó címzettek küldeményeinek kiválogatása hosszadalmas, az utcán történő kézbesítés nem biztonságos és eltekintve attól, hogy tilos is, végeredményben rendszertelenségre és késedelmességre vezet.

A táviratforgalom szempontjából nem közömbös, hogy a táviratok kézbesítése megkívánt időben valóban megtörténik-e? De nem közömbös ez a közönség szempontjából sem, mert különösen a táviratokhoz rendszerint komoly és sürgős érdekek fűződnek. A kézbesítés tüzetes ellenőrzése különösen azoknál a hivataloknál indokolt, ahol külön táviratkézbesítő nincs, ahol tehát a szállítást, kézbesítést ugyanaz a személy végzi. Hogyan történik azoknak a táviratoknak a kézbesítése, amelyek abban az időben érkeznek, amikor a szállítást és kézbesítést végző alkalmazott ezekkel a teendőkkel van elfoglalva.

A postamesternek a táviratkézbesítést fenntartási költségéből kell fedeznie, de ha nem tart külön táviratkézbesítőt, hogyan gondoskodik mégis arról, hogy az említett időpontban érkező táviratok késedelem nélkül kézbesíttessenek. A megoldás, amelyet a postamester követ, megnyugtató-e? A távirat-titok megőrzése alkalmi küldöncök igénybevétele esetén miképpen van biztosítva?

A postai forgalmat általában a munkaegységek alapján célszerű összehasonlítani más azonos osztályú és azonos viszonyok között működő postahivatalok forgalmával, valamint a számításba vehető

átlagforgalommal annak megállapítása érdekében, hogy a vizsgált hivatal forgalma megfelel-e a megkívánható mértéknek.

A szorosabb értelemben vett postai forgalom emelése céljából, szinte kínálkozik a csekkbefizetési lap útján történő adófizetés szorgalmazása.

A községekben az adófizetés nagyobb részben még ma is úgy történik, mint ezelőtt évtizedekkel. A községházán hetenként egyszer-kétszer úgynevezett adónapokat tartanak, amikor az adózó polgárok a község pénztárosánál fizethetik adóikat. Ez a rendszer meghatározott napokhoz és helyhez kötöttsége miatt, meg egyéb szempontokból is az adózók részére rendkívül hátrányos. Különösen azokban az országrészekben, ahol kiterjedt tanyarendszer van, vagy ahol sok a kisközség és 5—6 kisközség tartozik egy körjegyzőségbe. Ilyen helyeken az adófizetés sok idővesztést, felesleges és elkerülhető fáradságot, végeredményben gazdasági hátrányt jelent.

Az utóbbi években számos község előljárósága tért át vagy egészben vagy részben a csekkbefizetési lappal történő adóbefizetés rendszerére. Ez a rendszer az ügyvitel és az adózó polgárság érdekeit egyaránt jól szolgálja. Az adózó a lakásához legközelebb fekvő postaügynökségnél vagy hivatalnál befizetheti adóját bármely napon, és a hivatalos órákon belül akármely időpontban. A községi előljáróság pedig mentesül a készpénzkezelés nehézségeitől s így ügykezelése e téren gyorsá és egyszerűbbé válik.

Ha a biztos ezekre az előnyökre felhívja a községi előljáróságok figyelmét, alig lehet kétséges, hogy munkája eredménnyel jár. Tevékenyen hozzájárul a postai forgalom emeléséhez és ugyanakkor az adózó polgárságot gazdasági előnyökhöz, a községeket ügykezelési könnyítésekhez igyekszik juttatni, végeredményben tehát érdemleges és közérdekű tevékenységet fejt ki.

A ma már nélkülözhetetlen távbeszélő szolgálat fejlesztése, minél szélesebb körben hozzáférhetőbbé-tétele egyebek között gazdasági szempontból is rendkívül fontos. Népszerűsítése közérdek. A távbeszélő szolgálat gyorsaságát, működésének hibátlanságát minden kínálkozó eszközzel elő kell mozdítani.

A távbeszélő fejlődése és elterjedése szempontjából a postamesterek (vezetők) működése jelentőségteljes. Ha a hivatalvezető és az alkalmazottak a közönség figyelmét felhívják a távbeszélő előnyeire, ismertetik azokat a szolgálatokat, amelyeket a távbeszélő előfizető igénybe vehet, rámutatnak azokra a kedvezményekre, amelyeket a posta bizonyos esetekben nyújthat (szelektoros, ikerállomás stb.), valószínű, hogy a távbeszélő előfizetők számát ezúton is szaporíthatják.

A biztos akkor jár el helyesen, ha a hivatalvizsgálattal kapcsolatban az előfizetők számát megvizsgálja abból a szempontból, hogy az adott viszonyok között ez a szám nem marad-e alatta az átlagnak és ha igen, mi ennek az oka. Ha az okot megtalálta, sok esetben már is adva van a lehetőség az akadály elhárítására, vagy legalább is az elhárításra való törekvésre.

Mint hogy a telefon a gyors hírszolgálat eszköze, amelynek kifogástalan működése komoly gazdasági előnyökkel jár, az esetleges akadályokat, ha arra lehetőség van, a biztosnak el kell hárítani.

Egyes országrészekben különösen az aratási és szüreti időszakban a távbeszélő forgalom nagy emelkedése következtében a beszélgetéseket csak késedelmesen lehet lebonyolítani.

Ennek oka vagy a meglévő vonalak elégtelenségében, vagy a közvetítő központok aránytalan megterhelésében lehet.

A távbeszélő forgalom lebonyolításának módját a hivatal-vizsgálatokkal kapcsolatban figyelemmel kísérni nagyon fontos feladat. Ha a biztos úgy látja, hogy nehézségek vannak, azok megszüntetésére alkalmas intézkedéseket kell javasolnia.

Amiként a fürdőhelyek székhelyein működő postaszervek a fürdőidény alatt megerősített személyzettel dolgoznak, a más címen bekövetkező időszakos forgalomemelkedés is indokolhat átmeneti személyzet-szaporítást.

Vannak hivatalok, ahol a távbeszélőforgalom bizonyos időszakokban olyan erős, hogy az egyedül kezelő postamester a szolgálatot kifogástalanul ellátni nem tudja. Ilyen esetekben helyesen akkor jár el a biztos, ha átmeneti személyzet-szaporításra és e címen rendkívüli fenntartási költség engedélyezésére tesz javaslatot.

Gazdasági szempontból fontos, hogy a termelők a termelvények piaci áraitól kellő időben értesülést szerezhessenek. Ezért olyan helyeken, ahol távbeszélő még nincs, vizsgálni kell, vajjon távbeszélő központ berendezésének vagy legalább postahivatali nyilvános állomás felállításának van-e lehetősége, lehet-e olyan forgalomra számítani, amely mellett a berendezés létesítése kifizeti magát.

Nemcsak arra kell törekedni, hogy a felmerülő szükségleteket kielégítsük, hanem mintegy elébe kell menni a talán még csak keteiben mutatkozó szükségletnek s a hírszolgálat, szállítás stb. berendezésével, vagy tökéletesítésével az élénkebb gazdasági forgalom kifejlődésének útját egyengetnünk kell azokon a határokon belül, amelyeket a pénzügyi lehetőségek szabnak.

A gazdasági forgalom élénkülése a postaforgalom fellendülésével jár s ha a gazdasági forgalom fellendülését elősegítjük, a postaintézmény hivatását szolgáljuk.

A rádió mai elterjedtsége mellett az előfizetők számából nagy általánosságban következtetni lehet a község gazdasági és kulturális színvonalára. Természetes azonban, hogy ez a következtetés nem lesz teljes értékű, mert olyan körülmények is szerepelhetnek ennek a számnak kialakításában, amelyek esetleg nem függenek szorosan össze a gazdasági vagy közművelődési helyzettel. De ha ezektől a körülményektől el is tekintünk, az egyes hivataloknál nyilvántartott rádióelőfizetők számának összehasonlítása mindenestre érdekes és tanulságos.

A postai szolgáltatások igénybevételének mérve mint már említettem, attól is függ, hogy az alkalmazottak milyen mértékben hívják fel arra a közönség figyelmét. Ennek érdekes példáját láthatjuk az Lx táviratok feladásánál. Ha összehasonlításokat teszünk, talán ennél a szolgáltatásnál találhatjuk aránylag a legnagyobb eltulódásokat. Vannak hivatalok, ahol a feladott Lx táviratok száma elég nagy, másutt viszont hónapokon vagy éveken át feladás nem történik. Az előbbi hivataloknál bizonyosan megtaláljuk feltűnő helyen kifüggeszt-

ve a felhívást ennek a szolgálatnak az igénybevételére és szemünkbe ötlenek az Lx távirati űrlapok is, míg utóbbiaknál, ha azokat kérjük, talán csak hosszas keresés után fogjuk megkapni. Ez a példa utal talán legjobban arra, hogy mennyire fontos a vezetők és alkalmazottak mozgékonyasága, ügyessége és találékonysága a postaforgalom emelése terén.

Tudom, hogy az elmondottak megközelítőleg sem merítették ki a cikk elején említett kívánság tartalmát, de talán sikerült rámutatnom egy-két olyan kérdésre, amelyek abba tartoznak és talán alkalmasak arra, hogy a felvetett kérdés tisztázásához hozzájáruljanak.

A debreceni posta multjából.

Irtá: Dr. MONUS FERENC, m. kir. postahivatali igazgató.

Du passé de la poste de Debrecen.

Par M. le Dr. Ferenc Monus, Directeur de bureau.

Sur la base des recherches faites dans les archives, l'auteur a réuni de nouvelles données concernant l'histoire de la poste de la ville de Debrecen. Il fait connaître, entre autres, les postes dites „galoppantes“, la liste des anciens maîtres de poste et des chefs de bureau de Debrecen, et enfin l'emplacement des bureaux de poste à Debrecen.

A 16. század elején megindult magyarországi postaszervezés, a török terjeszkedés és gyorsiramú hódítás következtében csak szűk területre, a felvidéki részekre s néhány dunántúli vármegyére korlátozódott.

Debrecen város a török hódolt terület közepén szervezett posta nélkül maradt.

A felsőmagyarországi részek azon városai, amelyeket az új postavonal nem érintett, egymás között, saját erejükből ú. n. „városi“ postákat létesítettek. Ezek aztán a Habsburg postával is kapcsolatot tartottak. Ilyen elgondolás vezethette Debrecen város tanácsát is, amikor a 17. század hatvanas éveiben „városi“ postamesterséget létesített és tartott fenn. De a viszonyok kényszerítő körülményei miatt nem sokáig. Elsárgult levelű, régi városi jegyzőkönyvi bejegyzések szerint 1656—1660. évig működött itt Lugasi András postamester s aztán egészen az 1695 évig nyoma sincs annak, hogy Debrecenben postamesterség lett volna.

Ez érthető is, hiszen Debrecen város új helyzetében teljesen el volt vágva a felsőmagyarországi postaszervezettől s elszigetelt „városi“ postája útján nem tartózkodott Tokajjal, Kassával, a Habsburg posta e két fontos állomásával állandó kapcsolatot az akkori lehetetlen és járhatatlan útviszonyok, politikai, gazdasági, katonai helyzet miatt. A hírközlés jelentékeny része maradt továbbra is a „mészáros-posták“ és az alkalmi „posták“ vagy levélvivők kezén. Továbbá szerte az országban híreket közvetítettek, rendeleteket hirdettek hangos szóval az ú. n. kikiáltók, vagy kurjantók. Ezek az itt tartott piacokon (vásárokon, sokaalmakon) adták tudtára a népnek a fontosabb tudnivalókat, rendelkezéseket. A kurjantás, kikiáltás, a hírközlés legrégebbi alakja volt s napjainkban, a légi-posta és rádió-távíró-távbeszélő korszakában még mindig ismert a községek falusi dobosainak sokszor komikus fontoskodással felhangzó szavaiban: „közhírré tétetik miszerint . . .“

Debrecen városában is általános volt a hírek, rendeletek kikiáltása. A város

messze földön híres sokadalmainak zür-zavarát nem egyszer némitotta el rövid időre a török vagy magyar kikiáltók, kurjantók éles hangja.

A felsőmagyarországi részek, sőt külső országok kereskedői, vándor iparosai török oltalom-levéllal ide is ellátogattak, hogy áruikkal minél színesebbé, tarkábbá tegyék a Piac utcát és a Szent-András templom előtti teret.

Eger vár basája az 1667 évben így hívja a nem török területen lakó kereskedőket az ottani sokadalomra: „Kurjantassátok, kiáltassátok minden városokban és tartományokban, hogy vásárra, sokadalomra bejőjjetek és mindent behozzatok, valami eladni valótok vagyon. És valaki megháborgatna benneteket, engöm megtalván felőle, egy pénz kárt ki teszön, tíz annyit adok helyébe“. Persze ez csak kecsgetető, hangos ígéret volt, mert az útszéli rablók a török oltalom leveleket nem respektálták, s bizony nem egy felvidéki vagy külföldi kereskedőt „megháborgattak“, kifosztottak, kiraboltak.

A török világban ezeket a kikiáltókat, kurjantókat későbbben „nyargalóknak“ nevezték. Lóháton vágattak az ügy sürgősségére tekintettel a városok, falvak előjáróságaihoz a kapott hírrel, utasítással, rövid rendelettel s ezeket hangos szóval hirdették ki. „Nyargalók“-nak nevezték azokat a magyarul értő, beszélő törököket is, akiket a basák, bégek udvarából szalasztottak — mint hivatalos embereket — egy-egy hódoltsági közület nyakára, ha a köteles adók és ajándékok rendes időre nem folytak be. A „nyargalók“ mint a török közigazgatás alkalmazottai valahova megérkezve nagy patáliát csaptak s erőszakos fellépésük miatt bizony nem lehetett kellemes a velük való hivatalos érintkezés.

A „nyargalók“ többed magukkal mentek a városokra, falvakra, marcona külsejük nem valami bizalom gerjesztő volt. Nem egy török fenyegető levélből olvasható, hogy „... nyargalót küldök rátok s anyátok teje az mit magatokba szítatok is keserüvé válik“.

A „nyargaló“ szó tehát a volt hódoltsági részeken ilyen kegyetlen értelem-ben is ismert volt sokáig.

*

A 19. század elején „nyargaló-posta“ kifejezéssel találkoztam a régi írások között. Amikor ugyanis a francia háborúk miatt sürgős készülődéseket tettek a vármegyék és városok, Bihar vármegye Debrecen városát az 1809 évben arra kéri, hogy minden tudomására jutott hírt azonnal közöljön vele s egyébként is a legszorgosabb érintkezést tartsák fenn. Minden postaállomáson nyargaló-postákat állítson fel a város, akik a vett hírekkel nyargalvány-nyargalvást vágassanak, hogy az ellenség mozdulatairól kellő időben hírt adhassanak. És miután a császári udvar — mondja az átirat — Váradra menekült, a vármegye felkérte a nádor főherceget is, hogy ilyen nyargaló-postákat állítson fel Váradtól—Pestig és vissza az egyes postaállomásokon.

Nyargaló-postákkal találkoztam még az 1849 évi feljegyzésekben. Ez évben a Nagy-Kun kerület Kormánybiztosa értesíti az itt állomásozó Honvédelmi Bizottmányt, hogy a kormány leveleinek Pestről—Debrecenbe és vissza leendő gyors szállítására végett a kunságon keresztül két-két „nyargaló-postát“ állított a karcagi határon a Szent Ágota fogadóhoz, a karcagi és kisújszállási városházához és a fegyverneki pusztá házhoz. Hasonló intézkedést kér s egyben kéri, hogy a levelek elindítási idejét a levél hátára vagy az azt kísérő jegyzékre pontosan jegyezzék fel.

*

Még a debreceni első postamesterek és hivatalvezetőkéről valamint a hivatali helyiségek elhelyezéséről kívánok röviden megemlékezni, miután utóbbira vonatkozó

kutatásaimat dr. Zoltai Lajos ny. múzeumigazgató volt szíves kiegészíteni az 1807--1834. évekről.

Az első cs. kir. postaállomást 1693—1695 évek között állították fel, melynek élére nemes Diószegi Sámuel főbíró-postamester jutott. 1716 évben halt meg s postamesteri tisztségében utóda 1724-ig fia János volt, 1735-ig másik fia Sámuel, majd 1783-ig nemes Fáy János, 1792-ig nemes Fáy Ferenc. A Diószegi és rokon Fáy család közel 100 évig vezette az itteni postamesterséget s ezt az időt nevezhetjük a debreceni postamesterség fénykorának. 1793-tól 1807-ig Vositz Ferenc, 1812-ig Bottlik Mihály, 1823-ig nemes Dalmy István, 1834-ig nemes Koos Károly, 1842-ig nemes Komáromi Agnes (Koos özvegye), 1835-ig nemes Kátai Márton, 1854-ig bezáróan Hlavács János földbérlo viselte a postamesteri tisztséget. Hlavács inkább szállító-postamester volt, hivatali teendőket helyette az első posta-tisztviselő, Molnár János végezte, aki az 1855 évben, amikor a debreceni postahivatal kincstári kezelésbe vétetett, postatisztté neveztetett ki s mint ilyent, a kincstári postahivatal vezetőjévé nevezték ki. Ő volt Debrecen város első posta főnöke. 1872-ig Bóka János gondnok, 1888-ig Mayer Antal felügyelő, 1912-ig Csath Zsigmond főfelügyelő, 1918-ig Sipos Gyula főfelügyelő, 1936-ig Bohuss Károly hivatali igazgató állott a Debrecen városi, illetőleg I. sz. postahivatal élén.

Mikor nyílt meg a „Debrecen vaspálya postahivatal“, erre nézve kétségtelenül biztos adatokat nem találni. Minden valószínűség szerint a Szolnok—Debreceni vasútvonal üzembehelyezése után néhány évvel. Az 1861 évből találtam az első feljegyzést egy Mayer nevű tisztviselőről, aki a vaspályán teljesített szolgálatot. Az 1868, 1871, 1872 évekből szintén Mayer Antal postatiszt neve tűnt elém így: „Vaspályánál postatiszt: Mayer Antal“. (Később Debrecen városi postafőnök.) — Az 1888 évben a vaspálya postahivatal I. osztályú kincstári postahivatallá minősítették át, úgy látszik jelentékeny forgalma tette ezt szükségessé s vezetője Faragó János postatiszt volt. Az 1889 évben azonban már postamesteri kezelésbe vétetett s postamesterré, a nagyváradi kerületben előnyösen ismert kiváló szakembert, Nagy Gábort nevezték ki. 1895—1896 végéig a millenium évében Nagy Gáborné, Farkas Eszter kezelte a hivatalt, mely az 1897 évben újból kincstári kezelésbe vétetett. Ez időtől kezdve a következő hivatal főnökök vezették a Debrecen 2. sz. postahivatalt: Popovits István főfelügyelő 1897—1911, Mészáros József főfelügyelő 1912—1916, Lengyel Sándor 1916—1920, Fehér Alfréd hivatali igazgató 1920-tól 1936-ig.

*

Az 1852—53 évről a posta személyzete és javadalmazása egy régi kimutatás szerint: Kátai Ferenc postamester 600 forint fizetéssel, Ciráki József 400, Baur Ferenc 300, Dittrich Jozefa 100, Ketskés Borbála 133 frt 21 kr., Kiss Imre „Cs. Kir. Levél Hordó“ 25 frt. fizetéssel.

Az 1854 évi hivatalos összeírás szerint a hivatal személyzete lényegesen szaporodott: Hlavács János postamester, Molnár János, Schrek Ferenc, Unger Fridrich, Bayer József, Farkas Mihály, Ketskés Borbála, Dittrich Jozefa, Kiss Imre. A feljegyzés nem jelöli meg a tisztviselők rangját, így nem sikerült megállapítani, hogy az egyébként jól fizetett két nő alkalmazott milyen állást töltött be. Női munkások felvétele ugyanis csak jóval később történt.

A városi hivatal elhelyezését is sikerült megállapítani, illetőleg az eddigi adatokat kiegészíteni: 1695—1792-ig, tehát a Diószegi és Fáy családok postamestersége alatt a postahivatal és postaállomás a Piac utca (ma Széchenyi u.) 6. sz. alatti ősi Diószegi házban volt. 1797-től 1805-ig a Piac utca (ma Ferenc József út) 40. sz. alatt, 1817-ig a Várud utca (ma Ferenc József út) 85. sz. alatt, 1823-ig a Kis Péterfia (ma Rákóczi) utcában, Egymalom és Maróthi György utcák közelében. Mivel félre esett

a város központjától, Dalmi postamester minden valószínűség szerint a Piac utca (ma Ferenc József út) 43. szám alatti Szenci házban helyezte el a posta expeditori szobát. 1842-ig a Német utca (Széchenyi u.) 44. sz. házban, 1858-ig a Német utca 34. sz. sarok házban, 1876-ig a Német utca 3. sz. házban, 1931-ig a Piac utca 36. sz. Baranyi házban volt elhelyezve a posta.

Források: Debrecen város történelmi levéltárában őrzött régi jegyzőkönyvek, iratok, levelek. Dr. Zoltai Lajos ny. múzeumigazgató közlései. Verordnungsblatt 1855 évtől. Posta Távirtda Rendeletek Tára vonatkozó évfolyamai.

Érdekes kérdések.

Questions intéressantes.

11.

A szállítólevél nélküli csomagkezelés rendszeresítésének mik volnának az előnyei és a hátrányai?

12.

A távbeszélő fali kábelek átmeneti kötéseiben gyakran fellépő hibákat milyen módon lehetne megszüntetni?

A pályázaton a magyar posta személyzetének minden egyes tagja részt vehet. A pályamű legfeljebb 3 gépírásos ívoldalra terjedhet.

A pályázati határidő: 1938. július 30.

A pályamunkán a szerző nevét nem szabad feltüntetni s azt a szerző nevét tartalmazó külön borítékba zárt, lepecsételt jeligés levél kíséretében kell a Magyar Posta szerkesztősége részére feladni. A jeligés leveleket csak abban az esetben bontják fel, ha a szerző a munkáért jutalomdíjat kap, amelynek összege 50 P lesz, vagy legalább is dícséretben részesült. Ellenkező esetben a szerző nevét tartalmazó levelet megsemmisítik s így a szerző neve ismeretlen marad.

A legjobbnak talált pályamű tárgyához képest, esetleg a Magyar Postában, illetőleg a Műszaki Közleményekben megjelenik.

A pályázaton a Magyar Posta, illetőleg a Műszaki Közlemények szerkesztő bizottságának tagjai, továbbá a postavezérgazgatóság ügyosztályvezetői — kik a bírálatra lesznek hivatva — nem fognak résztvenni.

Pályázati eredmények:

Az 1938. évi 1. számban közölt 2. számú pályázatétel:

Melyek az elektromos és gazdasági feltételei a 0.5 mm átmérőjű kábelek alkalmazásának?

A beérkezett öt pályamunka közül a kérdést minden tekintetben helyesen, tömör és pontos okfejtéssel oldotta meg a „K₁” jeligéjű

munka. A feltett kérdést helyesen oldotta meg az „Ad astra“ és az „1040“ jeliségű két pályamunka is. Ez a két dolgozat rendkívül alapos és lelkiismeretes munka, de túlságos részletezéssel, gyakorlati példák kidolgozásával oldotta meg a kérdést és így túl ment a határon, ami a pályázatban megoldásra fel volt adva.

A bíráló bizottság a „K₁“ jeliségű munka szerzőjének ítélte az 50 pengős jutalomdíjat, a művet közlésre alkalmasnak találta és azt egyidejűleg a „Műszaki közlemények“-ben közzéteszi. Az „Ad astra“ és az „1040“ jeliségű munkákat dícséretben részesítette.

A „K₁“ jeliségű munka szerzője: Novák István m. kir. p. s. mérnök.
Az „Ad astra“ munka szerzője: Kováts Zoltán m. kir. p. főmérnök.

Az „1040“ munka szerzője: Soós Zoltán m. kir. posta s. mérnök.

Az 1938. évi 2. számban közölt 4. számú pályatétel:

Milyen felfüggesztő vagy rezgést gátló berendezést kellene a hidakon alkalmazni, hogy a gyors kábelrongálódást megakadályozzuk?

Beérkezett egy pályamunka „Alginis“ jelisével. A munka szerzője a kérdést helyes érzéssel fejtegeti és jó megoldást ad. A bíráló bizottság részére az 50 pengős jutalmat kiadta. A mű szerzője: Hollán Miklós m. kir. p. s. mérnök.

Az 1938. évi 3. számban közölt 6. számú pályatétel:

Mi módon lehetne a légvezetékben fellépő zuzmaraképződést vagy az általa okozott károkat csökkenteni?

A pályázat eredménytelen maradt, mert a beérkezett pályamunka eredeti gondolatot nem tartalmaz, közismert számításokat némi hibás elgondolással közöl és gyakorlatilag a kérdést nem oldotta meg.

ELMÉLET – GYAKORLAT.

Théorie — Pratique.

21. A „Pénztári eltérések kimutatás“-át hány példányban kell vezetni?

A pénztári eltérések kimutatását a P. R. T. 1925. évi 11. számában közzétett 5.666. sz. rendelet 4. §. 5. pont pontjában foglaltak szerint, havonként 2 példányban kell vezetni, amelynek egyik példánya a pénztárszámadás mellékletét képezi, a másik példány pedig a hivatal őrzetében marad.

Az említett 2 kimutatáson kívül a P. R. T. 1924. évi 59. számában közzétett 20.542. sz. rendelet E) 25. pontjában foglaltak szerint, a netáni pénztári hiányok, többletek, hibák és eltérések gyors felderítése és rendezhetése érdekében a hivataloknak, fegyelmi büntetés terhe alatt, kötelességévé van téve, hogy azokat az utalvány-számadások felterjesztésekor feltétlenül jeleljék be és a jelentést a vonatkozó számadáshoz csatolva küldjék be. (Beküldött kérdés.)

22. Hatóságok és hivatalok az ajánlott küldeményeik feladására használt postai feladókönyvet egy példányban vagy pedig átnyomással két példányban kötelesek-e vezetni?

Ha az egy-egy feladás alkalmával a postára adott ajánlott levelek darabszáma nem nagy, egy példányban, ha ellenben rendszeresen nagyobb mennyiségben és csoportosan adnak fel ajánlott küldeményeket, átnyomással két példányban.

Az A. 1. Szab. 61. §. 8. pontjában foglaltak szerint „az állami, törvényhatósági, megyei-városi, községi, egyházi, továbbá egyéb hatóságok, hivatalok, intézmények, üzemek és hivatalos közegek az általuk feladott ajánlott küldemények, postautalványok és csomagok feladását feladóvévénnyel helyett feladókönyvben, kiküldötték és bírósági végrehajtók pedig feladójegyzéken is nyugtáztathatják“. Az idézett rendelkezésből tehát nyilvánvaló, hogy a hatóságoknál és a hivataloknál a feladókönyv általában a feladóvévénnyel pótolja, éppen ezért a feladókönyvről — hasonlóképpen a feladóvévénnyekhez — másolatot kiállítani nem szükséges.

Olyan esetekben azonban, amikor a feladó hatóság, hivatal vagy magánfél — rendszeresen ad fel nagyobb mennyiségben ajánlott küldeményeket — és a csoportos feladást kívánja igénybe venni — olyan feladókönyvet (feladójegyzéket) kell használnia, amelyet átnyomással két példányban vezetnek. Az egyik példány ugyanis az átvétel elismerésére szolgál, a másik példányt pedig a posta a felvevő okiratahoz (az ajánlott küldemények felvevő egyenlegéhez) csatolja. (A. 1. Szab. 61. §. 9. pont, illetőleg 63. §. 3. pont.)

Hangsúlyozzuk azonban, hogy az Üzlet-szabályzatnak a postai küldemények tömeges feladását szabályozó 63. §-a az ajánlott küldeményekre vonatkozóan a csoportos feladást kötelezően nem írja elő, ennél fogva az ajánlott küldemények csoportos feladására a feladókat kötelezni nem lehet. (Beküldött kérdés.)

22. Súlyos, illetőleg életveszélyes állapotban levő beteg kórházba szállítása érdekében a mentőkkel folytatott közérdekű távolsági beszélgetést kelle-e a hivatalnak jegyezni, illetőleg a távbeszélő jegyet kiállítani?

Igen!

Az ad no 3956/1922. X. sz. alatt kiadott Kezelési és Számadástételi Utasítás a távolsági távbeszélőkezelők részére című segédkönyv 5. §-ának 2. pontja értelmében: „A bejelentéseket a központ (bejelentő) az előírt nyomtatványokon előjegyzi s az előjegyzést „előjegyeztem“ szóval nyugtázza.

Természetes tehát, hogy a közérdekű beszélgetéseknél is minden esetben ki kell állítani a távbeszélő jegyeket.

Ez kitűnik az 1925. évi P. R. T. 70-ik számának 375. oldalán megjelent rendeletről is, mely kimondja, hogy a közérdekű beszélgetéseknél a kiinduló központ kezelője köteles a beszélgetés rövid tartalmát a távbeszélő jegy hátlapjára feljegyezni. Magától értetődik tehát, hogy a közérdekű beszélgetéseket jegyezni, s azokról távbeszélőjegyet kell kiállítani.

Az 1938. évi P. R. T. 3. számában megjelent 128.082/8—1937. sz. rendelettel rendszeresített „Távbeszélőjegy“-en a közérdekű beszélgetéseket a szolgálati beszélgetések rovataán kell előjegyezni. (Beküldött kérdés.)

Forgalom és munkaegységek.

Rovatvezető: Dr. Ruttner Béla m. kir. postatitkár

A februári idényszerű mélypont után, március hónapban megindult forgalomélénkülés április hónapban igen erős mértékben folytatódott. A múlt év áprilisához viszonyított forgalom emelkedés kb. 11%, ami igen kedvező eredmény. Ennek előidézésében főleg két körülmény játszott közre és pedig a husvétii ünnepek, valamint a május hó 1-ére eső vasárnap következményeként jelentkező áprilisi kettős illetménykifizetések.

A legkedvezőbb forgalmi eredményeket ebben a hónapban a postai üzletág mutat-

ja, miután mind a husvétii ünnepek, mind a kettős kifizetések legjobban a postai üzletág körébe tartozó szolgálatokat befolyásolják. Az előbbieket elsősorban a közönséges levélpostai küldemények, valamint a csomagok forgalmát élénkítik, míg az utóbbiak különösen a postautalvány kifizetéseket és a csekk-kifizetések forgalmát duzzasztják meg. Amint azt már több esetben említettem, a kettős kifizetések a befizetéseket is kedvezően befolyásolják, úgy, hogy a múlt év áprilisához képest a befizetések is emelkedtek, bár természetesen nem olyan

mértékben, mint a kifizetések. Az elmondottakat a táblázatok adatai kellően igazolják. Külön is felhívom a figyelmet a csomagforgalom kedvező alakulására. A feladott csomagok darabszáma a múlt év áprilisához képest 121.000 darabbal (16·8%), a kézbesítetteké pedig 150.000 darabbal (21·2%) emelkedett, és még ha a husvéti ünnepek eltolódását figyelembe véve március és április hónapok együttes forgalmát hasonlítjuk is össze, a múlt év márciusának és áprilisának együttes forgalmához viszonyítva a feladásnál 119.000 (7·6%), a kézbesítésnél pedig 143.000 darab többletet (9·2%) állapíthatunk meg.

A postai forgalomban egyetlen kedvezőtlen tünet a postatakarékpénztári betétek darabszámának és összegének 10·3, illetőleg 1·6%-os csökkenése és ugyanakkor a betét-visszafizetések darabszámának 29·8, összegének pedig 36·9%-os emelkedése. Ez, a többi postaküldemény forgalom alakulásával teljesen ellentétes irányzatú folyamat, még a folyó év márciusában a szomszédunkban lejátszódott politikai események hatása alatt indult meg. Az idegesség, nyugtalanság ügylátszik, még mindig fennáll, mert a betétvisszafizetések száma és összege szokatlanul nagy.

A távirőforgalom kedvezően alakult, mert a feladott táviratok darabszáma a múlt évvel szemben 8·4, a kézbesítetteké pedig 5·7%-kal emelkedett. A feladott táviratok darabszáma még a folyó évi márciusi forgalommal szemben is emelkedést mutat, ami szokatlan jelenség, mert az áprilisi távirőforgalom a márciusi élénkülés után, még akkor is rendszeresen hanyatlik, ha a husvéti ünnepek áprilusra esnek.

A távbeszélő forgalom ebben a hónapban is a már évek óta tapasztalt lendületes fejlődést mutatja. Az állomás szaporulat a múlt év áprilisához képest 9.739 főállomás, amelyből az oroszánrész természetesen a budapesti egységes hálózatra esik. A legtöbb központot magában foglaló 200-nál kevesebb előfizetővel bíró hálózatok csoportjában az állomás szaporulat 822 főállomás, vagyis 3·6%. Mint már hónapok óta állandóan, most is a távolsági forgalom eredményei a legkedvezőbbek, mert a kezdeményezett távolsági beszélgetések száma 14·7, az érkeztetteké pedig 16·0%-kal emelkedett. Figyelemre méltó a vidéki hálózatokba kapcsolt állomásokról folytatott távolsági beszélgetések igen nagy mérvű emelkedése.

A nyilvánartartott rádióelőfizetők száma az előző év áprilisával szemben 19.123 engedéllyel, vagyis 5·1%-kal, a folyó év márciusához képest pedig már csak 981 előfize-

tővel, tehát 0·2%-kal emelkedett. A márciusi létszámmal szemben mutatkozó szaporulatot így is jelentősnek tekinthetjük, mert áprilisban az előfizetők száma inkább már csökken és az 1937. évben is csak 481 engedéllyessel emelkedett. A tavaszi csúcspont tehát — úgy mint a múlt évben —, ebben az évben is kitolódott. Az egyes igazgatósági kerületeket tekintve, a legjelentősebb százalékos emelkedést a soproni igazgatósági kerület mutatja fel (0·5%), ezt követi a debreceni igazgatósági kerület 0·3%-os emelkedéssel, majd a budapesti és a pécsi kerület 0·2 és végül a szegedi igazgatósági kerület 0·1%-os emelkedéssel.

2. A forgalom munkaegységekben.

A posta különböző üzletágainak forgalmát munkaegységekben is kifejezi, mint-hogy az összforgalom általános és áttekinthető kifejezésére a darabszámok egyszerű összegezése utján nyert összdarabszám erre nem alkalmas. Ebben a darabszámokban ugyanis az egyes üzletágak különböző természetű küldeményei és szolgáltatásai, másrészt darabszámok és összegek vegyesen szerepelnek. A különböző természetű szolgáltatások összeadhatása végett ezeket először közös nevezőre kellett hozni. Ez oly módon történt, hogy minden egyes szolgáltatást, a munka minőségének, mennyiségének és az elvégzés időtartamának figyelembe vételével értékeltünk. Az értékelés mérőeszköze, a munkaegység. A közös nevezőre, a munkaegységre hozott szolgáltatások egyszerű összeadásának végösszege fejezi ki az egyes üzletágak munkaegységeiben elért forgalmát.

A munkaegységek tehát már alkalmasak az általános posta, távirő, távbeszélő és rádió forgalom mérésére és összehasonlítására, de természetesen csak akkor, ha az összehasonítási időben végzett munkák értékelése egyforma alapon történik. A közölt táblázatok adatai az egyenlő értékelés alapján megállapított munkaegységek számát tüntetik fel és így a forgalom alakulásának megítélésére alkalmasak. Megjegyezzük azonban, hogy ezek az adatok a személyzet által tényleg feldolgozott munkaegységek számával nem azonosak.

A munkaegységekben kifejezett forgalom az előző év áprilisához képest 11·1%-kal emelkedett. A munkaegységek száma egyébként is nagy, mert a f. évi áprilisi forgalmat csak az 1929. és az 1930. évi áprilisi forgalom haladta meg. Az utolsó 10 év forgalmának áttekintésére szolgáljanak a következő adatok:

(Szöveg folytatása a 293. oldalon.)

I. Forgalom.*)

1. Posta.

Időszak		F e l a d á s										
		Közön- leges ¹⁾	Aján- lott	Érték- levelek	Mégi- bérfé és somagok csomagok	Po-tautalványok ²⁾		Postatakarék befizetések		Csekkbefizetések		
						darabszáma	ezrekben	összege ezer P-ben	darab- száma ezrekben	összege ezer P-ben	darab- száma ezrekben	összege ezer P-ben
Az 1930. évben		422.671	15.862	661	11.362	10.653	725.039	717	47.902	18.092	2.271.763	
Az 1931. évben		370.509	11.817	575	10.145	10.156	670.278	494	40.336	16.322	1.934.881	
Az 1932. évben		351.739	9.285	484	8.744	9.251	565.574	416	32.782	15.094	1.659.372	
Az 1933. évben		346.512	7.974	465	8.584	8.870	553.521	576	41.654	16.200	1.573.012	
Az 1934. évben		413.180	7.487	424	8.791	9.304	594.449	781	55.874	17.984	1.611.906	
Az 1935. évben		410.595	7.771	415	8.793	9.731	644.332	912	65.344	18.928	1.706.911	
Az 1936. évben		435.933	7.565	438	9.343	9.984	676.889	1.038	75.126	20.545	1.889.945	
1936.	V.	34.200	609	34	730	823	65.774	83	6.018	1.682	155.543	
	VI.	31.239	562	32	683	742	42.071	78	6.972	1.565	140.199	
	VII.	33.624	655	37	757	860	57.171	91	6.673	1.605	147.669	
	VIII.	32.902	580	40	703	827	57.765	92	6.506	1.620	173.819	
	IX.	39.484	628	41	835	815	57.348	89	6.526	1.676	169.327	
	X.	40.526	686	42	906	940	74.015	76	5.278	2.041	191.110	
	XI.	36.616	605	40	806	785	45.683	78	5.472	1.901	191.731	
	XII.	44.399	606	39	1.101	962	73.800	77	6.350	2.030	183.433	
	1937.	I.	36.142	652	36	704	804	47.212	101	7.627	1.819	147.081
		II.	33.769	613	34	701	795	55.323	102	6.728	1.706	155.222
		III.	45.197	612	37	845	847	56.360	98	6.140	1.703	147.904
		IV.	36.497	639	36	719	844	56.669	97	6.636	1.813	150.860
1936. V.—1937. IV. összesen:		444.595	7.447	448	9.490	10.044	689.191	1.062	76.926	21.161	1.953.898	
1937.	V.	34.333	590	35	733	798	56.147	86	6.422	1.786	171.098	
	VI.	35.344	631	36	789	831	59.819	97	7.011	1.793	161.981	
	VII.	35.943	677	40	771	941	74.498	111	8.662	1.861	167.274	
	VIII.	35.382	583	40	760	824	47.202	106	7.636	1.715	192.341	
	IX.	40.394	665	40	850	833	60.212	101	7.631	1.771	173.848	
	X.	41.111	658	41	916	949	75.479	105	7.740	2.132	197.725	
	XI.	39.351	631	41	876	833	57.491	97	7.386	2.068	207.419	
	XII.	49.333	616	39	1.151	991	67.996	98	8.236	2.145	195.715	
	1938.	I.	37.945	692	36	759	850	58.903	122	9.335	1.955	152.541
		II.	36.275	609	34	737	819	57.243	120	7.837	1.818	163.324
		III.	44.266	639	37	848	847	58.105	110	7.248	1.805	151.328
		IV.	40.995	662	36	840	934	63.019	87	6.531	1.997	158.388
1937. V.—1938. IV. összesen:		470.672	7.653	455	10.030	10.450	736.114	1.240	91.675	22.846	2.092.982	
1937. I.—IV.		151.605	2.516	143	2.969	3.290	215.564	398	27.131	7.041	601.067	
1938. I.—IV.		159.481	2.602	143	3.184	3.450	237.270	439	30.951	7.575	625.581	
Összehasonlítások	1938. IV havában	szám- szerüleg	+4.498	+ 23	—	+ 121	+ 90	+ 6.350	— 10	— 105	+ 184	+ 7.528
	1937. IV. havához képest több (+) kevesebb (—)	%-ban	+ 12.3	+ 3.6	—	+ 16.8	+ 10.7	+ 11.2	— 10.3	— 1.6	+ 10.1	+ 5.0
	1937. V.—1938. IV. időszakban	szám- szerüleg	+ 26.077	+ 206	+ 7	+ 540	+ 406	+ 46.923	+ 178	+ 14.749	+ 1.685	+ 139.084
	1936. V.—1937. IV. időszakhoz képest több (+) kevesebb (—)	%-ban	+ 5.9	+ 2.8	+ 1.6	+ 5.7	+ 4.0	+ 6.8	+ 16.8	+ 19.2	+ 8.0	+ 7.1
	1938. I.—IV. időszakban,	szám- szerüleg	+ 7.876	+ 86	—	+ 215	+ 160	+ 21.706	+ 41	+ 3.820	+ 534	+ 24.514
	1937. I.—IV. időszakhoz képest több (+) kevesebb (—)	%-ban	+ 5.2	+ 3.4	—	+ 7.2	+ 4.9	+ 10.1	+ 10.3	+ 14.1	+ 7.6	+ 4.1

**) Az 1937. és 1938. évi adatok ideiglenesek. 1) Hirlapokkal együtt.

2) A postai pénzforgalomba bevont intézetek átutalásai nélkül.

I. Forgalom.*)

1. Posta.

Időszak		Kézbesítés										
		közön- ségés ¹		Aján- lott	Érték- levelek	Helyi, helyi és sommás csomagok	Postautalványok ²		Postafaharékfizetések		Csekk-kifizetések	
		levél, ostai küldemények					daráb- száma ezrekben	összege ezer P-ben	daráb- száma ezrekben	összege ezer P-ben	daráb- száma ezrekben	összege ezer P-ben
		darabszáma ezrekben			daráb- száma ezrekben	összege ezer P-ben	daráb- száma ezrekben	összege ezer P-ben	daráb- száma ezrekben	összege ezer P-ben		
Az 1930. évben		425.761	16.794	726	12.390	10.577	719.870	376	20.852	3373	1.036.937	
Az 1931. évben		373.517	12.442	637	10.687	10.015	663.752	295	25.646	3275	967.490	
Az 1932. évben		353.134	9.739	536	8.968	9.241	570.104	236	18.316	3259	785.987	
Az 1933. évben		345.768	8.172	506	8.776	8.938	555.883	280	21.472	3373	698.973	
Az 1934. évben		416.564	7.653	481	8.890	9.356	595.623	367	28.707	3223	658.994	
Az 1935. évben		412.321	7.790	471	8.814	9.775	645.247	462	37.928	3399	662.144	
Az 1936. évben		440.026	7.653	455	9.373	10.026	678.059	543	44.507	3.525	684.812	
1936.	V.	34.326	622	35	733	816	62.665	47	3.462	282	65.307	
	VI.	31.351	552	33	696	752	43.501	46	3.625	278	47.865	
	VII.	34.766	658	37	755	860	57.707	44	3.424	293	57.821	
	VIII.	33.023	586	41	702	824	58.059	44	3.567	259	55.286	
	IX.	39.610	627	41	832	819	58.652	47	4.022	286	55.880	
	X.	40.656	717	44	915	954	76.245	57	6.265	356	77.664	
	XI.	36.750	603	43	808	771	44.473	42	3.495	254	46.767	
1937.	XII.	44.561	619	42	1.113	977	75.688	47	3.935	378	79.044	
	I.	36.268	660	38	711	798	45.948	42	3.600	290	42.817	
	II.	33.884	610	35	706	798	55.489	39	3.047	281	53.135	
	III.	45.316	631	38	845	858	57.294	52	3.827	323	55.685	
IV.	36.626	644	37	706	842	57.650	47	3.926	320	60.967		
1936. V.—1937. IV. összesen:		446.937	7.529	463	9.523	10.069	693.371	554	46.195	3.600	698.238	
1937.	V.	34.459	577	36	736	799	56.339	52	3.974	283	54.115	
	VI.	35.471	632	38	780	835	59.198	49	4.068	332	67.684	
	VII.	37.164	692	42	783	965	77.477	49	4.751	379	77.975	
	VIII.	35.512	600	43	746	821	46.906	50	4.172	263	50.658	
	IX.	40.523	657	43	849	838	60.741	51	4.629	302	64.676	
	X.	41.243	683	45	922	970	77.770	51	4.582	381	83.461	
	XI.	39.495	630	44	868	818	47.765	51	4.039	280	51.508	
	XII.	49.513	621	45	1.157	1.025	79.051	58	4.489	407	86.493	
	1938.	I.	38.077	706	39	760	833	48.472	50	3.878	319	46.351
		II.	36.398	610	37	738	828	58.148	48	3.847	308	56.918
		III.	44.382	664	41	838	850	58.636	63	6.044	323	60.163
		IV.	41.140	664	40	856	977	76.125	61	5.375	390	80.558
1937. V.—1938. IV. összesen:		473.377	7.736	493	10.033	10.559	746.628	633	53.848	3.967	780.560	
1937. I.—IV.		152.094	2.545	148	2.968	3.296	216.381	180	14.400	1.214	212.604	
1938. I.—IV.		159.997	2.644	157	3.192	3.488	241.381	222	19.144	1.340	243.990	
Összehasonlítások	1938. IV. havában 1937. IV. havához képest több (+) kevesebb (-)	szám- szerűleg	+4.514	+ 20	+ 3	+ 150	+ 135	+ 18.475	+ 14	+ 1.449	+ 70	+ 19.591
		‰-ban	+ 12'3	+ 3'	+ 8'	+ 21'2	+ 16'0	+ 32'0	+ 29'8	+ 36'9	+ 21'9	+ 32'1
	1937. V.—1938. IV. időszakban	szám- szerűleg	+ 26.440	+ 207	+ 30	+ 510	+ 490	+ 53.257	+ 79	+ 7.653	+ 367	+ 82.322
	1936. V.—1937. IV. időszakhoz képest több (+) kevesebb (-)	‰-ban	+ 5'9	+ 2'7	+ 6'5	+ 5'4	+ 4'9	+ 7'7	+ 14'2	+ 16'6	+ 10'2	+ 11'8
1938. I.—IV. időszakban 1937. I.—IV. időszakhoz képest több (+) kevesebb (-)	szám- szerűleg	+7.903	+ 99	+ 9	+ 224	+ 192	+ 25.000	+ 42	+ 4.744	+ 126	+ 31.386	
	‰-ban	+ 5'2	+ 3'9	+ 6'1	+ 7'5	+ 5'8	+ 11'6	+ 23'3	+ 32'9	+ 10'4	+ 14'8	

** Az 1937. és 1938. évi adatok ideiglenesek.

¹ Hirlapokkal együtt.² A postai pénzforgalomba bevonás intézetek átutalásai nélkül.

1. Forgalom.*)
2. Táviró. 3 Távbeszélő.

Időszak	Táviró		Távbeszélő									
	Feladott	Kézbesített	Állomások száma ¹⁾				Közvetlen összeköttetések száma	Számított helyi beszélgetések száma ezekben				
			táviratok darabszáma ezekben	a bpesti egységes hálózatban	a falur. és 200-nál több előfizetővel bíró hálózatban	a 200-nál kevesebb		összesen	bpesti egységes hálózatban	vidéken	összesen	
Az 1930. évben	3.404	3.715	46 601	35.618	82.219	2.212	103.890	—	103.890			
Az 1931. évben	2.599	3.253	47.095	33.840	80.935	2.376	106.946	14.189	121.135			
Az 1932. évben	2.066	2.735	46.884	32.415	79.299	2.196	107.564	13.867	121.431			
Az 1933. évben	1.894	2.576	47.962	31.109	79.071	2.207	107.146	12.801	119.947			
Az 1934. évben	1.873	2.557	53.338	34.354	87.692	2.303	111.898	11.911	123.809			
Az 1935. évben	1.903	2.573	58.339	15.088	18.723	2.257	121.980	12.944	134.924			
Az 1936. évben	²⁾ 1.947	2.607	63.537	16.699	22.218	102.454	2.155	127.933	14.261	142.194		
1936.	V.	157	219	60.351	15.705	19.541	95.600	1.755	11.348	1.174	12.522	
	VI.	174	227	60.931	15.855	19.709	96.495	1.765	11.072	1.152	12.224	
	VII.	185	241	61.094	15.957	20.041	97.092	1.772	10.595	1.234	11.829	
	VIII.	198	254	61.138	15.990	20.254	97.382	1.743	9.292	1.218	10.510	
	IX.	182	238	61.663	16.168	20.351	98.182	1.755	9.810	1.209	11.019	
	X.	183	242	62.250	16.254	20.375	98.879	1.751	11.014	1.281	12.295	
	XI.	155	211	62.742	16.361	19.866	98.969	1.751	11.611	1.332	12.943	
	XII.	161	220	63.537	16.699	22.218	102.454	2.155	10.796	1.271	12.067	
1937.	I.	140	201	63.951	16.763	22.242	102.956	³⁾ 2.155	10.742	1.266	12.008	
	II.	135	188	64.393	16.917	22.375	103.685	2.155	11.378	3.111	12.689	
	III.	159	218	64.846	17.004	22.510	104.360	2.155	10.440	1.210	11.650	
	IV.	154	212	65.100	17.076	22.599	104.775	2.155	11.371	1.337	12.708	
1936. V.—1937. IV.	összesen:	1.983	2.671	—	—	—	—	—	129.469	14.995	144.464	
1937.	V.	186	244	65.348	17.158	22.798	105.304	2.025	12.007	1.353	13.360	
	VI.	187	246	66.142	17.484	22.822	106.448	2.027	11.772	1.385	13.157	
	VII.	200	262	67.103	17.562	22.411	107.076	2.041	10.887	1.352	12.239	
	VIII.	220	278	67.445	17.678	22.614	107.737	2.053	10.039	1.341	11.380	
	IX.	191	251	68.280	17.775	22.780	108.835	2.055	10.664	1.364	12.028	
	X.	191	257	68.901	17.922	22.942	109.765	2.065	11.822	1.440	13.262	
	XI.	173	229	69.588	18.062	23.083	110.733	2.115	12.185	1.446	13.631	
	XII.	174	234	70.325	18.165	23.275	111.765	2.115	11.640	1.423	13.063	
1938.	I.	152	212	70.853	18.469	23.223	112.545	2.133	11.986	1.486	13.472	
	II.	144	199	71.383	18.566	23.380	113.329	2.139	11.650	1.437	13.087	
	III.	166	226	71.832	18.882	23.306	114.020	2.141	10.916	1.329	12.245	
	IV.	167	224	72.141	18.952	23.421	114.514	2.139	12.234	1.470	13.704	
1937. V.—1938. IV.	összesen:	2.151	2.862	—	—	—	—	—	137.802	16.826	154.628	
1937. I.—IV.		588	819	—	—	—	—	—	43.931	5.124	49.055	
1938. I.—IV.		629	861	—	—	—	—	—	46.786	5.722	52.508	
Összehasonlítások	1938. IV. havában képest több (+) kevesebb (-)	szám-szerűleg	+ 13	+ 12	+7.041	+1.876	+ 822	+9.739	- 16	+ 863	+ 133	+ 996
		0 o-ban	+ 8 ⁴	+ 5 ⁷	+ 10 ⁸	+ 11 ⁰	+ 3 ⁶	+ 9 ³	- 0 ⁷	+ 7 ⁶	+ 9 ⁹	+ 7 ⁸
	1937. V.—1938. IV. időszakban	szám-szerűleg	+ 168	+ 191	—	—	—	—	—	+8.333	+1.831	+10.164
	1936. V.—1937. IV. időszakhoz képest több (+) kevesebb (-)	0 o-ban	+ 8 ⁵	+ 7 ²	—	—	—	—	—	+ 6 ⁴	+ 12 ²	+ 7 ⁰
1938. I.—IV. időszakban 1937. I.—IV. időszakhoz képest több (+) kevesebb (-)	szám-szerűleg	+ 41	+ 42	—	—	—	—	—	+2.855	+ 598	+ 3.453	
	0 o-ban	+ 7 ⁰	+ 5 ¹	—	—	—	—	—	+ 6 ⁵	+ 11 ⁷	+ 7 ⁰	

*) Az 1937. és 1938. évi adatok ideiglenesek. ¹ Csak az üzemben levő előfizetői állomások
² Vasuti táviróhivatalok forgalmával együtt.
³ 1936. decemberétől az összes nyilvántartott távbeszélő állomások.

I. Forgalom. *)

3. Távbeszélő. 4. Rádió.

Időszak	Köz- pon- tok száma	Távbeszélő						Rádió				
		Kezdeményezett			Érkezett			Engedélyesek száma				
		távolsági beszélgetések száma ezekben						Buda- pesten	vidé- ken	ösz- szesen		
	bpesti egysé- ges háló- zatban	vidé- ken	ösz- szesen	a bpesti egysé- ges háló- zatban	vidé- ken	ösz- szesen						
Az 1930. évben	1.426	1.431	3.363	4.794	1.391	3.301	4.692	108.161	199.748	307.909		
Az 1931. évben	1.445	1.285	3.094	4.379	1.281	3.004	4.285	111.774	213.258	325.032		
Az 1932. évben	1.446	1.183	2.558	3.741	1.138	2.479	3.617	113.360	208.616	321.976		
Az 1933. évben	1.465	1.145	2.345	3.490	1.059	2.306	3.365	115.114	213.065	328.179		
Az 1934. évben	1.494	1.157	2.467	3.624	1.081	2.426	3.507	118.010	222.107	340.117		
Az 1935. évben	1.524	1.249	2.863	4.112	1.152	2.822	3.974	122.676	230.231	352.907		
Az 1936. évben	1.550	1.287	2.972	4.259	1.206	2.932	4.138	127.540	237.814	365.354		
1936.	V.	1.536	96	228	324	89	224	313	125.250	234.783	360.033	
	VI.	1.544	106	241	347	103	236	339	124.725	232.740	357.465	
	VII.	1.549	116	288	404	111	281	392	123.901	231.168	355.069	
	VIII.	1.552	121	296	417	114	291	405	123.486	230.970	354.456	
	IX.	1.555	120	290	410	116	285	401	123.548	231.048	354.596	
	X.	1.557	120	295	415	113	293	406	124.590	232.464	357.054	
	XI.	1.557	114	262	376	109	259	368	126.230	235.113	361.343	
	XII.	1.550	108	249	357	101	250	351	127.540	237.814	365.354	
1937.	I.	1.550	101	237	338	93	237	330	129.593	241.605	371.198	
	II.	1.550	102	224	326	94	221	315	130.553	243.611	374.168	
	III.	1.551	96	240	336	90	238	328	131.388	244.700	376.084	
	IV.	1.556	107	246	353	98	245	343	131.629	244.940	376.569	
1936. V.—1937. IV.	összesen:	—	1.307	3.096	4.403	1.231	3.060	4.291	—	—	—	
1937.	V.	1.558	110	262	372	104	256	360	131.946	244.617	376.563	
	VI.	1.561	114	276	390	113	273	386	130.785	242.966	373.751	
	VII.	1.559	122	311	433	114	307	421	130.448	241.833	372.281	
	VIII.	1.563	123	325	448	115	318	433	129.734	241.553	371.287	
	IX.	1.566	125	317	442	119	313	432	130.117	242.123	372.240	
	X.	1.569	121	328	449	117	323	440	131.190	243.529	374.719	
	XI.	1.570	114	303	417	108	303	411	132.710	246.087	378.797	
	XII.	1.613	110	294	404	101	295	396	134.465	249.040	383.505	
1938.	I.	1.614	108	283	391	97	285	382	136.708	252.348	389.056	
	II.	1.618	106	260	366	94	260	354	137.719	254.532	392.251	
	III.	1.618	103	286	389	94	284	378	138.741	255.970	394.711	
	IV.	1.619	116	289	405	107	291	398	139.141	256.551	395.692	
1937. V.—1938. IV.	összesen:	—	1.372	3.534	4.906	1.283	3.508	4.791	—	—	—	
1937. I.—IV.		—	406	947	1.353	375	941	1.316	—	—	—	
1938. I.—IV.		—	433	1.118	1.551	392	1.120	1.512	—	—	—	
Összehasonlítások	1938. IV. havában 1937. IV. havához képest több (+) kevesebb (-)	szám- szerűleg	+ 63	+ 9	+ 43	+ 52	+ 9	+ 46	+ 55	+7.512	+11.611	+19.123
		o/o-ban	+ 40	+ 84	+ 175	+ 147	+ 92	+ 188	+ 160	+ 57	+ 47	+ 51
	1937. V.—1938. IV. időszakban	szám- szerűleg	—	+ 65	+ 438	+ 503	+ 52	+ 448	+ 500	—	—	—
	1936. V.—1937. IV. időszakhoz képest több (+) kevesebb (-)	o/o-ban	—	+ 50	+ 141	+ 114	+ 42	+ 146	+ 116	—	—	—
1938. I.—IV. időszakban 1937. I.—IV. időszak- hoz képest több(+) kevesebb (-)	szám- szerűleg	—	+ 27	+ 171	+ 198	+ 17	+ 179	+ 196	—	—	—	
	o/o-ban	—	+ 66	+ 180	+ 146	+ 45	+ 190	+ 149	—	—	—	

*) Az 1937. és 1938. évi adatok ideiglenesek.

II. A forgalom munkaegységekben*)

Időszak	Kincstári postahivataloknál:						Postamesteri hivataloknál és ügynökségeknél:							
	Posta	Távíró	Távbeszélő	Rádió	Összes		Posta	Távíró	Távbeszélő	Rádió	Összes			
	munkaegységek száma						munkaegységek száma							
	ezrekben			ezrekben			ezrekben			ezrekben				
Az 1930. évben	186.223	27.761	105.715	5.953	325.652	71.3	98.809	11.325	16.843	3.891	130.868	28.7		
Az 1931. évben	161.075	22.657	103.432	6.494	293.658	72.7	80.932	9.792	15.387	4.234	110.345	27.3		
Az 1932. évben	135.946	17.848	97.845	6.900	258.539	72.9	70.612	7.847	13.667	4.174	96.300	27.1		
Az 1933. évben	129.388	16.501	95.047	6.774	247.710	72.6	69.057	7.049	13.326	3.912	93.344	27.4		
Az 1934. évben	130.711	16.294	99.131	7.185	253.321	72.3	71.557	6.974	14.471	4.052	97.054	27.7		
Az 1935. évben	132.288	16.663	108.581	7.516	265.048	72.0	74.560	7.130	17.197	4.155	103.042	28.0		
Az 1936. évben	137.907	17.822	114.310	7.804	277.843	71.6	79.933	7.327	18.430	4.251	109.941	28.4		
1936. V.	11.267	1.474	9.787	652	23.180	72.6	6.368	585	1.456	356	8.765	27.4		
VI.	10.248	1.553	9.712	648	22.161	72.6	5.880	636	1.507	353	8.376	27.4		
VII.	11.415	1.698	9.662	645	23.420	71.4	6.608	712	1.699	349	9.368	28.6		
VIII.	10.808	1.803	8.958	643	22.212	70.2	6.600	760	1.726	350	9.436	29.8		
IX.	11.643	1.688	9.278	644	23.253	70.6	6.958	679	1.713	349	9.699	29.4		
X.	13.224	1.696	10.010	649	25.579	70.3	7.960	698	1.782	351	10.791	29.7		
XI.	11.539	1.449	10.301	657	23.946	71.9	6.810	595	1.601	355	9.361	28.1		
XII.	14.228	1.531	9.713	664	26.136	70.8	8.253	593	1.568	358	10.772	29.2		
1937. I.	11.031	1.360	9.580	674	22.645	72.0	6.366	551	1.530	365	8.812	28.0		
II.	10.880	1.274	9.975	679	22.808	72.6	6.260	517	1.456	369	8.602	27.4		
III.	11.941	1.493	9.339	682	23.455	71.5	6.784	607	1.565	371	9.327	28.5		
IV.	11.308	1.456	10.066	685	23.515	72.2	6.544	576	1.575	369	9.064	27.8		
1936 V.—1937. IV. összesen:	139.532	18.475	116.381	7.922	282.310	71.5	81.391	7.509	19.178	4.295	112.373	28.5		
1937. V.	11.208	1.677	10.506	686	24.077	72.1	6.568	678	1.681	368	9.295	27.9		
VI.	11.708	1.718	10.473	681	24.580	71.8	6.830	694	1.751	366	9.641	28.2		
VII.	12.144	1.840	10.042	679	24.705	70.0	7.563	778	1.893	363	10.597	30.0		
VIII.	11.029	1.981	9.619	677	23.306	69.8	6.898	837	1.967	363	10.065	30.2		
IX.	12.062	1.778	10.003	679	24.522	70.3	7.245	747	1.993	363	10.348	29.7		
X.	13.308	1.781	10.722	684	26.495	70.0	8.227	728	2.041	365	11.361	30.0		
XI.	12.293	1.592	10.848	691	25.424	71.6	7.415	650	1.916	370	10.351	28.9		
XII.	14.727	1.645	10.489	719	27.580	70.5	8.716	644	1.850	354	11.564	29.5		
1938. I.	11.783	1.423	10.670	730	24.606	72.1	6.742	599	1.819	359	9.519	27.9		
II.	11.272	1.346	10.404	735	23.757	72.1	6.572	552	1.707	363	9.194	27.9		
III.	12.057	1.539	9.891	740	24.227	71.2	6.916	633	1.866	365	9.780	28.8		
IV.	12.562	1.519	10.890	742	25.713	71.0	7.604	639	1.866	366	10.475	29.0		
1937. V.—1938. IV. összesen:	146.153	19.839	124.557	8.443	293.992	71.0	87.296	8.179	22.350	4.365	122.190	29.0		
1937. I.—IV.	45.160	5.583	38.960	2.720	92.423	72.1	25.954	2.251	6.126	1.474	35.805	27.9		
1938. I.—IV.	47.674	5.827	41.855	2.947	98.303	71.6	27.834	2.423	7.258	1.453	38.968	28.4		
Összehasonlítások	1938. IV. havában	szám-szerüleg	+1.254	+ 63	+ 824	+ 57	+2.198	—	+1.060	+ 63	+ 291	— 3	+1.411	—
	1937. IV. havához képest több (+) kevesebb (—)		+ 11.1	+ 4.3	+ 8.2	+ 8.3	+ 9.3	—	+ 16.2	+10.9	+ 18.5	— 0.8	+ 15.6	—
	1937 V.—1938. IV. időszakban	szám-szerüleg	+6.621	+1.364	+8.176	+5.21	+16.682	—	+5.905	+670	+3.172	+70	+9.817	—
	1936. V.—1937. IV. időszakhoz képest több (+) kevesebb (—)		+ 4.7	+ 7.4	+ 7.0	+ 6.6	+ 5.9	—	+ 7.2	+ 8.9	+ 16.5	+ 1.6	+ 8.7	—
1938. I.—IV. időszakban, 1937. I.—IV. időszakhoz képest több (+) kevesebb (—)	szám-szerüleg	+2.514	+ 244	+2.895	+2.27	+5.880	—	+1.830	+172	+1.132	— 21	+3.163	—	
		+ 5.6	+ 4.4	+ 7.4	+ 8.3	+ 6.4	—	+ 7.2	+ 7.6	+ 18.5	— 1.4	+ 8.8	—	

*) Az 1937. és 1938. évi adatok ideiglenesek.

II. A forgalom munkaegységekben.*)

Időszak		Összes postai szerveknél:										
		Posta		Távíró		Távbeszélő		Rádió		Összes		
		munkaegységek száma										
		ezrekben		%o-ban		ezrekben		%o-ban		ezrekben		%o-ban
Az 1930. évben		285.032	62.4	39.086	8.6	122.558	26.8	9.844	2.2	456.520		
Az 1931. évben		242.007	59.9	32.449	8.0	118.819	29.4	10.728	2.7	404.003		
Az 1932. évben		206.558	58.3	25.695	7.2	111.512	31.4	11.074	3.1	354.839		
Az 1933. évben		198.445	58.2	23.550	6.9	108.373	31.8	10.686	3.1	341.054		
Az 1934. évben		202.268	57.8	23.268	6.6	113.602	32.4	11.237	3.2	350.375		
Az 1935. évben		206.848	56.2	23.793	6.5	125.778	34.2	11.671	3.1	368.090		
Az 1936. évben		217.840	56.2	25.149	6.5	132.740	34.2	12.055	3.1	387.784		
1936.	V.	17.635	55.2	2.059	6.4	11.243	35.2	1.008	3.2	31.945		
	VI.	16.128	52.8	2.189	7.2	11.219	36.7	1.001	3.3	30.537		
	VII.	18.023	55.0	2.410	7.4	11.361	34.6	994	3.0	32.788		
	VIII.	17.408	55.0	2.563	8.1	10.684	33.8	993	3.1	31.648		
	IX.	18.601	56.4	2.367	7.2	10.991	33.4	993	3.0	32.952		
	X.	21.184	58.3	2.394	6.6	11.792	32.4	1.000	2.7	36.370		
	XI.	18.349	55.1	2.044	6.1	11.902	35.7	1.012	3.1	33.307		
	XII.	22.481	60.9	2.124	5.7	11.281	30.6	1.022	2.8	36.908		
	1937.	I.	17.397	55.3	1.911	6.1	11.110	35.3	1.039	3.3	31.457	
		II.	17.140	54.6	1.791	5.7	11.431	36.4	1.048	3.3	31.410	
		III.	18.725	57.1	2.100	6.4	10.904	33.3	1.053	3.2	32.782	
		IV.	17.852	54.8	2.032	6.3	11.641	35.7	1.054	3.2	32.579	
1936. V.—1937. IV. összesen:		220.923	56.0	25.984	6.6	135.559	34.3	12.217	3.1	394.683		
1937.	V.	17.776	53.2	2.355	7.1	12.187	36.6	1.054	3.1	33.372		
	VI.	18.538	54.2	2.412	7.0	12.224	35.7	1.047	3.1	34.221		
	VII.	19.707	55.8	2.618	7.4	11.935	33.8	1.042	3.0	35.302		
	VIII.	17.927	53.7	2.818	8.5	11.586	34.7	1.040	3.1	33.371		
	IX.	19.307	55.4	2.525	7.2	11.996	34.4	1.042	3.0	34.870		
	X.	21.535	56.9	2.509	6.6	12.763	33.7	1.049	2.8	37.856		
	XI.	19.708	55.1	2.242	6.2	12.764	35.7	1.061	3.0	35.775		
	XII.	23.443	60.0	2.289	5.8	12.339	31.5	1.073	2.7	39.144		
	1938.	I.	18.525	54.3	2.022	5.9	12.489	36.6	1.089	3.2	34.125	
		II.	17.844	54.2	1.898	5.8	12.111	36.7	1.098	3.3	32.951	
		III.	18.973	55.8	2.172	6.4	11.757	34.6	1.105	3.2	34.007	
		IV.	20.166	55.7	2.158	6.0	12.756	35.2	1.108	3.1	36.188	
1937. V.—1938. IV. összesen:		233.449	55.4	28.018	6.7	146.907	34.9	12.808	3.0	421.182		
1937. I.—IV.		71.114	55.4	7.834	6.1	45.086	35.2	4.194	3.3	128.228		
1938. I.—IV.		75.508	55.0	8.250	6.0	49.113	35.8	4.400	3.2	137.271		
Összehasonlítások	1938. IV. havában képest több (+) kevesebb (-)	szám-szerűleg	+ 2.314	—	+ 126	—	+ 1.115	—	+ 54	—	+ 3.609	
		%o-ban	+ 13.0	—	+ 6.2	—	+ 9.6	—	+ 5.1	—	+ 11.1	
	1937. V.—1938. IV. időszakban	szám-szerűleg	+ 12.526	—	+ 2.034	—	+ 11.348	—	+ 591	—	+ 26.499	
	1936. V.—1937. IV. időszakhoz képest több (+) kevesebb (-)	%o-ban	+ 5.7	—	+ 7.8	—	+ 8.4	—	+ 4.8	—	+ 6.7	
	1938. I.—IV. időszakban 1937. I.—IV. időszakhoz képest több (+) kevesebb (-)	szám-szerűleg	+ 4.394	—	+ 416	—	+ 4.027	—	+ 206	—	+ 9.043	
		%o-ban	+ 6.2	—	+ 5.3	—	+ 8.9	—	+ 4.9	—	+ 7.0	

1937. és 1938. évi adatok ideiglenesek.

1929. április hónapban	36.778	ezer munkaegység,
1930. „ „	38.109	„ „
1931. „ „	33.028	„ „
1932. „ „	29.363	„ „
1933. „ „	27.225	„ „
1934. „ „	26.672	„ „
1935. „ „	30.202	„ „
1936. „ „	30.826	„ „
1937. „ „	32.579	„ „
1938. „ „	36.188	„ „

A husvétii ünnepek és a kettős illetmény kifizetések következtében április hónapban a postaforgalom emelkedése volt a legjelentősebb (13·0%), ezt követte a távbeszélő forgalom 9·6%-os emelkedéssel, de jelentős volt a táviró és a rádió munkaegységek emelkedése is.

A munkaegységek számát kincstári és postamesteri hivatalok szerinti részletezéssel feltüntető táblázat adatai szerint a postamesteri hivataloknál a rádió munkaegységek száma 0·8%-kal csökkent, míg a kincstári postahivataloknál 8·3%-kal emelkedett. Ez a csökkenés, illetőleg emelkedés tulajdonképpen csak annak a következménye,

hogy a Kispeszt 1. sz. postahivatal 1937. december óta nem a postamesteri, hanem a kincstári postahivatalok között szerepel. A valóságban a rádió munkaegységek száma a postamesteri hivataloknál is emelkedett, a kincstári postahivataloknál viszont nem volt olyan mérvű, amint ezt a táblázat adatai mutatják. Ha a Kispeszt 1. sz. postahivatalnál feldolgozott rádió munkaegységek számát most is a postamesteri hivatalok által feldolgozott rádiómunkaegységek számához hozzáadhatnánk, a rádió munkaegységek száma a postamesteri hivataloknál is 3·5%-os emelkedést mutatna.

KÜLFÖLDI SZEMLE.

Revue étrangère.

POSTA.

Amerikai Egyesült Államok.

Az 1937. június 30-ával végződő költségvetési év kielégítő eredménnyel zárult. A tényleges bevétel 726 millió dollár, amihez a díjmentes küldemények révén előálló jövedékkiesés összegét, 59 milliót hozzászámítva, 12 millió bevételi fölösleg mutatkozik.

A tisztviselők átlagos évi fizetése 2.168 dollárról 2.166-ra, a városi levélhordóké pedig 2.091-ről 2.084-re csökkent. A törzsfizetések évi átlagának csökkenését a személyzeti létszámemelés magyarázza; az év folyamán ugyanis kezdő fizetéssel nagy számú új munkaerőt alkalmaztak.

A légiposta szolgálat tovább fejlődött. Az év folyamán szállított légipostai küldemények súlya 19.554.000 font volt az 1936. évi 15.378.000 fonttal szemben.

Az óceánokon összesen 38 postagözös teljesített posta közvetítői szolgálatot, mégpedig 20 az Atlanti, 18 pedig a Csendes óceánban.

A költségvetési év végén a postának 8.300 gépjárműve volt, 100-zal több, mint az előző évben.

Mozgópostát vontató vonatokkal az év folyamán 88 esetben történt vasúti szerencsétlenség. A balesetek következtében 1 postatisztviselő meghalt, 13 pedig súlyosan megsérült. (P. N. 1938:2.)

Argentina.

Az 1904-ben alkotott nyugdíjtörvény figyelemreméltó módon oldja meg az állam polgárai s között a postaalkalmazottainak nyugellátását Argentínában. Ez a törvény az említett célra országos pénztárt létesített, amely a következő forrásokból táplálkozik:

1. a tagul belépő alkalmazott első havi fizetésének a fele (fizetésemeléskor az első havi különbözet fele);

2. a tagok mindenkori fizetésének 5%-a;

3. a tisztviselőkre és a közönségre kiadott pénzbírságok;

4. az országos pénztár tulajdonában lévő állampapírok kamatai;

5. önkéntes adományok, ajándékok;

6. a 10 millió peso összegű állami hozzájárulás kamatai.

Az országos nyugdíjpénztárt 3 tagú bizottság igazgatja, amelynek elnökét a kormány és a parlament együttesen, 4 évre nevezi ki. A két tag egyike az állami számvéviszék, másika pedig az állami hitelintézet elnöke.

Az állami nyugdíjpénztár kétféle: rendes és rendkívüli nyugellátást folyósít. A rendes nyugdíj az utójára élvezett fizetésnek $3\frac{1}{8}$, a rendkívüli pedig annak 2.3%-a, szorozva a szolgálati évek számával.

Rendes nyugellátásban az az alkalmazott részesül, aki legalább 30 évet töltött tényleges szolgálatban. Rendkívülit pedig az kaphat, aki 20 évi szolgálat után testileg vagy szellemileg munkaképtelenné válik.

Az utójára kapott fizetés 95%-ánál nagyobb nyugdíjat azonban senki sem élvezhet.

Azokat a postaalkalmazottakat, akik legalább 45 évesek és 25 szolgálati évük van, kérelmükre nyugállományba lehet helyezni. A szolgálati idő kiszámításánál a legalább féléves töredék teljes évnek számít; félévnél kisebb időtartamot nem lehet figyelembe venni.

A nyugdíj attól a naptól kezdve jár, amelyen az alkalmazott a tényleges szolgálatból kiválik.

Azok az alkalmazottak, akiket a szolgálat elhanyagolása miatt elbocsátottak, valamint azok, akik jogerős bírósági ítélet következtében állásukat veszítették, egyúttal nyugdíjigényüket is elveszítik. Hasonlóképpen minden jogosultságát elveszíti az az alkalmazott, aki a tényleges szolgálatból való kiválása utáni 5 éven belül nyugdíjigényét nem érvényesíti.

A nyugdíj életfogytiglan jár. A nyugdíjas elhunytja esetében az özvegy, a törvényes gyermekek vagy ilyenek hiányában a rokonok a nyugdíj felét kapják. Törvénytelen gyermeknek csak a törvények által biztosított hányadra van igénye. Gyermektelen özvegytől megkövetelik annak bizonyítását, hogy férjével, annak elhunytja előtt legalább öt évig együtt élt. Az özvegyi nyugdíjigény megszűnik, ha az özvegy újra férjhez megy. Özvegyi nyugdíj legfeljebb 15 évre jár. Árva fiúgyermek 20. életévéig, leány pedig férjhezmenetelig igényjogosult.

Az öröklött nyugellátás akkor is megszűnik, ha a jogosult erkölcsstelen életmódot folytat vagy állandóan külföldön lakik.

Az özvegyi- és az árvajáradék elidegeníthetetlen; az elidegenítő jogügyletek érvénytelenek.

Nyugellátás kiutalása iránti kérelemmel a kezelő bizottsághoz kell fordulni. Ha azonban a bizottság a kérelmet elutasítja, akkor a nyugdíj tekintetében az állami végrehajtó hatalom, a főállamügyész meghallgatása után, végérvényesen határoz. (P. Z. u. Tztg., 1938:5.)

Csehszlovákia.

Az állami hatóságok postaküldeményeknek díjmentességét sok európai állam már régebben megszüntette: így Dánia 1871-ben, Svédország 1874-ben, Magyar- és Németország 1920-ban, Ausztria és Hollandia 1924-ben, Norvégia pedig 1928-ban. Északi szomszédainknál ez a kérdés most került napirendre. A képviselőház takarékosági bizottságának ülésén Bergmann képviselő, akitől az indítvány származik, kifejtette, hogy az 1936. év folyamán a csehszlovák posta a postaszolgálati küldeményeken kívül a következő mennyiséget továbbította díjmentesen:

50,047.249 közönséges levél, elmaradt díja 80,076.000 cs. k.,

9,035.213 ajánlott levél, elmaradt díja 32,527.000 cs. k.,

11,676 érték levél, elmaradt díja 93.000 cs. k.,

456.712 csomag elmaradt díja 2,877.000 cs. k.,

kb. 20.000 p. utalvány elmaradt díja 640.000 cs. k.,

úgyhogy a postát összesen mintegy 116 millió 213.000 cs. k. veszteség érte egy év alatt a portómentesség révén. Igaz, hogy a posta eddig évente 60 millió átalányösszeget kapott kárpótlás fejében, ez az összeg azonban a tényleges kiesést korántsem fedezi. Ezt a 60 milliót különben is postaszállítási átalány címén nyomban az államasutak javára könyvelték át.

Az indítványozó javaslatának alátámasztása céljából arra is rámutatott, hogy a portómentesség tág teret nyit a postajövedéki kihágásoknak és egyéb visszaéléseknek. A hatósági küldemények díjmentességének beszüntetése igen sok állami hivatalnál jelentékenyen meggyorsítaná az ügykezelést is azáltal, hogy véget vetne az úgynevezett aktasibolásnak. Most ugyanis semmibe sem kerül, ha az ügyirat húszszor, vagy akár többször is vándorol hivatalról-hivatalra. Ha azonban a díjszabásszerű díjat minden alkalommal le kellene róni, akkor az érdekelték az ügyiratforgalmat a legszükségesebb mértékre korlátoznák. A képviselőházi bizottság az indítványt elfogadta. Ha a törvényhozás is magáévá teszi, akkor Csehszlovákiában is csupán a postaszolgálati küldemények díjmentessége marad meg. (P. N. 1938:3.)

Franciaország.

A legutóbbi francia költségvetés a negyvenórás munkahét jegyében készült. Ennek köszönhetik a francia postások azt a 4.700 újonnan rendszeresített állást, amellyel a költségvetés a személyzeti létszámot föl emelte. A létszámemelés azonban nem jelent ugyanannyi új felvételt, mert az új állások felét már évek óta rendszeresítetlen minőségben fontos munkahelyeken szolgálatot teljesítő alkalmazottakkal töltik be. Ennek következtében a tényleges létszámemelés csak 2.300 lesz, ami a 160.000-nyi létszámnak alig 1 és fél százaléka; mégis fordulópontot jelent, s így igen nagy a jelentősége. 1933-tól 1936-ig ugyanis mintegy 15.000 rendszeresített állást (az összlétszám 9%-át) törölték a költségvetésből.

A kormányzatnak igen nagy gondot okoz a 40 órás munkahétnek az állami üzemekben való bevezetése. A postaminiszternek, aki 1936-ban, mint munkaügyi miniszter ezt a nagy reformot a magániparban keresztülvitte, nem volt könnyű megokolnia azt a vonakodást és kedvetlenséget, amivel ezt a kérdést kezelte akkor, mikor azzal a saját üzeménél kellett foglalkoznia. Meg lehet azonban érteni a magatartását, ha a reform anyagi árnyoldalát tekintjük: a 40 órás munkahétnek a postánál való bevezetése ugyanis óvatos becsléssel kerek 300 millió frank többlekiadást jelent. Minthogy pedig ezt a reformot nemcsak a postán, hanem az egész állami személyzetnél meg kellene valósítani, ennek az összegnek a többszörösével kellene számolni. Ez a körülmény teljesen megokolja a kormánykörök vonakodását. A kérdés egyelőre a „megvizsgálás” állapotában van és valószínű, hogy igen soká fog tartani, amíg eljut a megvalósulásig. (P. Z. u. Tztg. 1938: 3.)

Nagybritannia.

Március végén a londoni Euston pályaudvaron ünnepelték meg az angol mozgóposta fennállásának 100 éves jubileumát. Ugyanekkor kis kiállítást nyitottak meg, amelyen az üzemi eszközöket mutatták be a kezdetlegestől a legmodernebbig. Az ünnepségen a postavezérigazgató, a londoni lord mayor és az érdekelt vasúttársaság elnöke is résztvett.

A „nagy vonalat” ahogy annakidején a Liverpoolt Manchesterrel és Birminghammel összekötő vasutat büszkén nevezték, 1837-ben adták át a forgalomnak. Az első vonattal Maberly ezredes levelet küldött, amelyet Londonból lófogatú postával szállítottak Birmingham-be, ahol a vasút vette át. Az egész út Londontól Liverpoolig „mindössze” 16½ óráig tartott.

A vasút postaszállítási célokra igen jól bevált és csakhamar fölvetődött az a gondolat is, hogy időmegtakarítás céljából nem lehetne-e a küldeményeket a vonatban, útközben lebélyegezni. Az eszme életrevalónak bizonyult, és egy évvel később, 1838 január 6-án az említett vonalon megkezdődött a rendszeres mozgóposta-szolgálat.

Mozgópostakocsik céljára kezdetben lófogatú postakocsikat alakítottak át, amelyek bizony egyáltalán nem hasonlítottak a mai modern mozgópostakocsikra.

A jubileum alkalmából az érdekelt városok polgármesterei az ünnepelő vonat közvetítésével üdvözlő levelet váltottak, amelyet a vasúttársaság elnöke személyesen indított el. A kiállításon hű másolatban bemutatatták az első mozgópostakocsit is; cilindres s korhű ruhákba öltözött postatisztviselők tették teljessé a 100 éves képet. (P. Z. u. Tztg. 1938:14.)

Németország.

Számlának üzleti papírként való szállítási feltételeit a német posta jelentékenyen enyhítette. A szöveg tekintetében egyetlen feltétel, hogy az csakis a számláknál szokásos adatokat tartalmazhatja és kizárólag a számla tárgyára vonatkozhatik. Ezzel a feltétellel nemcsak eredeti számlákat, hanem az azokról bármilyen eljárással (gép- vagy kézírással, indigós átnyomás útján stb.) készült másolati példányokat is fel lehet adni üzleti papírként, éspedig akár egyes darabot, akár többet közös burkolat alatt. Ilyen küldeményt nemcsak a benne lévő számla címzettjének, hanem bárkinek a nevére lehet küldeni. (D. Pztg. 1938:8.)

*

Az 500 g-ot meghaladó súlyú, bérmentesített levélpostai küldeményeket a német posta, miként a magyar is, eddig visszadta a feladónak, ha az ismeretes volt. Legújabbban azonban, a visszaadás által okozott késedelem elkerülése végett a német birodalmi posta azokat a levélpostai küldeményeket, amelyeknél a súlyhatár túllépése nem több 40 g-nál, csomagonként kezeli és kézbesíti. A díjkülönbözetet portóbélyegekből a küldeményre ragasztják és azok összegét a küldemény kézbesítése után a feladótól szedik be. (D. P. 1938:7.)

*

A postai bérmentesítő gépek térhódítása következtében az 1 márkánál magasabb címletű bélyeg a belföldi szállítólevélben mindig ritkábban fordul elő. Ezért a német posta a rendelkezésre álló szállítólevél-készlet levágott bélyeges részeit kísérletképpen 50 g-os csomókban, 6,50 már-

kás egységáron bocsájtja a gyűjtők rendelkezésére, azonban kizárólag bizonyos, kijelölt bélyeggyűjtő egyesületek útján. Ilyen kivágott bélyegekre megrendelést magánosoktól a német bélyegértékesítő hivatal nem fogad el. (D. P. 1938:7.)

*

1938 április 4-én Ausztria területén is érvénybe lépett a német postadíj-szabás. Ez a változás az osztrákokra nézve igen előnyös, mert a levelezést jelentékenyen olcsóbbá teszi számukra. Így a 20 g-os belföldi levél díja az említett naptól kezdve 24 groschen helyett 12 pfennig = 18 groschen, a levelezőlapé pedig 12 groschen helyett 6 pfennig = 9 groschen.

Még nagyobb a díjmérséklés a helyi levelezésnél. Ausztriában ugyanis az egyesülés előtt nem volt külön helyi levéldíj-szabás. Minthogy a helybe szülő küldeményekért ugyanannyi díjat kellett leróni, mint a vidékre címzettekért, a 20 g-os helyi levél díja 24, a levelezőlapé pedig 12 groschen volt. Az április 4-i változás a helyi leveleknél 50, a helyi levelezőlapoknál pedig 33 $\frac{1}{3}$ -os díjmérséklést eredményezett. A legkisebb súlyegységű helyi levél díja azóta 8 pfennig = 12 groschen, a helyi levelezőlapé pedig 5 pfennig = 8 groschen.

De nemcsak a belföldi, hanem a külföldi levelezés is jelentékenyen olcsóbbodott Ausztriában. Így a 20 g-os levél a német díj-szabás bevezetése óta 60 groschen helyett csak 25 pfennig = 38 groschenbe került és ez a díj 20 g-onként 35 groschen helyett csak 15 pfenniggel (= 23 groschen) emelkedik. A külföldre szülő levelezőlap díja 35 groschen helyett 15 pfennig = 23 groschen. A 20 g-os külföldi levél díja tehát 36 $\frac{2}{3}$, a külföldi levelezőlapé pedig 34 $\frac{1}{3}$ -kal olcsóbbodott.

A német posta a birodalmi díj-szabásnak Ausztriára való kiterjesztése révén évenként több mint 20 millió márka bevételről mond le az osztrák lakosság javára. (D. P. 1938:14.)

*

A postaminiszter elrendelte, hogy a postai végrehajtószervek megjelölésére eddig használt „forgalmi hivatal” (Verkehrsanstalt, Verkehrsamt) kifejezés helyett a jövőben „a német birodalmi posta hivatala, szerve” (Amt, Amtsstelle der deutsches Reichspost) megjelölést kell alkalmazni. Hivatalok fogalma alá a posta-, mozgóposta-, postacsek-, táviró-, távbeszélő- és vonalépítő hivatalok, valamint a hírlaphivatal tartoznak. Postai szervek a postai, valamint a táviróhivatali kirendeltségek, a postai ügynökségek, gyűjtőállomások, postai és távbeszélő kisegítőhelyek és a köz-

ségi nyilvános távbeszélő állomások. (Pn. 1938:3.)

*

A német postának 1937. végén 396.493 főnyi személyzete volt, 14.293-mal több, mint a megelőző évben. Ezek közül tisztviselő 221.024 (+ 1666), 19.324 altiszt (+ 2.038), 64.968 munkás (+ 6.194), 30.641 iparos, munkás és gépkocsivezető a vonalépítésnél (+ 2.637), 15.331 nem állandóan alkalmazott kisegítő munkaerő (— 36) és 42.235 segédhivatali tisztviselő (+ 321). A többi állás a műszaki személyzet, valamint a küldőncök és tanoncok között oszlik meg. (Pn. 1938:3.)

*

A német közalkalmazottak lakáspénzpótlékban részesülnek, és pedig az önálló háztartást vezetőket nagyobb összegű pótlékot kapnak. Felvetődött ezzel kapcsolatban az a kérdés, hogy nőtlen vagy hajadon alkalmazott esetében melyek a saját háztartás ismérvei. A porosz pénzügyminiszter ezt a kérdést legutóbbi rendelettel szabályozta.

E szerint a nem családos alkalmazott háztartását akkor kell önállónak tekinteni, ha az érdekeltnek saját tulajdonában lévő berendezéssel és konyhafelszereléssel ellátott lakása van, tehát pl. nem bútorozott szobában lakik. További feltétel, hogy az élet fenntartásához szükséges ételeket, és pedig legalább egy főétkezéshez, háztartási alkalmazottjával vagy akár hozzátartozójával a saját lakásán, saját költségén készíttesse el és hogy az illető háztartási segéd-erőt kizárólag vagy legalább is túlnyomó részben a saját keretéből tartsa el.

Ha az érdekelt alkalmazott családtagjaival közös háztartást vezet, akkor bizonyítani kell, hogy a vele együttlakó hozzátartozók lakbérét és életfenntartási költségeit legalább is nagyrészt ő fedezi. Az a körülmény, hogy a lakásbérleti szerződést nem az egyedülálló alkalmazott, hanem a vele együttlakó hozzátartozója kötötte, nem akadály a magasabb összegű lakáspénzpótlék utalványozásának.

Ezek a határozmányok az érdekelt várankozási- és nyugállományú alkalmazottakra is vonatkoznak.

Minden olyan természetű változást, ami a lakáspénzpótlék változását vonja maga után, az érdekelt alkalmazott a szolgálati illetményeit utalványozó szervnek késedelem nélkül jelenteni tartozik. (Pn. 1938:3.)

*

A német birodalmi postán az alkalmazottak mukateljesítményének értékelése a legutóbbi időkig az 1927-ben alkotott irányelvek szerint történt. Minthogy azonban ez a módszer a költségvetésileg rendszeresi-

tett állások számából indul ki, csupán a rendszeresített állások osztályozásához és arányosításához vezetett, a különböző szolgálati munkahelyeknek azok tényleges súlya szerint való értékelését azonban nem valósította meg. A legújabb irányzat már éles határvonalat húz a rendszeresített állás és a szolgálati munkahely fogalma közé. A szolgálati munkahely fogalma azokat a különböző teendőket foglalja magában, amelyeket valamely munkaerő a számára előírt összteljesítmény végzése közben együttvéve teljesít. Ez tehát személyzetgazdasági fogalom, míg a „rendszeresített állás” kifejezésnek államháztartási és jogi jelentése van.

A teljesítmény-értékelési munkákat az és azok alapelveit a német igazgatás a multban bizalmasan kezelte, mert tartott az alkalmazottak érdekképviselőinek támadásától. Az értékelés ennek következtében néhány igazgatási tisztviselő titkos tudománya volt. Ennek következményeképpen a személyzet minden ilyen irányú törekvést és munkálalatot a legnagyobb bizalmatlansággal és ellenszenvvel fogadott.

A teljesítmény-értékelés alapelveit a birodalmi postaminiszter legutóbb gyökereesen megváltoztatta. Rendeletére nem egészen egy év alatt 550 különböző szakirányú és jellegű hivatal minden munkahelyét alaposan megvizsgálták az ott folyó munka természetét, tartalmát, jelentősége szempontjából. Gondosan mérlegették a munkaerőre háruló felelősséget és a tőle megkövetelt önállóságot. A rendelet szerint a vizsgálat célja annak megállapítása, hogy az alkalmazottak a tőlük megkívánt munka arányában vannak-e megfizetve.

A vizsgálat során a kiküldött közigazgatási tisztviselők a kapott utasítás értelmében arra törekedtek, hogy teljesen beleéljék magukat a vizsgált munkahelyre beültetett alkalmazott lelkiállapotába és érzésvilágába; igyekeztek átérezni az illető munkaerőre nehezülő felelősséget, a végzendő munka jelentőségét. Teljes és pontos képet alkottak arról, hogy a vizsgált munkahelyhez kötött teendők kifogástalan ellátásához milyen általános és milyen szakismeretek, milyen fokú iskolai képzettség, általános műveltség, felelősségérzés, önállóság, elhatározóképeség és testi ügyesség szükséges. Az egyes hivataloknál esetleg fennálló különleges követelményekről, a szolgálati viszonyokról, hivatalos órákról a kiküldöttek ugyancsak tájékozódtak az alkalmazottakkal, valamint a csoport- és osztályvezetőkkel, hivatalvezetőkkel folytatott beható megbeszélések kapcsán. Ilyen aprólékos gondnal, valamennyi számbajövő tényező figyelembevételével sorozták a különböző munkahelyeket a megfelelő teljesítmény-csoportba.

A vázolt módszerrel mintegy 85.000 munkahelyet vizsgáltak meg. A kapott eredményeket gondos feldolgozás után igazgatósági kerületenkint összefoglalták. A kerületi összefoglalásból viszont főkimutatót állítottak egybe. Így lehetővé vált a régi és az új értékelési módszer eredményeinek összehasonlítása. Amint régebben a rendszeresített állás volt a személyzeti politika kiindulópontja, úgy ezután az 1937 évi teljesítmény-értékelés lesz irányadó.

Az új teljesítmény-értékelés eredményeit a személyzet számára is hozzáférhetővé teszik. Így mindenkinek módjában lesz meggyőződni arról, hogy ezt vagy azt a szolgálati tevékenységet az összteljesítmény keretében a minisztérium hogyan értékeli és tudni fogja, hogy milyen teljesítményt kell felmutatnia, ha előre akar jutni. Megszűnik a jövőben az egyes szolgálati tevékenységek egyéni és ezért többé-kevésbé önkényes értékelése is. A teljesítmény-értékelésnek egységesítése azonban nem akarja figyelmen kívül hagyni a személyiséget és különválasztani az embert a tisztviselőtől vagy a munkástól, azért különleges szolgálati viszonyok esetében az általános irányelvektől el lehet tekinteni. (Pn. 1938:3.)

*

Üzleti válaszküldeményként a folyó évi április hó 1-től kezdve a reklámküldemények feladói 20-nál nem nehezebb közönséges levelet, nyomtatványt és levelezőlapot csatolhatnak a német birodalom területén bárhova címzett küldeményeikhez. A válaszküldemény címdalán feltűnően kell alkalmazni az „üzleti válasz” felírást, a bélyeg helyén pedig a következő szöveget: „Nem kell bérmentesíteni, a díjat a címzett fizeti”. Átmenetileg — a folyó évi október hó végéig — „levelezőlap” vagy „nyomtatvány” felírással ellátott, valamint olyan küldeményeket is üzleti válaszként kezel a német posta, amelyekről a bérmentetlen feladásra vonatkozó szöveg hiányzik. Az ilyen, nem szabályszerűen felszerelt küldeményt azonban nyomdai úton kell megcímezni; az „üzleti válasz” felírás ezekről sem maradhat el, ezt azonban szembeötlően, kétszer aláhúzva, fekete színű nedves bélyegzőlenyomat útján is lehet alkalmazni. Az üzleti válaszküldemények címdalára egyébként az előírt felírásokon és a címadatokon kívül csupán a könyvelési és nyilvántartási számokat szabad feljegyezni. (D. P. 1938:17.)

*

Az osztrák posta szervezete Ausztriának Németországgal való egyesülése előtt négyes tagozódást mutatott. A postahivatalok a kerületi postai igazgatóságok vezetése alatt állottak, a postai igazgatóságok és

a minisztérium közé még egy szerv, a postavezérigazgatóság ékelődött. Ausztria bekebelezése után az osztrák posta, a birodalmi kancellár 1938. március 19-én kelt rendelete értelmében a német birodalmi posta részévé vált, aminek következtében szervezetét is a német postáéhoz kell idomítani. Az átszervezés természetesen nem történhetik egyik napról a másikra, hanem hosszabb, átmeneti időt igényel. Ebben az irányban az első fontos lépést jelenti a vezér és kancellár március 19-i rendeletéhez kiadott ú. n. első végrehajtási utasítás, amely a német hivatalos lap május 2-i számában jelent meg a birodalmi posta- és a belügyminiszter aláírásával.

A végrehajtási utasítás mindenek előtt megszűnteti a volt osztrák szövetségi posta négyes szervezeti tagozódását és az eddigi osztrák postavezérigazgatóság helyett a birodalmi postaügyi minisztérium kebelében külön szervet létesít „a birodalmi postaügyi minisztérium lebonyolító osztálya Ausztria számára” elnevezéssel. Már az új szerv neve is utal annak ideiglenes jellegére és arra, hogy tevékenysége az osztrák postának a német birodalmi posta szervezetébe való teljes beolvastására irányul. A lebonyolító osztály feladatait a végrehajtási utasítás 2. §-a határozza meg. Eszerint ez a szerv veszi át a megszüntetett osztrák postavezérigazgatóság hatáskörét az osztrák posta teljes beolvastásáig, amikor ezt a feladatsoportot a postaügyi minisztérium és a kerületi igazgatóságok között fogják megosztani. A lebonyolító szerv megszűnteti az osztrák postai gépkocsüzem eddigi különleges helyzetét is. A teljes átszervezés után ez a szolgálati ág is a minisztérium, a kerületi igazgatóságok és a hivatalok hatáskörébe megy át.

A postatakarékpénztár Ausztriában ugyanúgy, mint nálunk, eddig a pénzügyminiszternek volt alárendelve; a jövőben változatlan szervezettel és feladatkörrel a postaügyi miniszter hatósága alá fog tartozni. Az átalakulás gyors és zökkenés nélküli lebonyolítása szintén az újonnan létesített szerv feladata.

A végrehajtási utasítás 3. §-a az eddigi bécsi postai igazgatóságot és a táviróigazgatóságot egy kerületi postai igazgatósággá egyesíti és kimondja, hogy az osztrák posta- és táviróigazgatóságokat a jövőben birodalmi postai igazgatóságoknak kell tekinteni és nevezni. Ezzel az osztrák területen működő postai hatóságok a német birodalom hatóságaivá váltak, annak ellenére, hogy az eddigi osztrák posta- és táviróigazgatás tisztviselői még nem birodalmi, hanem csak tartományi tisztviselők. Bár ezt az elvet külön törvényerejű rendelkezés nem szegezi le, mégis bizonyos,

hogy így van, mert a vezér és kancellár említett rendelete szerint az eddigi osztrák posta- és táviróigazgatás a német birodalmi posta részévé vált. De következik ez hasonlóság alapján abból a rendeletből is, amely kimondja, hogy az eddigi osztrák igazságügyi hatóságokat folyó évi május 1-től kezdve birodalmi hatóságoknak kell tekinteni.

Miután a végrehajtási utasítás az eddigi osztrák posta- és táviróigazgatóságokat birodalmi postai igazgatóságokká alakította át, az osztrák tartomány a következő német birodalmi postai igazgatósági kerületekre oszlik:

1. a bécsi igazgatóság, Bécs városára, Alsóausztriára és az ú. n. Burgenlandra,
2. a gráci, Stájerországra,
3. az innsbrucki, Tirolra és Vorarlberg-re,
4. a klagenfurti, Kärntenre,
5. a linzi, Felsőausztriára és Salzburgra kiterjedő területi illetékességgel, (D. P. 1938:19.)

Kovács.

TAVIRO

Nagybritannia.

A feladott üdvözlőtáviratok heti darab-száma 50.000. Az 1937 évben összesen 3 millió üdvözlőtáviratot kezeltek. (Pn. 1938. III.)

Németország.

A nyilvános távgépíró hálózat az 1937 évben jelentékenyen tovább fejlődött. Az előfizetők száma az év végén 365 volt, ami 100 előfizetővel több, mint az előbbi évben. Ezek az előfizetők nem csak maguk között levelezhetnek közvetlenül, hanem Ausztria, Belgium, Dánia, Németalföld, Nagybritannia és Svájc előfizetőivel is.

A külföldre szóló táviratok díjait azáltal mérsékeltek, hogy az aranyfrank német átszámítási kulcsát 85 pfennigről 82 pfennigre csökkentették. További díjmérséklést jelentett, hogy az európankívi díjrendszerben a szódíjakat 5-tel osztható összegek helyett egész pfennigegekben állapították meg.

A díztáviratok száma az előbbi évhez képest majdnem 14%-kal emelkedett. A nürnbergi pártnapokra külön olcsó díszlapot rendszeresítettek. Ezen kívül még négy új díztáviratlapot adtak ki. A díztáviratok különdíját 1 márkáról 75 pfennigre mérsékeltek. A gyűjtési célokból vásárolt üres díztáviratlapok árát ugyancsak mérsékeltek. Díztáviratforgalom Ausztriával, Eszterózzal és Magyarországgal is rendszeresítve van. Amerikával való forgalomban a GTG kötött szövegű üdvözlőtáviratok forgalma 17%-kal emelkedett.

December 1-én volt 10 éves a német képtávíró szolgálat. A nyilvános képtávíró-állomások száma 9. Különleges alkalmakkor mozgó képtávíró állomásokat rendeztek be. (D. P. 1938—16.)

Svájc.

A díszátvitel számát a belföldi táv-iratok darabszámának 1935 évben 20.38%-át, 1936 évben 21.82%-át, 1937 évben 23.77%-át tették ki. (Magyarországon 1935-ben 1.3%-át, 1936-ban 1.7%-át.) (T. M. 1938—2.)
Dr. Teész Frigyes.

TÁVBESZÉLŐ.

Anglia.

A londoni távbeszélő fejlődését mutatja, hogy az 1937 évben hetenként több mint ezer új távbeszélő állomást kapcsoltak be. Az üzemből levő vezetékek száma december végén 165.000 volt, az emelkedés 9%. A távbeszélő készülékek száma 87.000-rel, 1.109.000-re emelkedett, ami szintén 8.5%-os növekedést jelent. E készülékek közül több mint 675.000 automata központba van bekapcsolva. A londoni körzet előfizetőinek hívása elérte az 1.1 milliót, vagyis 93 millióval több, mint az előbbi évben. Ez a legnagyobb emelkedés, amit valaha is elért. A londoni körzetben 261 távbeszélő központ van, amelyek közül 118 automata központ. Ebben az évben 18 új távbeszélő központot helyeztek üzembe. A belföldi beszélgetések száma majdnem egy millióval, 7.868.000-re emelkedett. Ezekből a beszélgetésekből 2.425.000 jutott a 19 és 24 óra közti időre, amikor is az úgynevezett éjszakai Shilling-díjszabás van érvényben. Az előfizetők körzetbeszélgetéseinek száma 11.868.000 volt. A kontinens felé irányuló beszélgetések száma 9.5%-kal, a rádiótávbeszélgetéseké pedig 26.5%-kal emelkedett. (D. P. 1938—16.)
Dr. Teész Frigyes.

Dánia.

Körülbelül egy éve annak, hogy a dán igazgatás hivatalos bizottságot hívott életre azzal a feladattal, hogy az ország területén működő 6 távbeszélő társaság és az állam közti viszony szabályozására javaslatokat készítsen. Ez a bizottság most terjesztette elő jelentését a közlekedésügyi miniszternek, amely szerint ezeknek a társaságoknak az állam által történő azonnali átvételét javasolta. E bizottság tagjainak a többsége azt javasolja a kormánynak, hogy az állam a társaságok részvénytökéjét fokozatosan vegye át. A pénzügyi ellenőrzéshez kb. 32 millió koronára lenne szükség. E célra az 1939. évre 18 millió koronát javasol előirányozni, a

többi pedig 1942. évben. E társaságoknak az állam által történő teljes átvétele így módon 10 év alatt történhetné meg. Ennek a végrehajtására, véleményünk szerint, 87 millió korona póthitelre lenne szükség. A távbeszélő társaságok képviselői, amelyek e bizottságnak a kisebbségét képezték, ezzel a javaslattal szemben a jelenlegi rendszernek a további fenntartását javasolták, vagyis hogy a magántávbeszélő üzemből továbbra is fenntartassák, az állam ellenőrzése alatt. Altalánban arról beszélnek, hogy a kormány a többségnek a javaslatait fogja elfogadni, azonban még semmi biztosat nem tudnak arról, hogy a szükséges tőkét milyen módon fogja előteremteni. (Journal des Télécommunications 1938:4.)
Dr. Kende Félix.

Németország.

A beszélgetések számának emelkedése az 1937 évben is tovább tartott. Így pl. a helyi beszélgetések száma 2255.2 millióról 2378.1 millióra emelkedett (+5.5%), a távolsági beszélgetéseké pedig 283 millióról 300.2 millióra (+6.2%).

A távbeszélő állomások száma (főállomások, mellékállomások és nyilvános állomások) több mint 5.5%-kal emelkedett; az emelkedés 187.850; számuk december végén 3,577.551. (D. P. 1938—16.)

Dr. Teész Frigyes.

RÁDIÓ.

Franciaország.

Limoges 120 kilowattos nagyadó lesz. A francia állami hálózat nagy állomásai sűrűn közvetítik a mindössze 1.5 kw. Limoges állomás műsorát. A magyar rádióközönség a jövőben Limogest közvetlenül is hallgathatja, miután e kis állomásból 120 kw-os nagyadó lesz. A hozzátartozó stúdiót Tours városban állítják fel Rabelais és Balzac szülőhelyén, miáltal a studio hangsúlyozottan francia szellemének akarnak kifejezést adni. Az állomás működését még ebben az évben megkezdi. (Petit Parisien 1938—5.)

Franciaország is kapott propaganda minisztériumot. Német mintára a francia kormány is megteremtette a propaganda külön minisztériumát. A propaganda miniszter ügykörébe tartozik a rádió, a sajtó, a mozi, a reklám, az idegenforgalom, a francia gondolat propagálása és a francia érdekek védelme külföldön.

Negyvenegy bemondója van a francia állami rádióknak s közülük mindössze 10 a nő. A bemondói kar legidősebb tagja 63 éves férfi, legfiatalabb tagja pedig 19 éves nő. Érdekes, hogy Franciaországban még mindig nem találtak általános érvényű kifejezést a bemondókra; legtöbbször a spea-

ker elnevezést használják, ezt az angoloktól kölcsönvett szót; ugyanakkor az angolok a bemondókat sohasem nevezik speakernek, hanem mindig anoncernek. A bemondónők a francia rádióban először a speakerine nevet kapták, mely azonban nem tudott meghonosodni s most helyes franciasággal annonceuse-nek nevezik őket.

Németország.

Az 1937 költségvetési évben a rádióengedélyesek száma 919.497 új engedéllyel 9,087.454-re emelkedett. 1937 év végén 100 lakóóra 13.45 engedélyes jutott az 1936 év végi 12.18 számmal szemben. 1937 év végén az ingyenengedélyek száma 582.560 volt, vagyis az összesnek 6.4%-a.

Az 1937 naptári évben összesen 937 személy ellen indítottak büntető eljárást s ezek közül 687 személyt jogerősen el is ítélték (1936 évben 845, illetőleg 484 volt ezeknek a számuk). (D. P. 1938:16.)

*

Tízmillió német rádióelőfizető. Németország és Ausztria egyesülése óta a német rádióinak kerekszámában tízmillió előfizetője van. Az ausztria előfizetők is a német rádiódíjat fizetik, körülbelül 10 Schillinggel többet évente, mint azelőtt.

*

Németországból viszont 20.000 népvévet küldtek Ausztriába, hogy szétosszák azok között, akiknek anyagi helyzete nem engedi meg csöves készülék vásárlását.

*

Hogy az osztrákországi néptársak a rádiót az eddiginél nagyobb tömegekben élvezhessék, a legkisebb jövedelemmel rendelkezők között mintegy 100.000 ingyenengedélyt osztanak ki. (D. P. 1938:15.)

A bécsi rádió új neve és szünetjele. A bécsi rádió az államfordulat után az eddigi „Radio Wien“ elnevezés helyett Deutschösterreichischer Rundfunk névvel jelentkezett. Most ez a név is megváltozott. Goebels miniszter bécsi látogatása alkalmából ugyanis a bécsi rádiót besorozta a német birodalmi adóállomások közé és így Bécs most már „Reichsender Wien“ néven jelentkezik.

Eltűnt a jólmert szünetjel is, az óraketyegés, helyébe a Deutschland-dal befajozó részének egy motívuma került. Ugyan csak megváltozott a bécsi rádió hivatalos lapja, melynek régebben Radio Wien volt a neve. A lap Deutschösterreichischer Rundfunk néven jelent meg pár számon át, most azonban felváltotta a Rundfunk-

Woche, mely már korábban is a nemzeti szocialisták lapja volt. (M. T. I.)

Huber Oszkár.

Olaszország.

Olaszországban most adták ki a rádióhírmondóra vonatkozó új rendelkezéseket. E rendelkezések az eddig külön-külön kiadott rendeleteknek egybefoglalása. Lényeges változások nem történtek. Legközelebb ki fogják mondani a díjkötelezettséget mindenki részére, akinek a birtokában rádió vevőkészülék van. E szerint díjat kell fizetnie nemcsak annak, aki rádió vevőkészüléket tart üzemben, hanem annak is, akinek a birtokában rádiókészülék van, ha azt nem is használja. Az évi díj, mint korábban is 81 Lírát tesz ki, ez azonban 85-re emelkedik, ha a díjat nem egy összegben, hanem félévenként fizetik. Minden előfizető előfizetői füzetet kap, amelybe a díj befizetésének megtörténtét bejegyzik. Nagyon érdekesek a rádió felmondásának lehetőségeire vonatkozó rendelkezések. A rádió előfizetőknek ugyanis a felmondást iegkésőbb novemberig kell benyújtaniok és ez december 31-ére érvényes. A külföldiek, akik táska- vagy autóba szerelt készülékkel érkeznek Olaszországba, egyszersmindenkorra 15 Lira díjat fizetnek; ez a díj magába foglalja a készülék beviteli díját és az előfizetési díjat. A hordozható készülékekre adott ilyen engedély három hónapig érvényes.

A rádiódíjakra kiadott rendelet szerint, a rádió előfizetési díjak a készülék nagysága szerint változnak. A rendelet az orvhallgatók részére szigorú büntetés helyez kilátásba. Olaszországban az orvhallgatók száma tudvalevően nagy; bár pontos adatok erre vonatkozólag hiányoznak, az a vélemény, hogy az orvhallgatók száma eléri a 200-000-et. A rendelet mentesíti az orvhallgatókat az eddigi orvhallgatás követelményeitől, ha április végéig rádió előfizetőként jelentkeznek, sőt azok is mentesülnek a büntetés alól, akiket április hó folyamán orvhallgatáson értek, ha azonnal belépnek a rádió előfizetők sorába. Ha ezeknek a rendelkezéseknek meg lesz a kívánt eredménye, akkor az olasz rádió előfizetők száma május 1-én ugrászerűen fog emelkedni. (Funk, 1938:10.)

Dr. Kende Félix.

VEGYES.

A távközlési szolgálatok 1937. évi fejlődése világviszonylatban. A távközlési szolgálatok szempontjából az elmúlt esztendő a február 1—március 4-ig Kairóban ülésezett nemzetközi távíró és távbeszélő, valamint rádiókonferenciára való előkészü-

lés jegyében telt el. Az 1934—1936-ig észlelt fejlődés 1937-ben tovább folytatódott, bár a válság éveiben elvesztett forgalmat még nem sikerült teljes egészében visszaszerezni. Egyik oka ennek, hogy a világ politikai és gazdasági eseményei a nemzetközi viszonylatok szabad kialakulását hátráltatták.

A távközlési üzemek számos bizottsági ülést tartottak s valamennyi ülés célja arra irányult, hogy a távközlési szolgáltatokat műszaki, tudományos, igazgatási, jogi és gazdasági szempontból előbbre vigyék. Mind Európában, mind Amerikában foglalkoztak távközlési kérdésekkel oly ülések is, amelyek a távközlési szolgáltatokkal üzleti szempontból állanak szorosabb vagy tágabb kapcsolatban, mint pl. a világrádió-hírműködő egyesület, a nemzetközi kereskedelmi kamara, a légi közlekedés nemzetközi bizottságai, stb. Az amerikai rádióhírműködő társaságoknak Havannában tartott ülései Amerika területére érvényes rádió-egyezményt eredményeztek.

Szervezési és igazgatási szempontból a következő fontosabb eseményeket jegyezhetjük fel: Németországban január 1-én a birodalmi postaminisztérium tudományos kutató intézetet állított fel, amely műszaki, kémiai és fizikai kérdések, továbbá a 4 éves terv keresztülvitelét támogató külön feladatok megoldásával foglalkozik. A Dél-afrikai Egyesült Államok az ország távközlési szolgáltatainak fejlesztésére 5 éves tervet készített. Japán 5 éves terve szintén a táviró és távbeszélő hálózat kiépítésére szolgál. E terv keretében a Japán igazgatás felhivatalos jelleggel távbeszélő építő társaságot hívott életre; egyesítették továbbá a japán rádiótársaságot az ország nemzetközi távbeszélő társaságával s ezenkívül a nemzetközi rádiótávíró és rádiótávbeszélő szolgáltatot kizárólagossági joggal ellátó társaságok egyesítését is tervbe vették. Argentína a Transradio társaságot államosította. Ausztrália fővárosában az igazgatás kísérleti laboratórium felállítását határozta el, amely távbeszélő kérdésekkel is foglalkozni fog. A portugál posta- és táviró szolgálatot az állami költségvetéstől függetlenítették és önálló üzemnek nyilvánították. Törökországban a rádiószolgálatnak az állam felségjogai közé való bevonása küszöbön áll.

Nemzetközi megállapodás jött létre Német-Ausztria és Jugoszlávia között, a két ország közt táviró- és távbeszélő kábel építésére. 1937. március 1-én a Balkán államok: Jugoszlávia, Románia, Görögország és Törökország a posta- és a távközlési szolgálatok terén szorosabb együttműködésben állapodtak meg. Görögország és a

Cable and Wireless társaság közt egyezmény jött létre, amely a görög rádió- és kábelszolgálat modernizálását célozza.

TAVIRÓ.

A táviróforgalomban néhány évvel ezelőtt bekövetkezett visszaesés igen sokanál azt a véleményt keltette, hogy a táviró vesztett fontosságából és napjai megvannak számlálva. Az egységes típusú távirókészülékek alkalmazása és a távbeszélő kábeleknél táviró és távbeszélő célokra való egyidejű felhasználásának a lehetősége, valamint az előfizetői távgépiró hálózat megteremtése azonban a távirónak új alakot és új tartalmat adott. A távirót igénybevevő közönség szükségleteihez való nagyobb simulékonysága és alkalmazkodása a táviró fejlődését elősegítették. A javulás első jelei már 1934—1936 években mutatkoztak, amikor az igazgatásoknak az elvesztett forgalom visszaszerzése iránti erőfeszítései hatása már jelentkezett. A rendelkezésre álló forgalmi adatok azt mutatják, hogy a táviróforgalom majdnem mindenütt emelkedik. A német-afrikai táviró társaság a táviratok darabszámában 6,5%-os, a táviratok szövszámában pedig 8,1%-os forgalomemelkedést könyvelt el. Németországban a táviróforgalom az előző évvel szemben 2,64%-kal emelkedett. A német igazgatás a tengerentúli táviróforgalom élénkítése érdekében, az elszámolások céljára az aranyfrank egyenértékét 1930. év április 1-től 85 Rpf-ről 82 Rpf-re csökkentette. Ettől az időtől kezdve a szódíjakat sem kerekíti többé fel 5-tel osztható összegre, hanem csak egész Pfennigre; ez az eljárás 4—7,25%-os díjsökkentést jelent.

Angliában a belföldi táviratok száma, amely az 1922. évi 55,7 millióról 1934-ben 35,3 millióra csökkent, az egységes 6 pence díjszabás bevezetése óta az 1934. évvel szemben 40%-kal emelkedett. Dániában, Németalföldön, Németalföldi Indiában és Svájcban is kedvezően alakult a táviró forgalom. Az Északamerikai Egyesült Államokban pusztán csak a mérsékelt díjú kötött szövegű üdvözlő táviratok száma meghaladta a 10 milliót.

A távgépiró jelentősége 1937-ben tovább emelkedett. A távgépiró készülékek számát Európában már 10.000-re, az Amerikai Egyesült Államokban pedig több mint 120.000-re becsülik. E készülékek könnyű kezelése azt eredményezte, hogy azokat nemcsak a hivatalok egymásközti forgalmukban, hanem magánosok, nagybankok, kereskedelmi vállalatok, szállodák, újság-, gyár- és hasonló hálózatok is felhasználják hírszolgálatuk lebonyolítására.

Az előfizetői távgépirószolgálat fejlődé-

se két irányban halad. Egyes országok e célra az általános távbeszélő hálózatot használják fel 1.500 Hz vívőfrekvenciával. Mások közvetítő hivatalokkal külön távgépiró hálózatot létesítenek. Különleges műszaki berendezések segítségével lehetővé teszik azt is, hogy a kétféle hálózat közt a táviratforgalmat le lehessen bonyolítani. Németországban, Belgiumban, Dániában, Angliában és Svájcban a távgépiró szolgálat előfizetőinek száma állandóan emelkedik. A távgépiró szolgálat a Délafrikai Egyesült Államokban is kifejlődött már Fokváros és Johannesburg közvetítő hivatalokkal. A távgépiró szolgálati megnyílt 1937. április 1-én a német előfizető és Anglia nagyobb városainak Telex-előfizetői között is, s e szolgálatot október 1-én Belgiumra is kiterjesztették.

A német nyilvános távgépiró szolgálat fejlődése oly jelentékeny volt, hogy az év végén e szolgálat előfizetőinek száma 365-re emelkedett s ezeknek a forgalmát 11 közvetítő hivatal 82 vezetővel bonyolította le. A német távgépiró hálózat előfizetői elsősorban természetesen egymással, azután pedig Belgium, Dánia, Anglia, Németalföld, Német-Ausztria és Svájc előfizetőivel léphetnek összeköttetésbe. Német-Ausztriának külön távgépiró hálózata van, amelynek előfizetői 1937. december 1-én Németország többi részével és Svájjal válhattak híreként. Dániában a fontosabb táviróhivatalok Kolding-ban felállított távgépiró közvetítő hivatalhoz vannak kapcsolva s ily módon táviróforgalmukat Kopenhágával közvetítés nélkül tudják lebonyolítani. A dán távgépiró hálózat előfizetői Németország, Németalföld és Svájc távgépiró hálózatának előfizetőivel léphetnek összeköttetésbe. A távgépiró szolgálat az Amerikai Egyesült Államokban mind nagyobb és nagyobb fontosságot nyer. Pusztán a Bell vállalat csoportnak 160 városban vannak távgépiró közvetítő hivatalai. A hasonló „Ticker“-szolgálat is egészen a Csendes Óceán partjára tört előre, s távgépiró összeköttetései vannak New York, Chicago, San-Francisco és Los Angeles közt. Anglia 1937 április havában Belgiummal is felvette a távgépiró kísérletek folyának London és Oslo, valamint Stockholm és Prága közt, amelyek bizonyára a távgépiró szolgálat további kiterjesztését fogják eredményezni. Brit-India pusztán a sajtó céljára Bombay és Kalkutta közt távgépiró összeköttetést létesített. A nagy sajtó vállalatoknak a többi országban is lehetőséget nyújt a távgépiró, hogy a velük üzleti összeköttetésben lévő vidéki lapokat megfelelő díjazás ellenében a napi eseményekről, a lehető leggyorsabban értesítsék.

A világtávíró hálózat 1937-ben aránylag keveset fejlődött. Ezzel szemben a meglévő összeköttetéseket műszaki újítások révén, mindenütt gazdaságosabban tudják kihasználni; a legfontosabb újítás e téren az egyidejű táviratozás és távbeszélgetés lehetőségének a megoldása. Franciaország és a balkán-országok közti táviróforgalom gyors lebonyolítása érdekében, Páris és Belgrád közt 4.000 km hosszú tengeralatti kábelt helyeztek üzembe. Új kábelt fektettek le Anglia és Írország közt is, amely hasonlít az Ausztrália és Tasmania-sziget közt lefektetett kábelhez: 12 távbeszélő áramkörtől kívül néhány távirócsatornát is magában foglal. Olaszország anyagi fedezetről gondoskodott a Szicília és Tripolis közt tervezett táviró és távbeszélőkábel lefektetésére, valamint Olasz-Kelet-Afrika távközlési berendezéseinek kiépítésére. E nagyfontosságú terveken kívül, megjavította táviró összeköttetéseit Németországgal, Franciaországgal és Svájjal és számtalan belföldi táviróvezetékét is építette. Géperejű járműveken egyesített posta-, táviró- és távbeszélő hivatalokat rendezett be Németországon kívül, Dánia, Franciaország, Anglia, Svájc és az Amerikai Western Union távirótársaság, amelyeket nemzeti ünnepek, vásárok, kiállítások és hasonló események alkalmával helyeznek üzembe és adott esetben a legrövidebb idő alatt bekapcsolhatók a vezetékhalózatba. Az Ohio és Mississipp-i árterületein az 1937 január és február havi áradások alkalmával a Western Union távirótársaság mozgóhivatalai felbecsülhetetlen szolgálatokat tettek.

A különböző táviratfajtákat tekintve, meg kell jegyezni, hogy Észtország, Magyarország és Német-Ausztria 1937-ben felvették a díztávírat szolgálatot mindazokkal az országokkal, amelyek e szolgálatot rendszeresítették. Európában ily táviratokat ezidőszertig Belgium, Cseh-Szlovákország, Dánia, Danzig, Észtország, Finnország, Lengyelország, Litvánia, Luxemburg, Magyarország, Nagybritannia, Németalföld, Norvégia, Svédország, Svájc rendszeresített. Az Amerikai Egyesült Államok területén 1937 június 1-től, a távközlési bizottság indítványára, az éjjeli táviratlevelek díját lényegesen csökkentették. E bizottság azt is elrendelte, hogy az Amerikai Egyesült Államok és Anglia közti táviróforgalomban a sürgős táviratokért ne a rendes díj kétszeresét, hanem a rendes díjon felül pusztán csak bizonyos pótdíjat szedjenek. E pótdíj nagysága nem érheti el a rendes távirási díj nagyságát.

A nemzetközi kereskedelmi kamara június 26-tól július 3-áig Berlinben tartott

9-ik kongresszusán megállapította azokat a kívánságait, amelyeket a kairói nemzetközi táviróértekezlet elé terjesztett. E kívánságok a következők voltak:

1. A táviródíjak, nevezetesen az összebeszéltnyelvű táviratok díjai ne emeltesenek;

2. az összebeszéltnyelvű táviratok legkisebb szószáma 5-ről 4-re szállíttassék le s a közönséges táviratoknál a legkisebb szószám ne állapíttassék meg;

3. a táviróforgalom emelése érdekében a díjak általában szállíttassanak le;

4. különösen kívánatosnak tartotta, hogy a táviratlevelek díjai csökkentessenek és hogy a táviratlevél forgalmat az összes európai országok rendszeresítsék;

5. a sürgős táviratok megjelölésére szolgáló =D= ne számíttassék be a távirat szószámába;

6. a táviratfajtákat nemzetközi viszonylatban csak mindkét irányban lehessen rendszeresíteni;

7. a távbeszélőn kézbesítendő táviratokra vonatkozó előírások egységesíttessenek.

KÉPTÁVIRÓ.

Az a lendület, amellyel a képtávíró 1936-ban Európában és az Amerikai Egyesült Államokban fejlődött, 1937-ben sem szűnt meg. 1937. decemberében volt 10 éve, hogy lerakták a most már 3 földrészre terjedő képtávírószolgálat alapkövét a Bécs és Berlin közt összemehelyezett első európai képtávírat üzemeltetésének alakjában. Ugyanabban a hónapban helyezték üzembe Berlinben az első magán képtávíró állomást, amiből az európai magán képtávíró hálózat fejlődött ki.

Belgrádban 1937-ben a jugoszláv igazgatás nyilvános képtávíró állomást rendezett be, ez az állomás azonban időközben megszűnt. A Cable and Wireless távirótársaság London és Buenos Aires között képtávíró szolgálatot rendezett be s e szolgálatot átmenetileg Nagybritannia és Japán között is rendszeresítette. Szaporította az európai képtávíró viszonylatainak a számát a cseh-szlovák igazgatás is, amely képtávíró állomását Prágában állította fel. Franciaországban Saint Étienne és Nantes, Németországban Bremerhaven, Cuxhaven, Hamburg és Königsberg kaptak képtávíró állomást. Az európai nyilvános képtávíró állomásoknak a száma ezzel héttel emelkedett. A magán képtávíró állomások száma is emelkedett kettővel.

Az év végén a világ képtávíróhálózat 60 képtávíró állomásból állt, még pedig Európában 32 nyilvános és 23 magán képtávíró állomás, Európán kívül pedig 5 nyilvános távbeszélőállomás. Franciaország 11,

Németország 9, az Amerikai Egyesült Államok 2 nyilvános képtávíró állomással rendelkezett, 1—1 nyilvános képtávíróállomás működött Belgiumban, Dániában, Német-Ausztriában, Nagybritanniában, Olaszországban, Jugoszláviában, Németalföldön, Norvégiában, Lengyelországban, Svédországban, Cseh-Szlovákországban, Vatikán város-államban, Argentínában, Németalföldi Indiában és Sziámban. Európában a magán képtávíró-hálózat 5 országra terjed ki. Franciaországban 10, Nagybritanniában 6, Olaszországban 4, Németországban 2 és Belgiumban 1 képtávíró állomás van. Valamennyi magán képtávíró-állomás sajtóvállalatok birtokában van s nemcsak egymással, hanem valamennyi európai nyilvános képtávíró állomással is tudnak dolgozni.

A 13×18 cm hasznos felületű normal képdobra való áttérést Német-Ausztria kivételével egész Európában megvalósították. Egyedül Bécsnek van még 18×25 cm hasznos felületű nagy képdobja. Az a tény, hogy Németalföld kép-továbbító készülékét olyan típusú készülékkel cserélte fel, amelyet Európa többi országában is használnak, a képtávírat forgalom lebonyolítása szempontjából nagy jelentőségű, mert most valamennyi európai képtovábbító állomás közvetlenül levelezhet egymással. Eddig ugyanis a Németalfölddel való képtávírat-forgalmat Berlinnek közvetítenie kellett és Berlin kénytelen volt Németalfölddel való forgalom céljára a németalföldi képtávíró készülékkel azonos külön készüléket üzemben tartani. Németalföldön a normál-képdob alkalmazásával kapcsolatban Németalföldi-India is áttért a normálképdob alkalmazására.

Az európai magán képtávíró állomások nem tértek át kis képdob alkalmazására, mert nagy képdobról kis képdobra történő képtávíratoknál élesebb képet kapnak. Azáltal, hogy Európában kivétel nélkül minden igazgatás áttért a kis képdob alkalmazására (kivéve Bécs-et) a kétfokozatú díjszabás alkalmazása is könnyebbé vált. Németországban e díjszabásnak megfelelően megváltoztatták a magán képtávíró állomások egymásközi, valamint a magán képtávíró állomásokkal való forgalomban a képtávíratok díjazását. A német birodalmi posta mérsékelt díjú képtávíratokat is rendszeresített, melyeknek a díja a rendes díj 50%-a. Ezeket az üzemszünetekben, vagyis akkor továbbítják, amikor rendes díjú képtávírat nem vár továbbításra. A mérsékelt díjú képtávíratok képeket, vagy rajzot épüget tartalmazhatnak, mint kézzel írt üdvözlőleveleket,

amelyeket a címzettnek az eredeti vonalak, írásjegyek hű képeben kézbesítenek. A képtáviratoknak ez a fajtája a nyilvánosság előtt nagyon kedvelt és lényegesen hozzájárul ahhoz, hogy e szolgálat igénybevevőinek a köre állandóan növekedjék. Németországban a mozgó táviróhivatalokban képtovábbító állomást is szereltek fel. A legnagyobb képtávirat forgalmat mutatta eddig fel a müncheni képtovábbító állomás, mégpedig az olasz kormány-elnöknek németországi látogatása alkalmával, amikor a napi teljesítmény közel 140 képtávirat volt.

Az Amerikai Egyesült Államokban a képtávíró fejlődése több úton halad. Míg az American Telephone and Telegraph Company kiterjesztett vezetékhalozatot bocsát rendelkezésre a sajtónak képátvitel céljára, addig a Radio Corporation of America azon fáradozik, hogy ultrarövid hullámú rádióösszeköttetéseket tegyen alkalmassá képtávíró célokra. Arra törekszik, hogy írásbeli híreket kéziratuk hasonmásában vigyen át és ily módon egész újságdalokat fényképezzen át az ország különböző helyeire. A társaság azt tervezi, hogy ha a Newyork és Philadelphia közti képrádió összeköttetés beválik és gazdaságosnak fog bizonyulni, ilyen összeköttetésekkel az egész ország területét be fogja hálózni, amely a táviratok, írásbeli hírek, üzenetek felette gyors átfényképezését teszi lehetővé. Tisztában van azonban a társaság azzal, hogy ezt a célt, gazdasági okokból, csak lépésről-lépésre haladva érheti el. A közeljövőben Chicagóban, New Orleansban, Washingtonban és Bostonban tervezi a társaság képtávíró állomásokat felállítani s ezt a tervet a szövetségi távközlési bizottság már jóvá is hagyta. Ugyanez a bizottság 1937. december havában Des Moines-ban 50 KW-os rádió kápadóállomás felállítását engedélyezte, amely rádió képátvitelre vonatkozó kísérletek céljaira szolgál. A kísérleti képtovábbításokat 50—70 vevőkészülékkel veszik, amelyeket különböző helyeken az adóállomástól 800 km távolságra állítanak fel.

Bár a képtávíró még nem általánosan alkalmazott szolgálat, az a terület, amelyen a képtávíró nagy előnyösen lehet igénybe venni, már is állandóan nő; így nagyon előnyösen tudják ma már felhasználni a képtávíró színeket kifejező görbék átvitelére. Ilyen görbékkel a legkülönbözőbb színárnyalatokat lehet átvinni. A színgörbékét spektrophometer segítségével rajzolják fel, amellyel több millió színárnyalatot lehet kimutatni, tehát sokkal többet, mint amennyit az emberi szem ér-

zékelní tud. A spektrophometer bármely szín tulajdonságait egy görbe alakjában önállóan jegyzi fel. Minden egyes színnek különleges jellegzetes görbéje van, amely minden más szín görbétől különbözik.

A képtávíró szolgálat 1937. évi fejlődése azt mutatja, hogy e szolgálatot fokozatosan mind több és több igazgatás rendszerezíti és a közönség érdeklődése is állandóan nő s így fellendülésével lehet számolni.

TÁVBESZÉLŐ.

A távbeszélő szempontjából az 1937. évet úgy lehetne jellemezni, hogy a már korábban megkezdett műszaki munkák tervszerűen haladtak előre és a forgalom általában lényegesen emelkedett. Fokozott mértékben nyilvánult meg az a törekvés, hogy az egyes igazgatások és társaságok távbeszélő hálózatát világítávbeszélő hálózattá kapcsolják össze és elősegítsék azt a végső célt, hogy a világ valamennyi távbeszélő állomása közt várakozás nélküli beszélgetési lehetőségeket teremtsenek. Egy másik lényeges törekvése az igazgatásoknak az volt, hogy díjleszállításokkal a távbeszélőt mindenki részére elérhetővé tegyék.

Az európai távbeszélő összeköttetések létesítésére a CCIF irányelveket dolgozott ki. E szerint az európai távbeszélő hivatalok, fontosságuk szerint három csoportba lennének beosztva; az áramkörök és a távbeszélő berendezések részére megállapított feltételeket meg kellene változtatni és tökéletesíteni kellene s a különböző csillapítások részére határértékeket kell megállapítani. Különösen értékesek a CCIF-nek a vívóhullámú távbeszélő berendezésekre vonatkozó tárgyalásai; az egyes országokban használatos különböző rendszerű távbeszélő berendezéseket úgy kell egymáshoz alkalmazni, hogy az országhatárokon ne legyen szükség különleges és költséges készülékeknek a bekapcsolására. Éppen így elengedhetetlen a különböző automata rendszernek egymáshoz való alkalmazása, hogy a nemzetközi forgalomban a hívónak lehetőség adassék, hogy a távoli városban lévő hívott előfizetőt közvetlenül tárcsázhassa.

Európában a távbeszélő fejlődése a statisztika adatai szerint eredményekben gazdag volt. (A statisztikát l. a Magyar Posta 1938. évi 2. és 3. számában.) Németországban 1937. április 1-től kezdve minden közvetítő távbeszélő központ megszakítás nélkül éjjel-nappal szolgálatot tart, úgy, hogy valamennyi automata központhoz kapcsolott előfizető, az előfizetők számának 87%-a, bármikor folytathat egymás-

sal beszélgetést. Mivel a kézikapcsolású központok közül is nagyon sok tart meg-hosszabbított szolgálatot, azoknak a távbeszélő állomásoknak a száma, amelyeket nem lehet bármikor elérni, Németországban nagyon kicsi.

Német—Ausztria a Grossglockner-utat bevonta a távbeszélő hálózatba és Linz távbeszélő központ műszaki berendezésének modernizálását is tervbe vette.

Belgiumban az igazgatás a helyi hálózatok határait, különösen a vidéken, jelentékenyen kiterjesztette. Az automata rendszernek az egész országban való bevezetésére 5 évre terjedő tervet állítottak fel. A Brügge-Blankenberghe automata távbeszélő összeköttetésen olyan berendezést helyeztek üzemben, amely a folytatott távbeszélgetés valamennyi fontos adatát, így az időtartamot, díjat, mindkét fél kapcsolási számát, automatikusan feljegyzi.

Dániában parlamenti bizottságot alakítottak és ezt megbízták azzal, hogy az ország területén működő távbeszélő társaságok hálózatait államosításának kérdését vizsgálja meg, s dolgozzon ki javaslatot.

Franciaországban a helyi hálózatok helyett az automata és félatomata hálózat-csoportok létesítését tovább folytatták. Ez a hálózat átalakítás annak a felismerésnek az eredménye, hogy a legkisebb helyi hálózatokra is kiterjedő (ilyen helyi hálózat Franciaországban 28.000 van) megszakítás nélküli és a modern élet követelményeinek megfelelő távbeszélő szolgálatot nagy szemléleti létszám és nagy költség nélkül másként nem lehet megvalósítani. A hálózat jobb kihasználása és a megújított műszaki berendezések gazdaságosságának biztosítása érdekében, a helyi beszélgetési díjat minden egyes hálózatcsoport egész területére kiterjesztették és a távolsági díjakat a kerületek hálózatcsoportjának főhelyei közti távolság alapján állapították meg. A francia igazgatás az ennek következtében mutatkozó díjmérsékléstől várja a beszélgetési kedv élénkülését és ezáltal a jövedelem-kiesés kiegyenlítését. Az éjjel folytatott közönséges beszélgetések részére földjárt állapotot meg.

Nagybritannia a távkábel kiépítésére hatalmas összegeket fordított. A keleti tengerparttól a nyugati tengerpart felé Newcastle-on-Tyne és Carlisle közt új kábelvonalat fektettek le, továbbá Glasgow és Manchester, Manchester és Birmingham, Glasgow és London közt újabb kábel-összeköttetés fektetését vették tervbe. Egy tízenkétszeres vívőrendszerű összeköttetés létesült Bristol és Plymouth közt, amely-nél minden érpárra 12 távbeszélő csatorna esik 12—60 KHZ frekvenciával. Az ellenkező irányú forgalom céljait egy má-

sik kábel szolgálja. Teljes felszerelés mellett, ezen az összeköttetésen 228 áramkört lehet képezni. A helyközi távbeszélő forgalomban új eljárás van kialakulóban, amely lehetővé fogja tenni, hogy a hívó hivatal a hívott hivatal előfizetőjét közvetlenül tárcsázhassa fel.

Olaszország is erősen foglalkozik a távbeszélő hálózat kiépítésének kérdésével. Anyagilag biztosította a Tripolis és Szicília közt tervezett távíró és távbeszélő kábel fektetését. Tervbe vette továbbá az olasz igazgatás, hogy Páduán és Triesten keresztül kábelrel csatlakozik a német-osztrák távbeszélő hálózathoz.

Portugália és Svájc folytatta a távkábelek építését. Svájc téli gyógyhelyein a tél folyamán 30—60% forgalom-emelkedést értek el. Ez a forgalom emelkedés a távbeszélő igazgatás és a „Pro Telephon” társaság igen élénk propaganda tevékenységének az eredménye.

Svédországban a távbeszélő igazgatás önműködő időjárás jelentést vezetett be; bármely távbeszélő előfizető a megadott kapcsolási szám felhívásával megtudhatja az időjósolatot. Ezt az időjósolatot önműködően, a nap folyamán többször cserélt hanglemezek útján kapják az előfizetők.

A legjelentőségtebb volt a távbeszélő fejlődése az Amerikai Egyesült Államokban. A legnagyobb amerikai távbeszélő társaságnak, az American Telephone and Telegraph Co. 1936. évi jelentése szerint, távbeszélő állomásainak száma 881.000-el emelkedett. Az állomások számának az emelkedése sokkal erősebb volt, mint 1934-ben (298.00) és 1935-ben (456.000), sőt nagyobb volt az emelkedés mint az 1934 és 1935 évben együttvéve. Az 1937. év első kilenc hónapjában a távbeszélő állomások száma 706.000-el emelkedett, ami által a válság éveiben az előfizetői állomások számában bekövetkezett csökkenés teljes mértékben kiegyenlítőddött. A Bell érdekeltséghez tartozó távbeszélő állomások száma 1937. szeptember végén 152 milliót tett ki. Az Amerikai Egyesült Államok területén lévő távbeszélő állomások száma, — beleértve a körülbelül 6.600 független távbeszélő társaság és a kereken 25.000 vidéki távbeszélő közösségek állomásait is, — 1937 elején megközelítőleg 18.36 millió volt. E távbeszélő állomások 68 országgal voltak összeköttetésben. Naponta átlag 65 millió távbeszélgetést bonyolítottak le. A helyi beszélgetések száma az előző évvel szemben 7.6%, a távolsági beszélgetések száma pedig 12%-kal emelkedett.

Északamerikában 1937. január havában a távbeszélő díjakat leszállították s e díj-leszállítással kapcsolatban 36 millió dollár jövedelem kieséssel számoltak, amelynek

egy része a beszélgetések számának növekedésével megtérül. Új beszélgetési fajtát is rendszeresítettek az Egyesület Allamokban: „Távbeszélgetések átutazók részére”. Ennek az a lényege, hogy bárki, aki valamely városban átutazóban hosszabb-rövidebb ideig tartózkodik, a távbeszélő központnak bejelenti azt a kapcsolási számot, amelynél ha keresik, meg lehet találni. Ezért, beszélgetés esetében, a beszélgetési díjon felül, a meghívás díjával egyenlő pótdíjat kell fizetni.

Amint az elmondottakból látjuk, a távbeszélő fejlődése az 1937-ik év folyamán az egész világon nagy lépésekkel haladt előre. A távbeszélő egyúttal a legtávolabbi országokat is közelebb hozta egymáshoz és ez a közeledés természetzerűen megkívánja azt, hogy a távbeszélő forgalom lebonyolítása egységesen szabályoztassék és hogy a beszélgetési díj megállapítása a lehetőség szerint egyenlő alapon történjék. (Die Deutsche Post 1938:19., 20.)
Dr. Kende Félix.

HIREK.

Nouvelles.

Bornemisza Géza kereskedelem- és közlekedési miniszter búcsúja. Volt miniszterünk a következő leiratot intézte a posta személyzetéhez:

„A Főméltóságú Kormányzó Úr folyó évi május hó 14-én kelt legfelsőbb elhatározásával a kereskedelem- és közlekedésiügyi minisztérium ideiglenes vezetése alól felmenteni méltóztatott.

Amidőn a kereskedelem- és közlekedésiügyi minisztérium vezetésétől megválok, kedves kötelességemnek tartom, hogy a minisztérium, valamint az alárendelt hatóságok, hivatalok és intézetek minden egyes tisztviselőjének és alkalmazotjának őszin-

te szívből hálás köszönetet mondjak azért a teljes odaadással kifejtett értékes és eredményes tevékenységért, amellyel engem — miniszteri működésem egész ideje alatt — a reám bízott nagy és fontos feladatok megoldására irányuló törekvésemben támogatni szívesek voltak.

Biztosítom a minisztérium, valamint az alárendelt hatóságok személyzetének minden egyes tagját, hogy mindenkor jóleső érzéssel fogok visszaemlékezni arra az időre, amelyet az ország gazdasági érdekeinek szolgálatában együtt töltöttünk.

Budapest, 1938. évi május hó 14-én.

Bornemisza s. k.“

BÉLYEGHIREK.

Nouvelles philatéliques.

A magyar levélbélyegek különböző fajtái.
(Egy kis bélyegpolitika.)

A m. kir. postán jelenleg rendes forgalmi, légiposta és portóbélyegek vannak forgalomban, illetőleg használatban.

Időnként alkalmi és emlékbélyegek is forgalomba kerülnek.

Régebben külön táviró, hírlap és hivatalos bélyegek is voltak.

A külön táviró bélyeg a postának és táviróknak 1888-ban bekövetkezett egyesítését megelőzőleg, 1879 február 28-val megszűnt, voltaképpen tehát nem is volt „posta“, illetőleg levélbélyeg. Az 1871. augusztus 1-én kiadásra került 5, 10, 20, 25, 40, 50 krajcár, 1 és 2 forint értékjelzésű, könnyomatú táviró bélyegek bélyeggyűjtő körökben meglehetősen magas értékelésre tettek szert, míg az 1874. június 1-én, illető-

leg október 1-én megjelent réznyomásúak már korántsem értékesek.

Hírlapbélyegek már 1851. január 1-től (levélbélyeg 1850 június 1-től) volt hazánkban forgalomban. A világháború elején használata megszűnt, azóta a hírlapkiadó-hivatalok a viteldíjat készpénzben fizetik.

Hivatalos bélyegek 1921 júliusától 1924 júliusáig voltak használatban. A portómentesség megszüntetése hozta őket létre, míg azután a díjatalányok bevezetésével feleslegessé válik.

Portóbélyegek 1903 óta vannak.

Légipostabélyegünk már a világháború alatt is volt: 1918 július 4-től 24-ig Budapest—Bécs—Krakkó—Lemberg között volt rendszeres légijárat. Ezzel kapcsolatban kerültek kiadásra az akkor forgalomban volt, országházasi bélyegek 75 filléres értékének „Repülő posta 1 K 50 f“, illetőleg 2 koronás értékének „Repülő posta 4 K

50 f. szöveggel s új értékkel történt felülnyomásával készült első légiposta bélyegeink.

Ezeket 1920-ban követte az országházás 10 koronás bélyeg „Légi posta 3 (8, 12) korona” felülnyomásával készült, 3 érték-ből álló légiposta bélyegsorozat. Igen rövid ideig voltak használatban.

1924 április havában került azután az első valóságos külön e célra készült légipostabélyeg, az ú. n. Ikarus-sorozat, kiadásra.

Ezt 1927-ben, 1933-ban, majd 1936-ban újabb légiposta bélyegsorozatok követték. Utóbbi van jelenleg is használatban.

Míg az utóbbi három sorozatot bármily postai küldemény bérmentesítésére fel lehet használni, addig az előbbi kiadások csak légipostai küldemények bérmentesítésére voltak érvényesek.

Minthogy pedig a légipostai küldemények bérmentesítésére a rendes forgalmi levélbélyegeket is akadály nélkül lehet használni, a külön légiposta bélyegek jelentősége elenyészett, sőt majdnem feleslegessé váltak. Legfeljebb annyiban indokolt kiadásuk, hogy értékjelzésük a légiposta viteldíjakkal megfelelő s így a viteldíjak nagy részét 1 darab bélyeggel is le lehet róni.

Rendes forgalmi bélyegek alatt azokat a bélyegeket értjük, amelyek általános árusításban vannak, a szükségletnek megfelelő értékjelzésekkel és mennyiségben kerülnek kiadásra, hosszabb ideig vannak forgalomban és bármilyen küldemény bérmentesítésére érvényesek.

E meghatározás nagyjában légipostabélyegeinkre is vonatkozik, hiszen ezeket is fel lehet használni minden fajta küldemény bérmentesítésére, viszont azonban nincsenek általános árusításban.

Jelenleg három sorozat bélyegünk van rendes forgalomban: az 1932 év augusztus hó 16-án forgalomba bocsátott arcképes, a Kettős Szentév tartamára folyó évi január hó 1-én kiadott Szent István bélyegek, valamint az ugyancsak január 1-ével forgalomba hozott, Kormányzó Ur Ó Főméltósága mellképét ábrázoló pengős bélyegek.

Az arcképes és Szent István bélyegek 1, 2, 4, 5, 6, 10, 16, 20, 25, 30, 32, 40, 50 és 70 filléres, a Horthy-bélyegek 1, 2 és 5 pengős értékjelzésűek.

Március 31-vel kerültek ki a forgalomból a Patrona Hungariae rajzú 1, 2, 5 és 10 pengős bélyegek. Új 10 pengős érték, amint látjuk, már nem került kiadásra, a kis aranyú fogyasztás mellett feleslegessé vált.

Míg az eddig felsorolt bélyegek főjellemvonása, hogy a szükségletnek megfelelő

mennyiségben készülnek, általában minden postahivatalnál kaphatók és rendszerint hosszabb ideig vannak forgalomban, addig az alkalmi bélyegek kisebb, esetleg előre meghatározott mennyiségben, néhány értékkel kerülnek kiadásra, rövidebb ideig vannak forgalomban és árusításuk is korlátozott.

Az alkalmi bélyegek kiadására különböző körülmények adhatnak okot, ennek megfelelően különböző fajaik vannak:

Valamely eseménnyel kapcsolatban, az eseményre utaló ábrázolással, — az államfő, híres emberek jubileuma idején az ünnepekre vonatkozó ábrázolással, társadalmi egyesületek stb. nagyoobszabású ünnepeivel kapcsolatban, esetleg az ünnepek rendezési költségeire szolgáló felárral, jótékony célokra szolgáló felárral valamely alkalomhoz fűződően, vagy akár a nélkül is, gazdasági jelentőségű eseményekkel kapcsolatban, mintegy reklámképpen. Kiadásra kerülhetnek alkalmi bélyegek azonban ötletszerűen is a nélkül, hogy kiadásukra jubileum vagy esemény adna alapos okot.

Bár az alkalmi bélyegek kiadására rendszerint más indok van hivatalosan megjelölve, az alap-ok majdnem minden esetben pénzügyi, hiszen a bélyegek kiadásából a legtöbb állam elég tekintélyes tiszta bevételt biztosít magának a bélyeggyűjtői célokra eladott bélyegekért befolyt összegekben.

Ez a cél azután igen sokszor valóban felesleges bélyegek kiadására ösztönöz egyes államokat.

Elég gyakori eset, hogy valamely államban egy év leforgása alatt 4—5 feláras sorozat is napvilágot lát.

A bélyeggyűjtő szaklapok időnként valóságos ostromot intéznek az alkalmi bélyegek ellen, de hiába, mert az üzlet, üzlet s a bélyeggyűjtők előszeretettel vásárolják az alkalmi bélyegeket, különösen, ha előre közölt, meghatározott, korlátozott példányszámmal kerülnek kiadásra. Azt remélik ugyanis, hogy e bélyegek értékelkedésében haszonhoz jutnak vagy legalább is bélyegeserekhez előnyösen használhatják majd őket.

Való, hogy egyes alkalmi bélyegek, sokszor rövid idő alatt, bámulatos értékelkedésre tesznek szert. Természetesen az értékelkedésre a kereslet és kínálat örök törvényének van a legnagyobb befolyása. Ebből következik, hogy nagy ár-emelkedésre a kis példányszámmal kiadott bélyegek számíthatnak elsősorban.

A példányszám nagysága mellett döntő az is, hogy az illető állam bélyegei a bélyeggyűjtők társadalmának mekkora hányadát érdeklik. Így pl. az Északamerikai

Egyesült Államok több milliós példányszámban kiadott bélyegei ép olyan, sőt sokkal nagyobb pályát is befuthatnak, mint a magyar posta által 100.000–200.000 példányban kiadottak.

A magyar posta által kiadott alkalmi bélyegek közül a legmagasabb árat az 1934 évi II. Országos Magyar Bélyegkiállításal kapcsolatban, a rendező Levélbélyeggyűjtők Első Hazai Egyesület fennállásának 50-ik évfordulója alkalmából kiadott, 20 filléres értékjelzésű bélyegblokk érte el. A blokkot a kiállítás belépőjegyével együtt 90 fillérért lehetett megszerezni, ma ellenben már 15 pengőért is alig lehet megvásárolni. Igaz, hogy csak 50.000 darab készült belőle.

Gazdasági és kezelési szempontból az a helyes, hogy egy időben lehetőleg kevés számú s a viteldíjához igazodó értékjelzésű bélyeg legyen csak forgalomban. A mi viszonyaink között tehát tökéletesen elegendő a portóbélyegek mellett a 14 értékű álló filléres és a 3 értékű álló pengős értékjelzésű sorozat. A magyar posta vezetősége is ezen az elvi állásponton van.

Az a tényleges helyzet, hogy jelenleg két sorozat filléres értékjelzésű bélyegünk is van a légiposta bélyegek mellett forgalomban s hogy ezeken kívül kiadásra kerülnek még ebben az évben a 100%-os felárú eucharisztikus, valamint Szent István emlékbélyegek, továbbá a III. Országos Magyar bélyegkiállítás emlékbélyege, az említett elvi álláspont fentartása mellett tisztán csak a körülmények véletlen találkozásának következménye.

Dr. Merza Gyula.

*

Érdekes, hogy milyen sok postaigazgatás bélyegein szerepelnek postaépületek, vagy egyéb, a postával kapcsolatos ábrázolások. Ime egy összeállítás időrendi sorrendben:

1897. Peru. A limai főpostahivatal képével.

1900. Svájc. Allegorikus ábrázolás az Egyesült Postaegyesület 25 éves jubileumára.

1900. Németország. A berlini főpostahivatal épületével.

1902. Guatemala. A Guatemala City-ben levő főposta képével.

1903. Svédország. A stockholmi főpostahivatal képével.

1907. Peru. A limai főpostahivatal képével.

1912. Dánia. A kopenhágai főposta képével.

1916. Törökország. A régi konstantinápolyi főposta képével.

1920. Ecuador. A quitoi főposta képével.

1921. Japán. A tókiói főposta képével.

1926. Guatemala. A Guatemala City-ben levő főposta képével.

Mexikó. A Mexico City-ben levő főposta képével.

Argentína. Az 1826-ban és az 1926-ban levő főpostahivatalok képével

két bélyeg.

1927. Guatemala. A tervezett új főpostaépület rajzával.

Ecuador. Az új főpostaépület képével.

1928. Új Foundland. St. Johns főpostahivatal képével.

Cseh-Szlovákország. A prágai távbeszélő központ képével.

1930. Costa Rica. San José főpostahivatal képével.

Nicaragua. A managua-i postahivatal képével 11 érték.

Oroszország. A moszkvai központi táviróhivatal képével.

1931. Spanyolország. A madridi főposta képével három légibélyeg.

1933. Svédország. A takarékoság allegorikus ábrázolása a svéd Postatakarék-pénztár 50 éves jubileumára.

1936. Dominica. A santiagoi postahivatal képével.

Egyesült Államok. A washingtoni főpostahivatal képével.

Kína. A sanghai főpostahivatal képével.

(Post Office Magazine.)

Dr. Takács.

Kiadó: Dr. LÖRINCZY GABOR, m. kir. postatanácsos.

Fővárosi Nyomda Rt., Lovag u. 18. — Felelős v.: Duchon J.