

MAGYAR POSTA

SZERKESZTI ÉS KIADJA A M.KIR. POSTAVEZÉRIGAZGATÓSÁG
MEGBIZÁSÁBÓL A M.KIR. POSTA JOGÁSZ-ÉS MÉRNÖK TISZTVESELŐI
ORSZÁGOS EGYESÜLETÉNEK SZERKESZTŐ-BIZOTTSÁGA.

FŐSZERKESZTŐ: Dr.FORSTER KÁROLY M.KIR.POSTAFŐIGAZGATÓ

FELELŐS SZERKESZTŐ:

Dr. PÁZMÁNY ÖDÖN
M. KIR. POSTATANÁCSOS

TÁRSSZERKESZTŐ:

RÁKOSI GYÖRGY
M. KIR. POSTAMŰSZAKI TANÁCSOS



KORMÁNYZÓ URUNK ELSŐ FELVIDÉKI SZOBRA.

Ünnepélyes külsőségek között 1940 november hó 9-én leplezték le
a Kassa 1. sz. postahivatalban.

Hibaelhárítás a budapesti egységes távbeszélő hálózatban.

írta: Dr. SZÜK ÖDÖN m. kir. postafogalmazó.

Relève des dérangements dans le réseau unifié téléphonique de Budapest.
Par M. le Dr. Ödön Szük, Rédacteur de poste.

L'auteur désire faire connaître les manipulations en connexion du service des dérangements dans le réseau unifié de Budapest. En premier lieu, il donne la statistique des dérangements à supprimer et du personnel affecté au service des dérangements. Il esquisse ensuite le service aux bureaux d'exploitation des centraux téléphoniques où des groupes spéciaux (groupes de maintenance) s'occupent de ce service. Toutes les plaintes reçues doivent être immédiatement enregistrées. Chaque numéro de téléphone est pourvue d'une carte sur laquelle les fautes constatées sont indiquées. Pour le cas où l'abonné rappelle la relève d'un dérangement, une carte spéciale est employée. Les mécaniciens du service intérieur vérifient les plaintes dans l'ordre chronologique. Si la faute est censée dehors le central, les mécaniciens du service extérieur en sont avisés. Les cartes d'enregistrement sont contrôlées par les chefs de brigade. Un deuxième contrôle est exercé par l'ingénieur dirigeant au bureau d'exploitation. Sur le nombre et le caractère des fautes constatées, un bulletin doit être émis chaque jour.

Nem vitatható tény az, hogy a hibabejelentések gyors és kifogástalan elintézése a távbeszélő használhatóságának és megbízhatóságának fokmérője s egyúttal a további fejlődésének nélkülözhetetlen kelléke. E megállapítás ellenére a hibaelhárítás munkáját szakirodalmunk még nem ismertette kellőképpen, — valószínűleg a kezelési és műszaki természetű teendők összefonódottsága miatt, — s ezért hézagpótlóan szeretném a budapesti egységes hálózat hibaelhárításával kapcsolatos kezelést ismertetni és így egy fehér foltot eltüntetni a m. kir. posta kezelési térképéről. A hibaelhárítás gyors és lelkiismeretes elvégzésének a lebonyolítására a m. kir. távíró és távbeszélő igazgatóság nagy gondot fordított, s az e téren mutatkozó szabályellenességeket, hanyagságokat szigorúan bünteti.

Mielőtt a hibaelhárítási teendőkkel összefüggő kezelés részletes tárgyalásába kezdenék, egy néhány számszerű szemléltető adattal ismertetem részint az elhárítandó hibák, részint pedig a hibák elhárításával kapcsolatban foglalkoztatott személyzet számát és megoszlását.

A m. kir. távíró és távbeszélő igazgatóság által a budapesti távbeszélő hálózat 1939. évi január hó 11-től 1940. évi január hó 10-ig vezetett hibastatisztikája szerint:

Összes hibabejelentések száma	Elintézési adatok				
	hiba nincs	tényleges hiba	központi hiba	készülék-hiba	vonal-hiba
474.589	337.331	137.528	7.470	83.795	45.993
azaz %-ban kifejezve:	71.08	28.92	1.57	17.66	7.69

Különös figyelmet érdemel, hogy a nagyszámú hibabejelentések között 71.08%-ban szerepelnek olyan bejelentések, ahol a vizsgálat semminemű hibát nem állapított meg, azonban ez a nagy százalék sem könnyíti meg a hibabejelentések elintézését, mert a posta üzleti érdekei megkívánják, hogy mindenféle hibabejelentés a legalaposabban felülvizsgáltassék.

A hibaelhárítási munkálatokkal szükségképpen párhuzamos a hibaelhárítási munkálatokat végző személyzet száma. Az egyes távbeszélő központok létszámkimutatásai alapján a tényleges helyzet figyelembevételével (nem a megállapított létszám alapján) a következő adatokat közölhetem:

A hivatal neve	Hibafel- vevők s kartók kezelők	Vizsg. és in- dító műsz.	Kerületi javító mű- szerész	Kerületi kapcsoló mű- szerész	Kerületi vonal- javító műsz.	0-ás dij- övi ké- szülék jav.	0-ás dij- övi von. jav.	Ker. ellen- őrző műsz.	Össze- sen
József kp.	11	9	16	5	14	1	2	2	60
Teréz kp.	5	6	11	5	4	—	—	1	32
Krisztina kp.	6	6	15	4	9	1	1	1	43
Lágymányos kp.	2	2	6	1	4	1	1	1	18
Belváros kp.	4	4	6	4	3	—	—	1	22
Lipót kp.	4	2	4	2	5	1	1	1	20
Erzsébet kp.	3	4	3	2	2	—	—	1	15
Összesen:	35	33	61	23	41	4	5	8	210

Természetesen ebben a számban szerepel a Keletmagyarország és Erdély visszatérésével kapcsolatban átmenetileg elvont személyzet is.

Ehhez a nagy személyzeti létszámhoz járulnak még a hibaelhárító csoportvezető tisztviselők (központonként átlag 2), a kábelhibák elhárításával foglalkoztatott személyzet és a nehezebb hibaelhárításokat irányító, valamint a munkálatokat legfelsőbb fokon felülvizsgáló mérnöktisztviselők is.

Mindezeknek előrebocsátása után a hibaelhárító szolgálatot és a szolgálat közben betartandó irányelveket a következőkben ismertetem:

A távbeszélő állomások műszaki zavarainak elhárításával az egyes központok üzemosztályainak keretén belül az ú. n. hibaelhárító csoportok (röviden „hibacsoportok“) foglalkoznak. A hibabejelentő kapcsolási száma jelenleg egységesen és általánosan 03. A hibaelhárító csoportnak csakis a saját központi körzetébe tartozó hibákat kell elhárítani, de a saját hívószámán befutó bejelentéseket az előfizetők könnyebségére az egész budapesti egységes hálózat területére felvenni köteles. Az egyes központok között az ú. n. „idegen“ (társközponti) bejelentésekre azonnali kicserélő szolgálat van.

A távbeszélőn bejelentett panaszt azonnal be kell vezetni a hibafelvételi naplóba s a bejelentett számot ismételve, meg kell nyugtatni az előfizetőt, hogy a hibaelhárítás iránt intézkedés történik. A hibabejelentést ezután a nyomban kiemelendő hibanyilvántartó lapba (kartotékra) fel kell jegyezni, megjelölve a bejelentő szerinti hibaokot. A minden távbeszélő kapcsolási szám

részére előírt hibanyilvántartó lap az előforduló műszaki intézkedések nyilvántartására szolgál. A nyilvántartó lap előoldalán a távbeszélő berendezéssel kapcsolatban minden adat pontosan fel van tüntetve, ami a hibamegállapításoknál alapvető fontosságú. A nyilvántartó lapon különböző rövidítésekkel megjelölik, hogy a hibabejelentéseket ki tette. Így az előfizetői bejelentéseket „E” betűvel, a szolgálat közben a személyzet részéről észlelt hibákat pedig „Sz” betűvel, szolgálatiként kell előjegyezni. Szerepelnek még a nyilvántartó lapokon a társközpontokból érkezett bejelentések Er., LÁ., Li., K., J., B., T. jelzéssel, valamint a hiba megelőző bejárások is „prev.” jelzéssel. Magától értetődik, hogy nemcsak a távbeszélőn bejelentett, hanem az írásos hibapanaszt is időrendi sorrendben kell szerepeltetni a hibanyilvántartó lapon. A számláló állásokkal kapcsolatos panasz azonban csak akkor szerepel itt, ha a panaszt a hibabejelentőnél tette az előfizető és ezzel a panasszal egyidejűleg műszaki természetű panaszt is jelentett be.

A hibabejelentések kezelésénél nagy gondot kell fordítani arra, hogy a 17³⁰-ig érkezett bejelentések, azok érkezési sorrendjében még a külszolgálatot teljesítő műszerészek szolgálati idejének letelte előtt elintézetést nyerjenek. Ugyanis központonként a kerületi javító (vonal- és készülék) műszerészek 20 óráig tartanak szolgálatot. Azonban a közérdekű távbeszélő állomásokat még abban az esetben is üzemképes állapotba kell helyezni, ha azokat 18 óra után jelentik be. Különösen áll ez a mentők, kórházak, tűzoltóság, rendőrség és honvédség távbeszélő állomásaira.

Ha a hibaelhárítást az előfizető sürgeti, a sürgetést külön erre a célra vezetett nyilvántartásba kell felvenni és a csoportvezető közvetítésével a vizsgáló műszerészeknek kell átadni. Ezt az átadást a nyilvántartásban ismertetik el. Ha valamely előfizető kétszernél többször sürgeti távbeszélő állomása hibaelhárítását, ezt a hibanyilvántartó lapon feltűnő módon kell előjegyezni.

A sürgetett hibák elhárítását a csoportvezető tisztviselőnek naponként többször kell felülvizsgálni és pedig olyan időpontban, hogy még intézkedni tudjon az esetleg elintézetlen ügyekben.

A hibabejelentések megvizsgálása és a megállapított hibák elhárítására a külszolgálatot teljesítő műszerészeknek való kiadása, az erre a célra beosztott vizsgáló műszerészek feladata. A vizsgáló műszerészek a panaszok beérkezésének sorrendjében a vizsgáló berendezés segítségével megvizsgálják a panaszolt állomást és az esetlegesen megállapított hiba minőségéhez képest vonal- vagy készülékjavító műszerészt küldenek ki az állomásra, illetőleg megfelelő központi vizsgálatra vagy kábelvizsgálatra adják át azt az illetékes osztálynak. Ha a vizsgálat alkalmával hibát nem észlelnek, a hibanyilvántartó lapot rendben (frb.) jelzéssel az elintézetett és visszasorozásra váró lapokhoz kell tenni. Ha azonban helyszíni vizsgálat szükséges, akkor azt az e célra fenntartott különleges szolgálati vonalakon (08 és 09) legalább óránként bejelentkező, külszolgálatos műszerésznek kell kiadni.

Mindezekből következik, hogy a vizsgálóműszerésznek igen szakképzettnek kell lennie, nehogy esetleg más hibát megállapítva, olyan műszerészt küldjön a helyszínre (vonalhiba esetén készülékjavítót), aki a hibát nem

tudja elhárítani. A külső személyzet részére kijavításra kiadott hibákat az indító, illetőleg a vizsgáló műszerésznek az „indítási napló” című nyomtatványon kell elszámolni. Így ez a nyomtatvány a külső személyzet teljes napi foglalkoztatásáról is számot ad.

A készülék vagy vonaljavító műszerésznek a hiba elhárítása után a vizsgáló műszerésznél a hiba elintézését be kell jelenteni, aki a hibaelhárítás elintézését felülvizsgálja és szükség esetén megfelelően tovább intézkedik, például építési osztálynak vagy kábelosztálynak, vagy központi vizsgálatnak a hiba elhárítását átadja.

Ha a vonaljavító műszerész olyan hibát észlel, amit nem áll módjában elhárítani, a vonalhibát a kábelrendező csoportvezetőjével behatárolja és a behatárolt hibát elhárítás végett a kábelrendező csoportvezetőjének átadja.

Különös gondot kell fordítani arra, hogy a hibakartotékon előnyomott „hiba oka és elhárítási adatok” pontosan elő legyenek jegyezve. Ez a szabályszerű munka elvégzésének megálapításához igen fontos.

A kartotékok elintézés után a csoportvezetőhöz kerülnek, aki azokat elsőfokon alaki és üzleti szempontból felülvizsgálja. A csoportvezető kötelessége a felülvizsgálás alkalmával meggyőződést szerezni, hogy a műszaki szempontok mellett az előfizetők érdekei is kellő méltánylásban részesültek-e, s hogy a posta jóhírve a hibaszolgálattal kapcsolatban is megóvassék. A csoportvezető a nyilvántartó lapokról az elintézett hibákat a helyszíni megállapításoknak megfelelően a vonalvizsgálati naplóba előjegyzi. Ha a felülvizsgálás alkalmával egyes kartotékok elintézését kifogásolja, szükség esetén újabb vizsgálatot rendel el. A felülvizsgálás után a rendben talált kartotékokat ellen kell jegyezni és a hibanyilvántartólap-tárolóba vissza kell soroztatni.

A másodfokú hivatali ellenőrzést az üzemosztály mérnökvezetője gyakorolja.

A napi munkáról a hibaelhárító csoportnak a következőképen kell eredménykimutatást, illetve mérleget készíteni:

A hibafelvételi naplót 17³⁰-kor le kell zárni. Az ezen idő után felvett bejelentéseket a következő napi hibafelvételi naplóban kell felvenni. A 17³⁰-ig érkező hibabejelentéseket a hibafelvételi naplóban, az elintézési adatokat pedig a vonalvizsgálati naplóban kell összegezni. Ezek alapján állítandó ki a napijelentés, ami a hibaelhárító csoport munkájáról ad hű képet. Ha a lezárás előtti időben bejelentett időből el nem hárított hibabejelentés marad, azt a vonalvizsgálati naplóban minden esetben maradványként kell feltüntetni és a napijelentésbe is ilyenképen kell felvenni.

A bejelentéstől számított 24 órán túl is üzempéptelen állomásokról a hibaelhárító csoportvezetője naponként jelentést tesz az üzemosztály vezetőjének. Ez a jelentés a napijelentés hátlapjára is írható, szöveg nélkül a következő csoportosításban és adatokkal: üzemosztálynál, építési osztálynál, kábelhivatalnál és ipari osztálynál levő tételek. Az egyes csoportokban a távbeszélő állomás kapcsolási számát, pénzbedobó fülkéknél pedig nyilvántartási számot, a hibabejelentés napjával együtt kell feltüntetni. Ezen állomások hibanyilvántartó lapját be kell mutatni az üzemosztály vezetőjének.

Ha a hibaelhárító csoportnál valamilyen ok miatt az előforduló távbeszélő zavarok száma nagy (áramkimaradás, hóvihár, stb.), akkor ezt 24 órán belül jelenteni kell a távíró és távbeszélő igazgatóságnak, amely azonnal intézkedik.

A hibacsoport végzi, — amennyiben a létszámviszonyok megengedik, — az előfizetők készülékeinél végzendő hibát megelőző vizsgálatokat is.

Ha a távbeszélő központ tudomást szerez arról, hogy egy kábelszakaszon belül tömegesen lépnek fel hibák, akkor ezt azonnal közli a kábelfenntartási csoporttal. Ha pedig az előfordult hibaesetek száma oly nagy, hogy a kábelszakaszba kapcsolt állomásoknak több mint 25%-a üzemképtelen és a megjavítás előreláthatólag 36 óránál hosszabb ideig tart, a távbeszélő központ kimutatásba foglalja az érdekelt előfizetőket. Ez a kimutatás másolópapír segítségével 2 példányban készül. Az eredeti példány a hivatalnál marad, a másolati példányt pedig a tudakozóhoz kell küldeni, ahol az üzemképtelenné vált állomásokat nyilvántartják és az esetlegesen odaforduló előfizetőknek a szükséges felvilágosításokat megadják. A hivatal a kimutatások kiállításával egyidejűleg értesítést küld ki az előfizetőnek. Az értesítések továbbítására a központi távíróhivataltól távbeszélőn külön küldöncöt kér. A Budapest környékére szóló értesítéseket azonban csak rendes postai úton adja fel. Ha valamely távbeszélő állomás fontosabb, akkor a részére kiküldött értesítőt nem a külön küldönc viszi, hanem nappal is távirat módjára kézbesítik. Ezt az értesítőt vörös írónnal való áthúzással kell megjelölni, ha pedig olyan fontos, hogy éjjel is kézbesíteni kell, „éjjel is kézbesítendő“ jelzéssel is el kell látni.

A teljesség kedvéért egynehány adattal, illetőleg amennyiben a budapesti hálózat hibaelhárításától eltér, a volt 0-ás díjövbeli LB. központok hibaelhárítását is ismertetem:

Az LB. előfizetők hibabejelentésre a kezelőtől a hibabejelentőt kérik, amelyet az a 03 szám tárcsázásával kapcsol. Az előfizetők bejelentéseiket tehát közvetlenül az illetékes főközpont kebelében működő hibacsoportnak teszik meg.

A hibacsoport a bejelentett LB. állomást a trunkon át megpróbálja felhívni, a hívás sikertelensége vagy az előfizető részéről nyilvántartott panasz esetén vonal- vagy készülékjavító, vagy szükség esetén a kapcsoló karbantartó műszerészt küld ki a helyszínre.

A karbantartó személyzet az eddig előadottak szerint a hibaelhárítás után 08 és 09 áramkörön köteles a vizsgáló műszerészeknél jelentkezni. A visszaadott elintézéseket a hibaelhárító csoport a távbeszélő állomás felhívása útján minden esetben ellenőrzi, még pedig lehetőleg a gyengeforgalmú időben olyanképen, hogy ez a forgalom zavartalan lebonyolítását ne akadályozza meg.

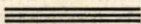

Adatok a váradi posta történetéhez.

írta: Dr. MONUS FERENC m. kir. postahivatali igazgató.

Quelques données à l'histoire des postes de Várad. Par M. le Dr. Ferenc Monus, Directeur de bureau de poste.

Au début du 13^e siècle, Várad, la Ville du Roi St-Ladislas, était une ville où il y avait beaucoup de trafic, une administration animée de la justice et un lieu de pèlerinage renommé. Cette ville florissante fut détruite par les troupes des Tatares, la ville devait être reconstruite. En 1550, Várad fut une station importante de la ligne des courriers militaires. Sous le régime turc, les courriers ont poursuivi leur activité. Au 17^e siècle, une station de relais et le point de départ des divers courriers. Après l'expulsion des Turcs, une maîtrise postale fut organisée à Várad. Cependant, à cause de la situation incertaine politique et des états de guerre, le service postal ne fonctionnait pas toujours normalement. Au commencement du 18^e siècle, un bon service postal pouvait être assuré à Várad.

Szent László városa a 13. század elején már az egész országban ismert „hiteles hely“ volt. A vár piacán, a székesegyház előtt tartott peres ügyeket, határmegvonások, határmegállapítások eseményeit a Váradi Regestrum nagyértékű feljegyzései őrzik számunkra. Várad püspöksége, káptalana hírszerzőket, hírnököket és futárokat tartott, akik gyakorta járták a várost, az utakat, messze területekre elszárguldozva, az akkor szokásos és levelet helyettesítő „pecséttel“ idézve a pörösködőket a káptalanhoz, illetve Szent László sírházhoz. De sokan zarándokoltak lelki vigaszért is a szent király koporsójához.

Várad ebben az időben mozgalmas, eleven életű jogszolgáltató és búcsújáró hely volt. És ezt a virágzó kultúrhelyet is fölégette, földig lerombolta Batu csorda-népe. Rogerius mester, váradi kanonok, aki a tatárdúlásnál a város falai között tartózkodott, Siralmas Énekében szomorúan bánkodik az üszkös falak között s mint írja „a minden irányban előnyomuló tatársereg miatt, hírszerzőket sem tudtak kiküldeni, hogy tájékozódjanak, merre volna a menekülés útja.“

Nehéz évek múlásával megújult romjaiból Várad, hogy sok évszázad további viharos, kín-keserves életével példázza előttünk a magyarság törhetetlen élniakarását.

IV. Béla újra népesíti, a váradi püspök a várat átépítteti s a szent király sírja kegyeletes hely lesz ismét, ahova királyok temetkeznek. Az élet újra éled, királyi, egyházi futárok járása-kelése sűrű és gyakori. A város békésen fejlődik, ipara, kereskedelme, tudománya virágzik, különösen az Anjouk és Mátyás alatt. A mohácsi katasztrófa után Fráter György a váradi püspök, s ettől kezdve a város János király országának fővárosa lesz. Futárok szárguldozása még élénkebbé teszik Várad utcáit, viszik-hozzák a sürgős és fontos tartalmú leveleket, hennük a béke-traktumokat.

Várad az 1550-es években hadi-futárvonala egyik jelentős állomása.

*

Azt, hogy mikor kapcsolódott be a város a 16. század első szervezett postahálózatába, — az akkor rendezetlen területi és erősen zilált politikai viszonyok miatt, — nem tudják. Váradot a központi kormányzattól elválasztó Tisza, Kőrös, Berettyó vidéke vadvizekkel, lápokkal, kiöntésekkel volt borítva, így e terület az év nagyrésztében járhatatlan és postaközlekedésre alkalmatlan volt. Várad városa tehát csak Debrecenen át Tokaj—Kassa felé nyerhetett összeköttetést a felsőmagyarországi Habsburg postavonallal, mely Pozsonyból indult ki és a Vág völgyén haladt Kassa irányába, onnan Tokaj, Kálló érintésével vezetett Szatmár felé. Hogy ez az összeköttetés a 16. század derekán meg volt, erre nagyjétekü, eddig kellően nem méltányolt okleveles adatunk van az Országos Levéltárban. (Benigna Resolutio 1556 május 9.) I. Ferdinánd életében fia, Miksa főherceg aláírásával Wienből kelt irat; Thorda Zsigmondnak, a szepesi kincstár adminisztrátorának jelentésére adott válasz ez, mely szerint a Várad—kassai vonal postamesterei ott akarják állomásaikat hagyni, ha fizetésüket nem kapják rendszeresen. Ekkor Miksa elrendeli, hogy Thorda a szepesi kincstári jövedelmekből fizesse a postamesterek járandóságait. Sajnos a leirat nem említi a Várad—kassai vonal állomását, de azok nyilván a következők voltak: Bagos, Debrecen, Böszörmény, Nánás, Tokaj, Tály, Szinna, Kassa. Debrecen város levéltárában e vonalra vonatkozó adatok nincsenek.

Tény azonban, hogy Várad városa, a Magyarországon elsőnek szervezett postahálózatba az elsők között kapcsolódott be, legfeljebb arról lehet szó, hogy ez a kapcsolat az akkori zűrzavaros időben nem tartott sokáig, néhány év múlva megszűnt. Hogy mikor létesült — nem tudjuk, de nem lehetetlen, hogy a váradai béketárgyalásokra (1538), vagy Fráter György meggyilkolását követő években (1551), amikor az újonnan kinevezett váradai püspök Magyarország egyrészenek kapitánya is volt és erős harcot folytatott Izabella híveivel. Arra sincs eddig adatunk, hogy mikor szűnt meg e vonal. Nem valószínű, hogy Debrecen behódolása okozta volna ezt, mert a hódoltsági Debrecen és Várad a 16. században is gyakorta összeköttetésben volt egymással. A kassai, pozsonyi posták futárai, püspökségek, káptalanok és városok postaemberei sűrűn járták a hódoltsági Debrecent, bizonyára nem egyszer megfordultak ott Várad város levélvivői is. A török hatalom örömmel vette tudomásul a hódolást, kivetették az évi adót és meghatározták a beszolgáltatandó ajándékok minéműségét, ha ezek körül késedelem vagy mulasztás nem volt, akkor a hódolt terület élhetett szürke kis életét a török tengerben. A törököktől nyargalászhattak a bécsi király, magánosok, káptalanok, püspökségek lovasfutárai vagy postaemberei ott, ahol akartak. Hogy azután az utakon leselkedő török katonák a futárok lovait elvették, s a futárt mindenéből kifosztva alaposan elverték, az már a postások dolga volt, azzal a török pasák nem törődtek és a felmerülő panaszokat meg sem hallgatták. Volt idő, amikor erősen felfegyverzett jó magyar vitézek vállalták a levélszállítást Várad—Debrecen között, vállalták örömmel, mert nem egy alkalom adódott így a törökkel való csete-patéra.

*

Az erdélyi törvényekben nem egyszer találunk utalást arra, hogy Várad a fejedelmi futárok egyik lőtartó állomása a 17. században. A gyulafehérvári

udvarból postatáblával útnak indított lovas futárok gyakran járták a Kőrös füzesekkel borított főnyes partjait. A városnak nem volt könnyű a helyzete a terhes lóartókötelezettség miatt. Ha fejedelmi futárok nem jártak a városban, úgy a püspök hajdúi, lovas katonái, vagy a káptalan emberei vették át a postás szerepét. Az erdélyi püspököknek Tasnádon is voltak megbízott emberei, akik a leveleket Erdélybe közvetítették, de ezeknek munkája sem volt rendszeres, csak akkor jártak-keltek, ha a körülmények engedték. Az erdélyi püspökkel más párton lévő és hatalmaskodó urak nem egyszer elkergették a tasnádi levélzállításra várakozó postaembereket, a leveleket pedig elkobozták.

Meg kell említenünk, hogy ebben az időben a futár vagy levélvivő jó szóért vagy fizetésért — nem tudva, hogy ezzel kellemetlen helyzetet teremt — olyanok leveleit is vállalta, akik más párton voltak, mint a küldője. A levélvivőt kézbesítés után jóltartották, azután kikérdezték, kitől, kinek visz még levelet? A levéltitok fogalmát is másképpen értelmezték. Nem egyszer előfordult, hogy igen fontos tartalmú levél avatatlan kezébe került. A jobbik eset volt, hogy felbontás után lepecsételve visszakerült a levélvivőhöz a levél, de az is gyakori volt, hogy a postaember nehéz vasra verve börtönbe került s az arra illetékes címzett várhatta levelét. Különösen a török érdekekkel ellentétes tartalmú levelek elfogásából származott a városok magisztrátusára sok-sok baj. A török hatalmasságok ilyenkor nagy zajt csaptak, nem egy város hihetetlen sarcok árán menekült az ilyen kellemetlenségből. Ha menekült...

Várad vára a 17. század hatvanas éveiben kemény harcok után kénytelen volt kaput nyitni a török túlerőnek. II. Rákóczi György elbizakodott, rossz politikája miatt Várad is elesett, levelezése miatt pedig Debrecen városának volt nagy kellemetlensége. Rákóczi György leveleit ugyanis a debreceni főbíró postája szállította s amikor erről Szejdi pasa tudomást szerzett, rettenetes napok virradtak a városra. De kijutott a szenvedésből Várad városának is.

A vár bástyájára az 1661. évben lófarkas zászló került. A váradi pasa parancsolt messze vidékek fölött s nagyon haragudott Debrecen város magisztrátusára. Váradról sűrűn nyargalásztak Debrecenbe a török levélvivők, a csauszok. Ezek magyarul jól-rosszul beszélő marcona katonák voltak, akik minden akadályokon át is elvitték a pasa fenyegető, szitkozódó hangú leveleit. A pasa egy napon a következő szövegű levelet küldte Debrecennek: „Debreczeni Feő Biró! aszt parancsolom teneked, hogy ... száz öreg kést hozzatok Táborunkba ... Rákóczit megvertük, ágyúit elvettük ... azért kérjük az öreg késekét az fejeket nyúzni ... lánczot is hozzatok negyven öles legyen az Rabokra kölletik az láncz...” stb.

Ilyen hangú levelekre nem lehetett levélben válaszolni, hanem a tanácsurak s nem egyszer a feő bíró személyesen vitte meg a választ. Ilyen hivatalos uton csengő tallérokon kívül egész szekér különféle ajándékokkal igyekeztek a pasa haragját csillapítani. Az ajándékok között konczámra szerepelt az írópapiros: A pasa ugyanis egyre-másra iratta a kicifrázott leveleket Váradról, a hozzávaló írópapír beszerzése és szállítása pedig a gazdag Debrecen város kötelessége volt.

Kevesebb fontos ügyekben „szó megértő“, „dolog látó“, „látó tudó“, „postaságban értelmes és jártas“ ember levélközvetítését is elfogadta a váradi pasa. Ezeket a levél átvétele után a tolmácsok alaposan kikérdezték s ha nekik nem tetsző dolgokról is beszélt a sarokba szorított postás, akkor nagy baj volt. Azonnal Váradra rendelték a debreceni főbíró, aki felelni tartozott a postás elszólásaiért. Az 1661. évben egy bőbeszédű postás miatt parancs ment Debrecenbe a főbíróhoz: „úgy jöjjön hozzánk, hogy a homlokán lévő verítéket is le ne törölje.“ Egykorú krónikás szerint azért, mert a debreceni levélvivő „nyelvét határán kívül eresztette“, s a nekidühödött pasa Vigkedvű főbíró hódéraival a vár alatt a Kőrös partján megfojtatta.

Debrecen—Várad között ebben a kegyetlen török világban is gyakorta bujkáltak titkos üzenetekkel hírvivők és jártak hírszerzők, jóllehet életük örökös veszélyben forgott. Ugyanakkor kötelességszerűen jártak a pasák táborát Debrecen hivatalos hírvivői, akik tartoztak minden fontos eseményről a töröknek is beszámolni. Ha ezen a téren mulasztás történt „Vég-Várad városának Feő Gondviselője, az Tekintetes és Nagyságos Szinán Pasa“ — így kellett szólítani és leveleit címezni — fenyegető hangú levelet küldött Debrecenbe, hogy a tanácsurakat a város kapuja előtt karóba vereti, lakó helyeiket porrá téteti és a széllel fuvatja el.

*

Várad városa a török uralom alól 1692. évben szabadult fel. A város újraépítése a vár katonai parancsnokára és a váradi püspökre, mint örökös főispánra hárult. Az elpusztult városban a püspöknek székháza nem volt, nem lakhatott a városban. Így állandó levélbeli érintkezést tartott fenn vikáriusával. A várparancsnok és a püspök hadászati és politikai szempontból fontos levelezése rendes postaszervezetet kívánt. Debrecen város történelmi levéltárában őrzött egyik jegyzőkönyv figyelemreméltó adatokat tartalmaz. Az erre vonatkozó bejegyzés lényege, hogy a török kiűzetése után Debrecen város, a török közelsége miatt, nem kapott nyomban cs. kir. postaállomást, Várad azonban igen. Debrecen városa most már Váradról kapta nap-nap után az ijesztő híreket a tatár csapatok előnyomulásáról, akik az 1698. évben már Karczagújszállásnál voltak, s raboltak, fosztogattak. Félő volt, hogy Debrecen is megrohanják. Várad—Debrecen között tehát a postaközlekedés újból megélnékvült s a váradi postamester a vár öreg falai közül mind gyakrabban és gyakrabban menesztette a stafétákat Debrecen felé. De ez az összeköttetés is hamarosan megszakadt a kuruc világ viharaiban.

1703. évben a kurucok dúlták, égették Várad városát (a várat nem tudták bevenni), 1710. évben pedig pestis pusztította. 1713-ban olyan szomorú képe volt Váradnak, hogy a püspök még mindig nem foglalhatta el székhelyét. Ilyen viszonyok között tehát Várad postamesterének nem lehetett rendesen postálkodnia. Ez idők postamestereinek nevét eddig nem ismerjük, csak az 1720-tól van erre nézve hiteles adatunk. Az 1720. évben Pest vármegye által Váradon megtartott összeírásból tudjuk, hogy a váradi postamester: nemes Fábri Miklós volt. (Arch. Regnic. Lad. J. J. No. 3.)

Várad postai életében felette fontos dátum az 1720. és azt követő évek. Ettől az időtől beszélhetünk rendesebb postai összeköttetésről Várad—Debre-

cen között. A helytartó tanácsot, — melynek hatáskörébe már bele tartozott a közlekedés javítása, — az 1722/23. évi pozsonyi országgyűlés hívta életre. Ugyanebben az időben vették állami kezelésbe a magyarországi postákat is. Gróf Csáky Imre váradai püspök az 1723—1732. években a helytartótanács consiliáriusa volt, így bizonyára gondja volt arra, hogy Várad a szervezett postahálózatba minél erőteljesebben bekapcsolassék. 1746. évben kiadott postaút-térkép szerint e váradai lovas postás a következő lóváltó állomásokon haladt Debrecenbe: Bihar, Pocsaj, Bagos. Időközben meghosszabbították e vonalat Gyapjú, Szalonta, Simándon át Arad, Temesvár felé. Erre nézve az 1779. évből vannak adataink. Az 1790. évből ránk maradt postajárat szerint már Kolozsvár felé is vezet rendes postavonal Váradról Telegd, Eleds, Kisbáród, Feketető lóváltó állomásokon át. (1786. évi postakurzus szerint ez a járat még nem volt meg.)

Az eddigi hézagos adatok felhasználásával azoknak a postamestereknek nevét közlöm, akiket sikerült a feledés homályából felszínre hozni: 1720. évben: nemes Fábri Miklós, 1779—80. évben: Sánta Xavér János, 1784. évben: Sánta Xavér Ferenc, 1803. évtől 1814. évig Kolb Gyula, 1815—1821-ig Kolb József, 1824. évben: Pataki Katalin, 1830. évben: Markovics János, 1834—47. években: ez utóbbi özvegye, Markovics Anna.

*

Szalárdi János történetíró, váradai levéltáros az 1661. évben nagy-sok bánkodással, féltő-gondossággal helyezte el a város régi iratait a vár egyik bolthajtásos termében, szomorúsággal pecsételte le annak vaspántos ajtaját, s mélységes bánattal szívében elhagyta a várost, hogy soha többé ne lássa azt. A törökök a vár bevételé alkalmával szétdúlták a levéltár gazdag anyagát, sok okiratos anyagunk elpusztult, de elégett, tönkrement sok régi írás a kurucvilág viharai között is.

Ami mégis megmaradt, hogy példázza előttünk a sok bajt és szenvedést átélte elődeink életét, azokat hús keserves esztendő alatt, barbár kezek pusztították kegyetlenül.

Most már megnyíltak a váradai levéltárak eddig elzárt ajtai, így sok értékes postatörténeti adat is feltárható lesz s az ottani helytörténeti kutatás jelentős eredményt jelent majd históriás multunk megismerésére.

Forrásmunkák:

Országos Levéltár: Benigna Resolutio 1556.

Országos Levéltár: Arch. Regnicol. Lad. J. J. No. 3.

Debrecen város történelmi levéltárában lévő régi feljegyzések, jegyzőkönyvek 16—18. századból.

Postamúzeum tulajdonában lévő régi postatérképek, postakurzusok.

Rogerius: Siralmas éneke. Budapest. Lampel R. 1903. (Turchányi fordítás.)

Szalárdi János: Siralmas Krónikája. Kiadta: Angyal Dávid. Budapest, Lampel R.

Bunyitai Vince: A váradai püspökök a száműzetés és újra alapítás korában. 1566—1780. Debrecen, 1935.

- Szüts István: Debrecen története. — Debrecen, 1871.
Ember Győző: A m. kir. helytartótanács ügyintézésének története 1724—1848.
Budapest, 1940. Orsz. Levéltár kiadása.
Biharvármegye és Nagyvárád. (Magyarország vármegyéi és városai. Budapest.)
Budai és Nagyszombati Kalendáriumok az 1746, 1779, 1780, 1784, 1803—
1847. évf.

Védekezés a postakiüldemények téves vagy késedelmes irányítása ellen.

írta: DÓCZI ISTVAN m. kir. I. osztályú postatiszt.

Mesures contre les fausses directions et les retards apportés dans l'acheminement des envois postaux. Par M. István Dóczy, Commis des poste.

Le bon service postal nécessite un transport rapide et sûr des envois postaux. Il y a deieu donc de lutter contre les fausses directions qui apportent un retard considérable dans le transport. L'auteur énumère les mesures que le service hongrois a prises depuis le commencement pour assurer un fonctionnement sans reproche du tri des correspondances et des colis postaux. Vu que ces dispositions ne se montraient pas assez efficaces dans la pratique, il propose de les perfectionner en organisant un service de recherches des causes de la fausse direction. A ce but, il faudrait créer une formule „Avis sur l'envoi arrivé en retard." Les postes ambulantes et les bureaux de passe rempliraient les rubriques des avis sur la base desquels le service central serait à même de pendre les mesures nécessaires pour supprimer le retour éventuel des erreurs.

A m. kir. posta kifogástalan működésének egyik alapfeltétele az időbelileg is biztonságos szállító szolgálat. A szállító (irányító, közvetítő) szolgálat zavartalansága és tökéletesítése érdekében tehát mindent el kell követni, mert esetleges vontatottságával, zavaraival a legtökéletesebb felvételi és kézbesítési berendezkedések hatását is hátrányosan ellensúlyozhatja.

A szállító (irányító, közvetítő) szolgálat tökéletessége azonban nemcsak a szállító berendezések korszerűségétől s a lehető legtökéletesebb összeköttetések megteremtésétől függ, hanem döntően befolyásolja a való élet csaknem naponta más és más követelményeihez, alkalmazkodó szervezés, a foglalkoztatott személyzet tettekeszsége, tudása és lelkiismeretessége.

Már a önálló magyar posta megszervezésének kezdeti idején is — tehát amikor a forgalom a maihoz viszonyítva még elenyészően csekély volt s a postával szemben támasztott igények lényegesen szerényebbek voltak — felemerült a szállító szolgálat tökéletességét zavaró téves irányítások elleni küzdelem szükségessége. Mennyivel nagyobb jelentősége lett ennek a kérdésnek, amióta a küldemények száma óriásira növekedett és a berendezések, összeköttetések nagyarányú tökéletesítése következtében bonyolulttá vált

szállító szolgálat a kezelőszemélyzet tudását, figyelmét, idegeit erősen igénybevette. Különösen jelentkezik ez a mai idők takarékosan gazdálkodó irányzata következtében folyton változó viszonyok között. A rohanó élet követelményei szerint módosuló összeköttetési viszonylatok változékonysága, az állandóan gyorsuló iram, a mindinkább szélesbülő sokoldalúság a kezelőszemélyzet szellemi és fizikai képességeit igen nagy mértékben veszi igénybe s ennek következtében a hibalehetőség is természetszerűleg emelkedik. Igen fontos szerep jut azután a hibák számának minél alacsonyabbra való leszállítását célzó védekezési eljárások között a téves és késedelmes irányítások elleni küzdelemnek. Bár első tekintetre ez a küzdelem nem látszik nagyobb jelentőségűnek és a kezelőszemélyzet körében bizonyos ellenszenvet ébreszt, mégsem lehet mellékesnek, elhanyagolhatónak tekinteni. Mert ez a küzdelem a jó hírnév és az intézménybe vetett hagyományos bizalom megőrzésével párhuzamosan elejét veszi a késedelmekből eredő panaszok lavinájának, amelyek utólagos, sokszor 1—2 hónap múlva bekövetkező megvizsgálása azután vesz annyi időt igénybe, mint a megelőzést célzó intézkedések foganatosítása. Ráadásul ezek az időtrábló utólagos nyomozások legtöbb esetben egy-egy jól meghízott ügyiratcsomón kívül alig érnek el eredményt. A sommásan kezelt küldeményekre vonatkozólag ugyanis az utólagos megvizsgálás alkalmával tételes írásbeli feljegyzések hiányában semmi útbaigazító támpont nincsen. Azokra a kezelésben résztvevők — ha egyáltalában kétséget kizáróan megállapíthatók — nem emlékeznek; de igen sokszor a panasz megvizsgálásának befejezéséig a viszonyok gyakori változása következtében a téves irányítást kiváltó ok is megszűnik, helyet adva újabb okoknak. A téves és késedelmes irányításokat létrehozó okok megszüntetésére igen alkalmas a megelőzést célzó küzdelem. Nem panaszok sérelmei alapján, hanem a gépezet önműködő szabályozásával; még pedig: megfelelőbb berendezések, jobb összeköttetések teremtésével, képzetesebb munkaerők foglalkoztatásával, az irányítási segédkönyvek helyesbitésével, stb. A téves és késedelmes irányítások ellen folytatott küzdelem ma már nem annyira a hibás kezelőnek 1—2 eset alapján való megbüntetésére irányul, mint inkább az előmozdító, sokszor elkerülhetetlenül létrehozó okok megszüntetését célozza, szükség esetén természetesen (tudatlanságból, felületességből eredő gyakori ismétlődés) a hibás alkalmazottak megbüntetésével, a hiányos feszültségűek alaposabb kiképzésével is. Nem szabad a téves és késedelmes irányítások ellen folytatott küzdelemben a kezelőszemélyzet zaklatását, üldözését, kartársak beárusítását látni és emiatt azt elhanyagolva végezni, esetleg teljesen mellőzni, mert ez a szemlélet és magatartás a küldemények szállításának időbeli biztonságát, a m. kir. posta jó hírnevét veszélyezteti. De nem is szabad egyes hibás esetekből a kezelőszemélyzetre nézve súlyosabb következtetést levonni, mert a kezelőszemélyzetet terhelő hibák jórésze a munkairam ideget őrítő szédületes gyorsulásának és bizonyos időpontokra összpontosított, egyenlőtlen ritmusának következménye. Itt főleg a különleges elbírálásban részesítendő nagy átrovatoló hivatalok és mozgóposták sokszor igen kemény és példátlan helyzetállást követelő feladataira gondolok, amikor a postás lelkiismeret és beidegzett kötelességtudás kapkodással igyekszik meggátolni a küldemények tömeges visszamaradását, esetleg túlszállítását.

A következőkben vizsgáljuk meg: a m. kir. posta milyen általános intézkedésekkel törekedett a téves és késedelmes irányítások megelőzésére, avagy számának lehetőleg minél kisebbre szorítására, és melyek azok a hiányosságok, amelyeknek betöltése gyakorlati szempontból még kielégítőbb eredményt hozhat.

A P. R. T. 1867. évi 16. számában megjelent 9776/1867. számú rendelet a következőket mondja: „Az átvonatoló és leadó postahivatalnoknak szigorúan meghagyatik, hogy az észrevett hibás irányításokat esetről-esetre, a hibás közeg kinyomozhatására szolgáló adatokkal együtt, az illető igazgatóság tudomására juttassanak annyival inkább, mert az ily feljelentés elmulasztása, mivelhogy csak egyes hanyag postahivatalok gondatlanságának palástolására szolgál, ugyanúgy fog büntettetni, mint a téves irányítás.“ Ez a rendelet szigorúan kötelezi a postahivatalokat, hogy az érkező levélsomagokat helyes irányítás szempontjából vizsgálják meg és egyetemlegesen felelőssé teszi az ellenőrzést elmulasztó tisztviselőt a hibát elkövetővel.

A levélkötegek készítését szabályozó és a P. R. T. 1874. évi 10. számában közzétett 2861/1874. számú rendelet úgy intézkedik, hogy a kötegekben érkező tévesen irányított küldeményeket a kötegjelző felterjesztésével a felettes igazgatóságnak jelenteni kell. A helytelenül irányított hírlapokat le kell bélyegeznie annak a hivatalnak, melyhez tévesen érkeztek. E keletbélyegző-lenyomatok alapján azután ezeket a késve érkezett hírlapokat a rendeltetési hivatal bejegyzi az elkésve érkezett hírlapokról készített és a felettes igazgatósághoz 10 naponként feltejesztendő kimutatásba.

A P. R. T. 1885. évi 13. számában megjelent 9022/1885. számú rendelet szerint a tévesen érkezett hírlapokat és levélpostai küldeményeket le kell bélyegezni, a tévesen irányító postahivatalt pedig a téves irányításról a helyes irányításra vonatkozó figyelmeztetésként azonnal értesíteni kell.

A P. és T. R. T. 1897. évi 32. számában közzétett 49.418/1897. számú rendelet azután úgy intézkedik, hogy a tévesen irányított hírlapokat a hivatalokat címszalagjukon bélyegezzék le, majd írják be a „Kimutatás tévesen irányított hírlapokról“ című nyomtatványba. Ezt a kimutatást, ha a téves irányítást a hírlapkiadóhivatal követte el, a hírlap megjelenési helyére illetékes postahivatalnak kell megküldeni, ha pedig a téves irányítást postahivatal okozta, a felettes igazgatósághoz kell felterjeszteni. Ez a kimutatásnyomtatvány egyéb küldemények téves irányítása esetében is felhasználható.

Az S. K. U. (Sommáscsomag Kezelési Utasítás) 109. pontja szerint a tévesen irányított csomagokról az indítóhivatalhoz visszajelentést kell küldeni.

A P. K. U. (az 1927. kiadású régi Postakezelési Utasítás) 23. §-ának 12. pontja úgy rendelkezik, hogy a tévesen irányított küldeményeket le kell bélyegezni és a téves irányításokat a zárlatot indító hivatalhoz a zárólap, címcédula vagy kötegjelző csatolásával vissza kell jelenteni. Ha a téves irányítást hírlapkiadóhivatal követi el, a téves irányításról készített kimutatást a kiadóhivatalra illetékes felvevő postahivatalhoz (Budapesten Budapest 62 és Budapest 72) kell küldeni.

Az A. 2. Szab. (az 1933-tól érvényben levő új Postakezelési Utasítás) 52. §. 15. pontja szerint a tévesen érkezett küldeményeket az erre a célra szolgáló „Kimutatás téves irányításról“ című 91. számú nyomtatványba kell beírni. Ha azonban egész levél- vagy hírlapköteg érkezik tévesen, a szabályellenességről az indítóhivatalt az „Értesítés szabályellenességről“ című 151. számú nyomtatványon kell értesíteni. A könyvelt küldeményeket ebben az esetben is kimutatásba (91. sz. ny.) kell foglalni. Kisebb hivatalok a tévesen irányított csomagokról a 151. számú nyomtatványon küldenek értesítést az indítóhivatalnak. Nagyforgalmú hivatalok pedig a tévesen érkezett csomagokról az „Átvevőkönyv“ című 191. számú nyomtatványon évi előjegyzést vezetnek. Ezek a hivatalok a bejegyzés adatairól esetről-esetre másolatot küldenek a téves irányítást elkövető indítóhivatalnak, mozgóposta ellenőrző-hivatalának.

A téves és késedelmes irányítások ellen folytatott küzdelemben a fejlődés folyamán kialakult gyakorlat kissé még hiányos. Az érvényben lévő gyakorlat u. i. teljesen kielégítő a valamely postahivatalhoz tévesen irányított küldeményekkel kapcsolatban. Itt az esetleges téves irányítást csakis az indító (köteget készítő) hivatal követheti el. Más a helyzet azonban akkor, amikor egy előzőleg már valahová tévesen irányított, de ott észre nem vett küldemény lebélyegzetlenül érkezik. Ebben az esetben a zárlatot indító, vagy köteget készítő, esetleg sok rovatolási összeköttetéssel rendelkező hivatal helyesen irányított, csak hozzá érkezett helytelen irányból, vagy késve a küldemény s ezt a körülményt nem vette észre, mert nem vizsgálhatja minden küldeményen a felvételi adatokat. Ilyen esetben hiába érkezik kimutatás valamely késett küldeményről, hiába vonják feltevések alapján a kezelésében feltételezetten résztvevőket kérdőre; a személyzet arra nem emlékszik (mert nem is emlékezhetik) vissza, a téves irányítás oka nem állapítható meg, és az ügyirattá vált kimutatás eredménytelenül irattárba kerül. A hiba nem határolható be, és a hibát valóban elkövető alkalmazott tévedéséről vagy gondatlanságáról esetleg nem is szerez tudomást. A hírlapokkal kapcsolatosan lényegesen könnyebb a helyzet. A hírlapok téves érkezése mindenütt, még a nagy átrovatoló hivataloknál is feltűnik, és azokat lebélyegezve, rendszerint kimutatásba is foglalják. Kívánatos tehát egy olyan megoldás keresése, amely ha nem is vezet mindig a hibás kezelő, a hibaforrás kétségtelen megállapítására, de alkalmas legyen arra, hogy segítségével a küldemény kezelésében résztvevő alkalmazott a helytelen irányításról — még ha nem is bizonyítható rá — tudomást szerezzen, a téves irányítást okozó hibaforrás megállapítható és kiküszöbölhető legyen. Ez pedig késedelem nélkül, tehát a célnak megfelelően csak úgy lehetséges, ha a nyomozást küldeményenként, vagy felvevőhelyenként a felvevőhivataltól kiindulva a helyes útirányon keresztül folytatjuk le.

A tévesen vagy késedelmesen irányított küldeményeknek a felvevőhivataltól kezdődő rovatolási úton lefolytatandó nyomozására legcélszerűbben a közölt mintához hasonló „Értesítés késve érkezett küldeményekről“ című nyomtatvány felelne meg. A tévesen vagy késve érkezést észrevevő útközi vagy rendeltetési hivatal a kitöltött és a kötegeljzővel, zárólappal, zsákcím-

lappal felszerelt értesítést azután mint a nyomozólevelet kezelni; tehát azt a küldemény felvevőhivatalától kezdődőleg rovatolási úton továbbítaná. Útközben minden érdekelt hivatal ráírná a valóságos vagy csak feltételezett továbbítási adatokat, esetleg a kezelési okiratokból megállapított és a késedellel összefüggésbe hozható okokat. Így a hibázó hivatal és kezelő, a hibaforrás behatárolható volna, vagy ha az kétséget kizáróan nem volna is megállapítható, az érdekelt hivatalok figyelmét a helyes irányításra vonatkozólag kellő időben felkeltené, és azok, ha szükséges, kezelőiket figyelmeztethetnék, irányítási segédeszközeiket helyesbíthetnék. Ez az általam gyakorlatban kipróbált eljárás kiválóan alkalmas volna a helytelen és késedelmes irányítások behatárolására, okainak késedelem nélküli megszüntetésére, és megokolt esetben alapot teremtené a rovatolási összeköttetések, járatni be rendezkedések módosítását célzó javaslatoknak.

A téves és késedelmes irányítások elleni küzdelem előmozdítására igen hathatós intézkedés volna, ha a mozgópostafőnökségek időszakonként egy-egy mozgópostai menetnek utasítást adnának, hogy a hozzájuk beérkező és a téves irányítás jelül lebélyegzett összes küldemények adatait jelentse a jelentőívükön. Ezeknek a jelentéseknek a birtokában azután a mozgóposta ellenőrzőhivatala megkérdezné a téves irányítás jelül bélyegzőlenyomatot alkalmazó hivataltól, hogy a téves irányításról mikor, milyen számmal és hová küldött értesítést. A válasz alapján azután meg lehetne kérdezni a téves irányítást elkövető hivataltól, hogy az értesítés valóban, késedelem nélkül megérkezett-e. Nemleges válasz esetén azután megfelelő eljárás végett jelenteni kellene a szándékos meg tévesztésre irányuló esylekményt a felettes igazgatóságnak. A gyakorlati tapasztalat szerint ugyanis a téves irányítást észrevevő hivatalok, mozgóposták gyakran lebélyegzik a küldeményeket, de az értesítést, jelentést elmulasztják. Az így előre kiszámíthatatlan időpontokban végzett ellenőrzési eljárással a mulasztásnak, szándékos meg tévesztésnek ez a formája teljesen kiküszöbölhető volna. Különösen alkalmazható volna ez az eljárás az olyan viszonylatokban, ahol gyakori a panasz küldemények, főképpen hírlapok késedelmes érkezése miatt. Ezzel az általam gyakorlatban kipróbált módszerrel a panaszok rövid időn belül megszüntethetők volnának.

Ha valamely hivatalon keresztül vagy útirányon sorozatos késedelmek miatt panasz érkezik akár a mozgópostafőnökséghez, akár az igazgatósághoz, vagy egyes panaszok tárgyalási irataiból erre lehet következtetni, a mozgópostafőnökségek (főleg vidéken) az útvonalon közlekedő mozgópostáknak alkalmoszerűen és ott, ahol az időbelileg lehetséges (főképpen kezdő-állomásokon), utasítást adhatnának, hogy a meghatározott irányból vagy zárlatban érkezett küldeményekből 20—30 darab adatait (főleg a felvétel napját és óráját) jelentse. A mozgópostafőnökségek az irányítási segédeszközök birtokában nyugodtan és biztosan megállapíthatnák azután, hogy a küldemények közül melyek érkeztek tévesen vagy késve. Megfelelő nyomtatvány felhasználásával ezeknek a küldeményeknek a sorsa irányítási szempontból megvizsgálható és a késedelmek oka megszüntethető volna. Ez a gyakorlatilag szintén kipróbált módszer is kiválóan alkalmas a késedelmeket

okozó téves irányítások megszüntetésére, vagy egyéb akadályok elhárítására, esetleg az összeköttetések tökéletesbitésére.

A téves és késedelmes irányításokat megszüntetni nem, de ellenük küzdeni hathatósan lehet. Ennek a küzdelemnek a kezdetben jelentkező, büntetési célzatról főképen a megelőzésre, a hibát létrehozó okok eltávolítására, megszüntetésére kell átirányulnia. A hanyag nemtörődömség, a vétkes felületesség büntetésén túlmenőleg a legtöbb cél a nehézségek elhárítása, az egészségtelen viszonyok megszüntetése, a nem megfelelő, túlterhelt összeköttetések megváltoztatása, a létszámviszonyok rendezése, a személyzetnek ebben az igen nehéz és folytonos benneélést kívánó munkaközben való állandósítása (a többi osztályok kezelőivel való gyakori cserélgetés lehető mellőzése), a segédkönyvek lelkiismeretes javítása, stb. A beosztott személyzetnek pedig át kell éreznie, hogy itt nem az ő zaklatásáról van szó, hogy a küzdelemben való kötelességszerű részvétel nem kartársai ellen irányul, hanem a m. kir. posta működésének tökéletességét célozza és a hibák számának csökkenése esetén őt is sok-sok fölösleges kihallgatástól, igazolójelentéstől kíméli meg. Ahol pedig bűnös nemtörődömség, vétkes gondatlanság leplezéséről van szó, az egész intézmény és a kezelés további szakaszaiban résztvevő kartársak elleni vétkek a hiba takarása, az utasításokban megszabott eljárások szándékos elmulasztása.

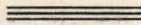

MŰSZAKI KÖZLEMÉNYEK

Articles techniques.

Kábeláramkörök áthallásai.

írta: NOVÁK ISTVÁN m. kir. posta segédmérnök,
a m. kir. posta Kísérleti Állomás mérnöke.

Diaphonies des circuits de câble. Par M. ISTVÁN NOVÁK, Aide-Ingénieur de poste.

L'auteur s'occupe dans son article de la détermination des diaphonies des circuits de câble à grande distance pupinisés. Après la présentation des principes de calcul, il exprime en diagrammes la diminution de la diaphonie dans la fonction des couplages capacitifs, du nombre de section de charge et de la fréquence.

A beszédenergiák idegen áramkörökön a zavaró és zavart áramkör közt levő kapacitív, vagy mágneses csatolások következtében jelennek meg.

Nagy impedanciájú áramköröknél, melyeken az energiatovábbítás nagyobb feszültséggel és kisebb áramerősséggel történik, a mágneses csatolások hatása elhanyagolható a kapacitív csatolásoké mellett, úgy hogy pupinózott áramkörökön kizárólag kapacitív kiegyenlítést végzünk.

A kiegyenlítési eljárások mindegyike a kábeláramkört alapszakaszokra osztja és a csatolásokat keletkezési helyük közvetlen közelében csökkenti. Az önmagában kiegyenlített szakasz mind a kondenzátoros, mind a keresztelési eljárásnál a csévmező. A kiegyenlítés a mező közepén történik.

Kiegyenlítés után sem lesz azonban a mezőkben fennmaradó „maradék-csatolás” értéke 0. A kiegyenlítés pontosságának részben a mérőeszközök pontossága, részben pedig a kondenzátoros eljárásnál a beépítendő kondenzátorok fokozatai, a keresztelési eljárásnál pedig a rendelkezésre álló, ellenkező előjelű kompenzáló csatolások nagysága szab határt.

Mindkét eljárásnál számolnunk kell tehát azzal, hogy a csévmezőkben kis értékű csatolások fognak fennmaradni. A kis csatolások által létrehozott áthallások értékei az egyes mezőkben igen kicsik. Fokozatosan növekszik azonban az áthallás értéke a csévmezők sorba kapcsolásánál, mikor az erősítő mezőt létesítjük, mert a zavart áramkör végén az egyes csatolások által szolgáltatott feszültségek összegezve jelennek meg.

A következőkben a maradékcsatolások előírt értékéből várható áthallások előre való számításával szándékozunk foglalkozni. Természetesen a probléma meg is fordítható: az eredmények lehetővé teszik azon csatolástoleranciák előre való számítását is, melyekkel egy limitált áthallásérték be tartható.

A) Helyi áthallások.

Helyi áthallásnak nevezzük a következőkben a csatolás közvetlen helyén mérhető áthallást. A kérdés könnyebb tárgyalására a zavaró és zavart áramköröket az 1. a) ábrán ábrázoljuk és az 1. b) ábrán sematizáljuk.

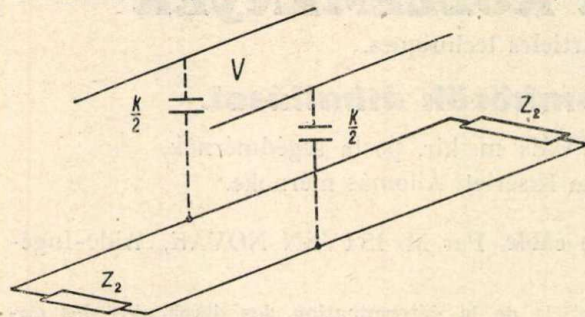

1/a. ábra.

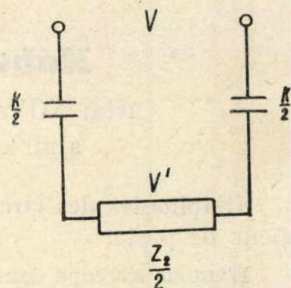

1/b. ábra.

A fennálló kapacitív csatolást a berajzolt kondenzátorok szemléltetik. (A csatolás mérésénél a két kondenzátor párhuzamosan van kötve és összegüket mérjük. Áthallás szempontjából a k értékű csatolásnak $k/2-k/2$ arányban való felosztása a legkedvezőtlenebb eset.)

A kapacitív csatolás a zavaró és zavart áramkör közt potencióméteres feszültségosztást létesít. (1. b)

Az áthallás:

$$e_{b_2} = \frac{V}{V'} = \frac{4}{\omega k} + \frac{Z_2}{2}$$

A számlálóban lévő $Z_2/2$ impedancia a 10^{-12} F. nagyságrendű csatoló kondenzátor nagy impedanciája mellett elhanyagolható és ezzel:

$$e^{b_2} = \frac{8}{\omega \cdot k \cdot Z_2}$$

Fordított irányú energia átadás esetén:

$$e^{b_1} = \frac{8}{\omega \cdot k \cdot Z_1}$$

A két érték nem nagy különbséget mutat ugyan, egysége definiálásaul azonban a geometriai középértéket használjuk:

$$e^b = e^{\frac{b_1 + b_2}{2}} = \frac{8 \cdot 10^{-12}}{\omega \cdot k \cdot \sqrt{Z_1 \cdot Z_2}} \quad \dots \quad 1.,$$

ahol k pF-ban helyettesítendő be.

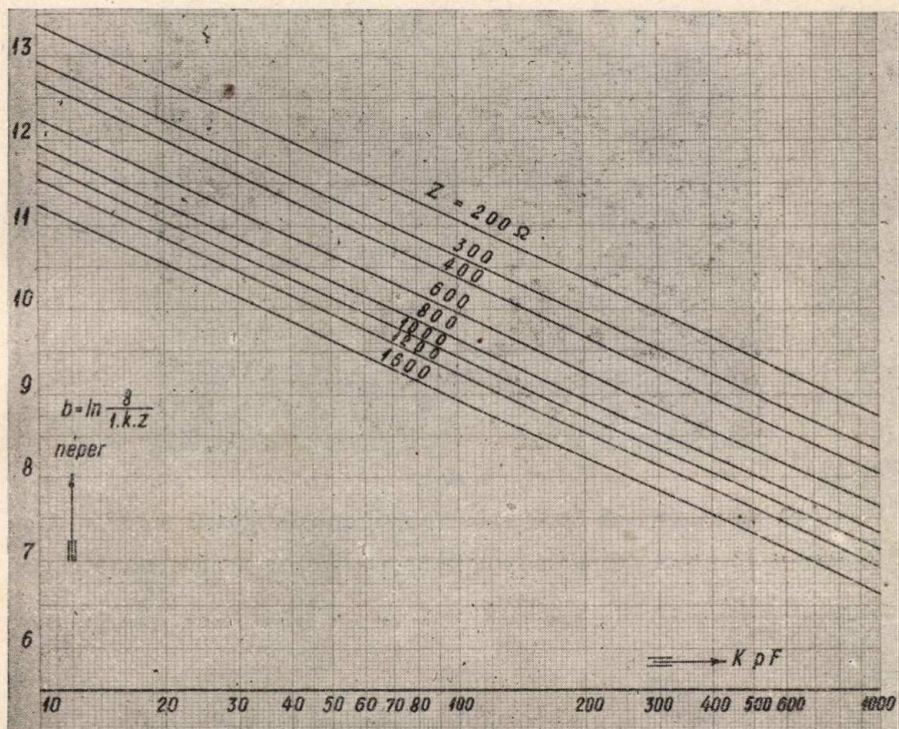

2. ábra.

A 2. sz. diagrammból a k csatolás függvényében 1 kHz-nél ($\omega = 6.280$) az áthallás értékek közvetlenül olvashatók le.

Egy példa: A helyi kábeleinkre megengedett $k_1 = 300$ pF/230 m csatolási érték 0.8 mm-es kábeleinknél ($Z = 600$ Ohm) a gyártási hosszban körülbelül 8.8 néperes áthallásnak felel meg.

Ugyanez a diagramm vonatkozik természetesen a terhelt kábelekre is. A hosszadalmas levezetés elhagyásával jegyezzük meg, hogy a k_1 , továbbá a k_4 - k_{12} csatolásoknak megfelelő értékek közvetlenül olvasandók le, míg a négyesen belüli áthallásoknál a csatolások (k_2, k_3) értékeinek kétszeresénél kell a diagrammban az áthallási értéket leolvasni.

Amint fent említettük, a leolvasott értékek 1 kHz-nél adják az áthallásokat, míg magasabb frekvenciánál az áthallási csillapítások értékei az 1. összefüggés értelmében

$$b_1 = \ln \frac{\omega}{6.280}$$

néperrel csökkennek. A Δb_1 értékeket (melyek egyébként csupán a természetes logaritmus értékei), a 3. számú diagrammban csak a teljesség kedvéért ábrázoljuk.

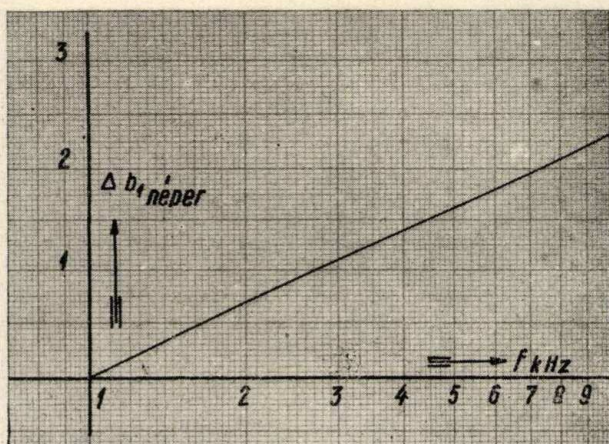

3. ábra.

B) Az áthallások összegeződése az áramkör közeli végén.

A hosszú távkábel áramkör sematikus vázlatát a 4. ábra mutatja.

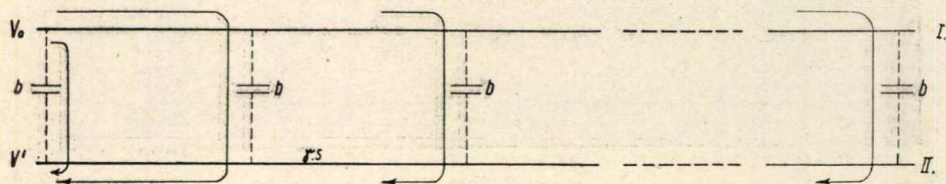

4. ábra.

Az I. áramkör legyen a zavaró, a II. a zavart. A két áramkör közé bejelölt kondenzátorok az egyes csévezőkben levő maradék csatolásokat ábrázolják. Az ennek megfelelő „b” helyi áthallások értékeit az A) pontban közölték segítségével meg tudjuk határozni. A helyi áthallások által okozott feszültségek a II. áramkörtön összeadódnak.

Az ábrából közvetlenül is látható, hogy a csatolási helyek a közelvégi eredő áthallás létesítésében nem egyenlő súllyal vesznek részt.

Minél messzebb van a csatolás helye, annál kisebb az általa okozott zavarítás.

Az áramkör közeli végén az ábra szerint az első csatolásból származó

$$\text{feszültség } V_1' = V_0 e^{-b}$$

$$\text{a második csatolásból származó feszültség } V_2' = V_0 e^{-[2rs+b]}$$

$$\text{a harmadik csatolásból származó feszültség } V_3' = V_0 e^{-[4rs+b]}$$

A zavaró feszültségek összege:

$$\Sigma V' = V_0 e^{-b} [1 + e^{-2rs} + e^{-4rs} + \dots + e^{-2nrs}]$$

Az okozott áthallás pedig:

$$e^{-B} = \frac{V'}{V_0} = e^{-b} [1 + e^{-2rs} + e^{-4rs} + \dots]$$

A zárójelben levő geometriai sor összege:

$$S = \frac{1 - e^{-2rnx}}{1 - e^{-2rx}}$$

Ha az áthallásokat nagyobb számú csévmezőre mint például egy erősítőmezőre számítjuk ($n = 30 - 40$), a számlálóban

$$e^{-2rnx} \ll 1$$

lévén, mint kivonandó elhanyagolható és az eredő áthallás

$$e^B = e^b [1 - e^{-2rs}] \quad 2.$$

Az áthallás nagyságának meghatározására a terjedési tényezőt $\gamma = \beta + j\alpha$ értékekkel kell a 2.-be helyettesítenünk és az áthallásra egyedül döntő abszolút értéket kell meghatározunk.

A levezetést mellőzve a végeredmény a következő:

$$e^B = e^b \sqrt{1 - e^{-4\beta s}}, \text{ vagy}$$

$$\beta = b + \frac{1}{2} \ln [1 - e^{-4\beta s}] \quad 3.$$

(A látszólagos formai ellentmondás — az eredő áthallási csillapítás nagyobb, mint a helyi — azonnal eltűnik, ha meggondoljuk, hogy a zárójelben lévő tag az egységnek kisebb, logaritmus negatív és így kivonandóként szerepel.)

A

$$\Delta b_2 = \frac{1}{2} \ln [1 - e^{-4\beta s}]$$

tagot az 5. számú diagrammban a csévmező csillapítás (β s) függvényében pozitív előjellel ábrázoljuk.

Az eredő csillapítást, tehát az eddigiek összegezésével a

$$B = b - \Delta b_1 - \Delta b_2$$

alakban kapjuk meg, ahol a b értéke a 2., a Δb_1 , a 3. a Δb_2 pedig az 5. számú diagrammból közvetlenül olvasható le.

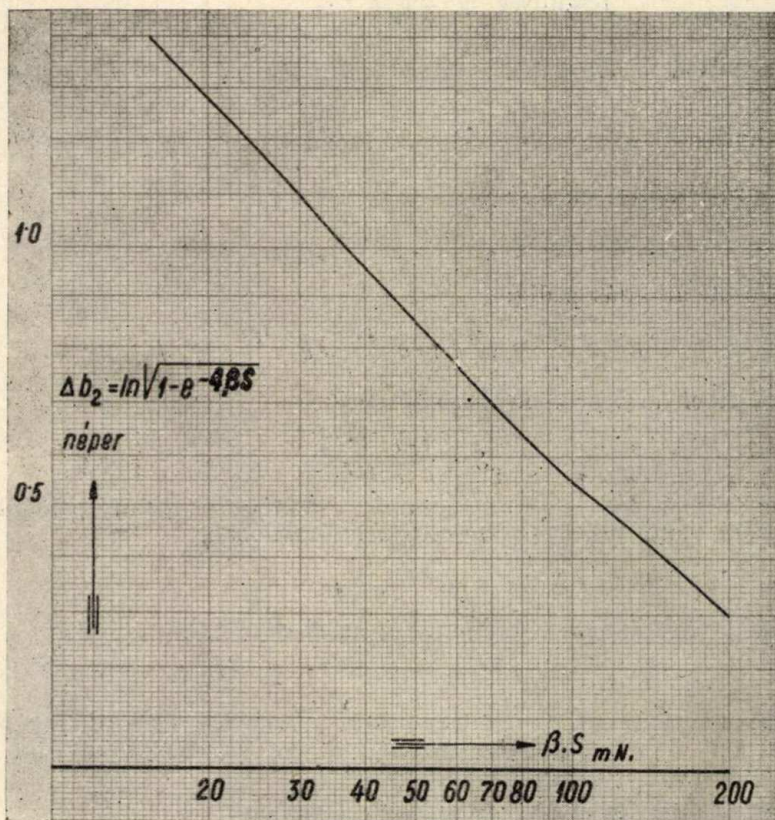

5. ábra.

A 2. és 5. számú diagrammok egybevetéséből látható, hogy a nagy impedanciájú és ezzel összefüggően kis csillapítású áramkörök viselkedése áthallások szempontjából kedvezőtlenebb. A négyhuzalos áramkörök ceteris paribus hasonlítva össze, ugyanolyan kiegyenlítés mellett 1–2 néperrel kedvezőbb áthallási értékeket adnak, mint a kéthuzalosok (ami viszont a magasabb frekvenciák miatt meg is veszendőbe).

A diagrammok gyakorlati használatának illusztrálására két példát szándékozunk felhozni. A most elkészült Debrecen-nyíregyházai távkábelszakasz kéthuzalos áramköreinek k_{1-2-3} csatolásait 10 pF maximális maradék csatolásra egyenlítette ki a szerelést végző Siemens cég.

A törzs áramkörök impedanciája $|Z| = 1.120$ Ohm csillapítása $\beta = 27$ mN/km, a fantomoknál $|Z| = 670$ Ohm, $\beta = 23.3$ mN/km. A cséve-mezők hossza 1.83 km. Az áramkörök áthallás mérése olyan kevert hangú generátorral történt, melynek legmagasabb frekvenciája 2.500 HZ volt.

A 2. számú diagramm szerint az 1.120 Ohmos törzs áramkörök helyi áthallása 10 pF-nak megfelelően 1 kHz-nél 11.65 néper. Ebből levonandó

a) A 2.5 kHz-nek megfelelően a 3. sz. diagramm szerint $\Delta b_1 = 0.92$ néper.

b) A mezők összegezett áthallásai miatt az 5. számú diagramm szerint 50 mN mezőcsillapításnak megfelelően $\Delta b_2 = 0.85$ néper.

A számított közelvégi áthallás ezek szerint 9.88 néper; a valóságban mért legrosszabb áthallás pedig (melyre fenti számítások vonatkoznak) 9.8 néper!

A fantom-törzs viszonylatban $\sqrt{Z_1 \cdot Z_2} = 840$ Ohm. A helyi áthallás a A)-ban mondottak szerint 20 pF-nel olvasva le 11.25 néper.

Levonandó:

a) 2.5 kHz-nek megfelelően 0.92 néper.

b) 43 mN mezőcsillapításnak megfelelően 0.9 néper. A számított közelvégi áthallás 9.4 néper; a mért áthallás pontosan ugyanennyi.

Fenti két példa a diagrammok használatát, illetve azok használhatóságát véleményünk szerint eléggé igazolja.

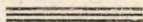

Standard-féle 25 vonalas egységes automata alközpont.

írta: PAÁL JÓZSEF okl. gépészmérnök, m. kir. postafőtiszt.

Le souscentral automatique unifié à 25 lignes type Standard. Par M. JÓZSEF PAÁL, Ingénieur de poste.

Le souscentral automatique téléphonique décrit dans l'article ci-après rend les services suivants: les postes supplémentaires dans le même immeuble peuvent s'appeler les uns les autres sans employer un opérateur, en manipulant le disque d'appel. L'opérateur n'est pas chargé par les conversations locales sortant. L'activité de celui-ci se borne seulement à la transmission des appels locaux entrants aux postes supplémentaires. Le poste supplémentaire peut établir tant à l'appel local entrant qu'à l'appel sortant sans l'intermédiaire d'un opérateur une communication entre la ligne urbaine et un autre poste supplémentaire. Il y a également moyen d'échanger une conversation locale de maison sans interruption de la communication urbaine. Le souscentral permet de faire pourvoir les opérations dans la période de faible trafic par un poste supplémentaire indiqué à l'avance.

Az előfizetők részéről mindig több és több igényt támasztanak az előfizetői távbeszélő berendezésekkel szemben. Ennek megfelelően az előfizetői berendezések fokozatos hatalmas fejlődésen mentek keresztül. Ebből a

fejlődésből természetesen nem maradhattak ki a távbeszélő alközpontok sem és az utóbbi időkben olyan alközpontok kerültek forgalomba, melyek már a fejlődés magas színvonalán vannak. Hazánkban és külföldön különböző kivitelű és nagyságú, de elvileg lényegében ugyanazokat a szolgáltatásokat nyújtó gyártmányok láttak napvilágot. A m. kir. posta a régebbi típusú automata alközpontok helyett folyó évben kezdte alkalmazni az újabb típusú alközpontot. Ezidőszereint legteljebb 5 fő- és 25 mellékállomás bekapcsolására alkalmas ilyen új típusú automata alközpontok vannak használatban. Ezeket a Standard Villamossági r. t. szállította. Az alközpont eredeti kivitelében elvi kidolgozását illetőleg nem hazai eredetű, de a forgalomba került alközpontokat a cég itteni gyárában állították elő. A m. kir. posta erre az alközpontokra a típusengedélyt megadta, ezt megelőzőleg azonban az eredeti külföldi eredetű elvi megoldás több, tökéletesítést célzó módosítását kötötte ki. A Standard-féle 5 fő-, 25 mellékállomásos egységes automata alközpontot az alábbiakban ismertetem.

Az alközpont mellékállomásait egymást automatikusan tárcsázással hívják fel. A kimenő városi hívások is automatikusan, kezelő közbejötté nélkül létesülnek. E célból a „0” számot kell a mellékállomáson letárcsázni. A kezelő ténykedése csupán a beérkező városi hívásoknak a mellékállomásokra való szétosztására szorítkozik.

Az alközpont automata és CB manuális főközpontokhoz történő bekapcsolásra egyaránt alkalmas. Alkalmazható az alközpont LB rendszerű hálózatokban is, azonban az alközpontot az LB főközponttal való együttműködésének biztosítása céljából megfelelő pótszerelvénnyel kell kiegészíteni.

Az alközpont a régebbi típusú automata alközpontoktól főleg három körülmény miatt különbözik. A régi típusú függőrendszerű alközpontoknál csak bejövő városi hívásnál, a független rendszerű alközpontoknál ki- és bejövő városi hívásnál átkapcsolható ugyan a városi vonal egyik mellékállomásról a másikra, de mindig a kezelő útján. Az új típusú alközpontnál úgy kimenő, mint bejövő városi hívásnál maga a mellékállomás a kezelő igénybevétele nélkül kapcsolhatja át a városi vonalat.

A másik különbség az éjjeli kapcsolásban van. A régi típusú alközpontnál éjjeli kapcsolat alatt az éjjeli forgalomra kijelölt mellékállomás egy ugyancsak meghatározott fővonallal fixen van összekapcsolva és éjjeli forgalomban úgy ki-, mint bejövő városi beszélgetést csak a kijelölt mellékállomás folytathat. A szóbanlévő új típusú automata alközpontnál is ugyanúgy, mint a régi típusúnál, a városi vonalra beérkező hívás egy előre kijelölt mellékállomásra érkezik, azonban az éjjeli mellékállomás a hozzátartozó városi vonallal nincs fixen fémesen összekapcsolva. Az összekapcsolódás csak beérkező városi hívásnál létesül és egyébként az éjjeli mellékállomás házi-forgalomban, kimenő városi forgalomban bármely városi vonalon épp úgy folytathat beszélgetést, mint nappal. Az éjjeli mellékállomás a hozzá beérkező hívást épp úgy kapcsolhatja át bármely mellékállomásra, mint nappal. Ez a tulajdonság igen nagy előnye az új típusú alközpontnak.

Végül a két rendszer a mellékállomások vonalhálózatának kiépítésében is különbözik. A régebbi függőrendszerű automata alközpontok mellék-

állomásai egy, a független rendszerű alközpontok mellékállomásai pedig két érpárral csatlakoznak az alközpontozhoz. Az újabb típusú automata alközpontok városi forgalmú mellékállomásai részére csak egy érpár és az alább ismertetett visszahívás és városi vonal átkapcsolás céljaira egy földvezeték szükséges. Tehát az újabb típusú automata alközpontok hálózata kevesebb költséggel építhető meg, mint a régi típusú független rendszerű alközpontoké. A városi forgalomban résztvevő mellékállomások készülékein a földvezeték részére földelő gomb van felszerelve.

Az alközpont két főrészből áll. (L. 1. ábra.) Az egyik, a fővonalit közvetítő

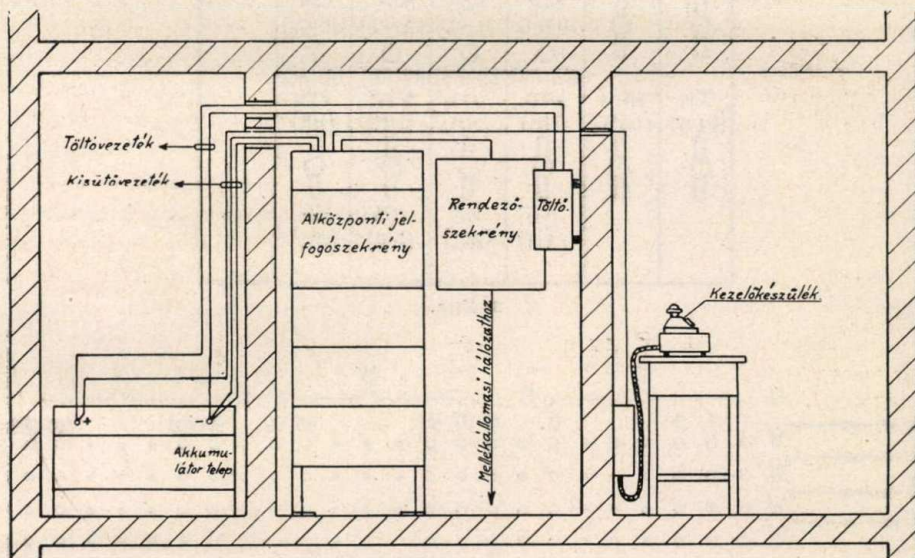

1. ábra.

kezelőkészülék, mely kevés helyet foglal el és asztalra helyezhető kivitelben készül. Ebbe vannak beszerelve a bejövő városi hívások jelzésére, fogadására és a hívásoknak a mellékállomásokra való továbbítására szolgáló szerelvények, úgymint a városi kérdő-, vonaltartó kulcs (KK—VTK), belépő-, éjjelikus (BK—ÉÁK), törölő billentyű (TB), városi hívólámpa (VHL), számtárcsa (Szt). Ezenkívül a kezelő készüléken van egy kulcs és egy hívólámpa a kezelő házi hívására (HHK és HHL), egy kulcs a tárcsázás irányítására bejövő városi hívásoknál (TK), egy kulcs a városi vonal foglaltság vizsgálatára (VVK). A kezelő készüléken a biztosíték kiegészít lampája jelzi (BKL). A kezelő készülékre befutó lámpa jelzések mellett egy morgó is működik, melyet az MKK morgó kapcsoló kulccsal ki lehet kapcsolni. (L. a 2. és 4. ábra.)

A kezelő készüléken városi vonal minden tartozéka egy egységes sávba van szerelve. Ezek vizsgálat és utólagos szerelés céljából könnyen ki- és beszerelhetők.

A kezelő készüléke hajlékony több erű zsinórral csatlakozó doboz útján kapcsolódik a jelző szekrényhez vezető ólomburkolatú kábelhez.

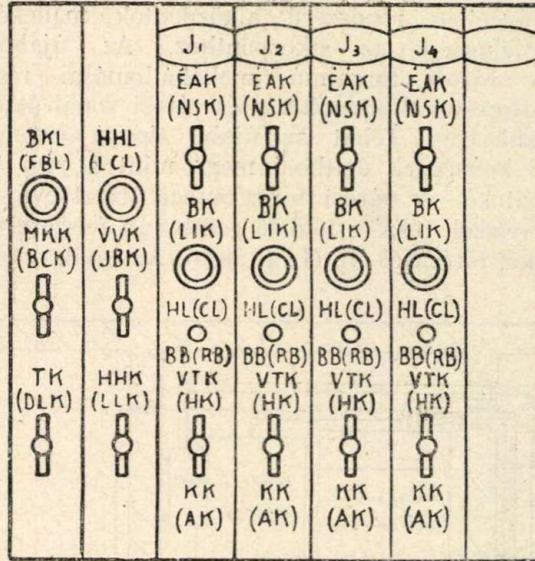

2. ábra.

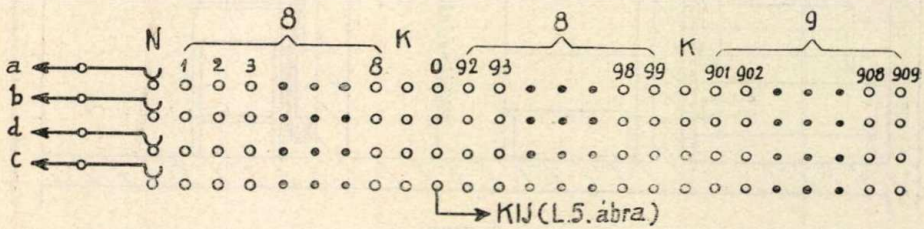

3. ábra.

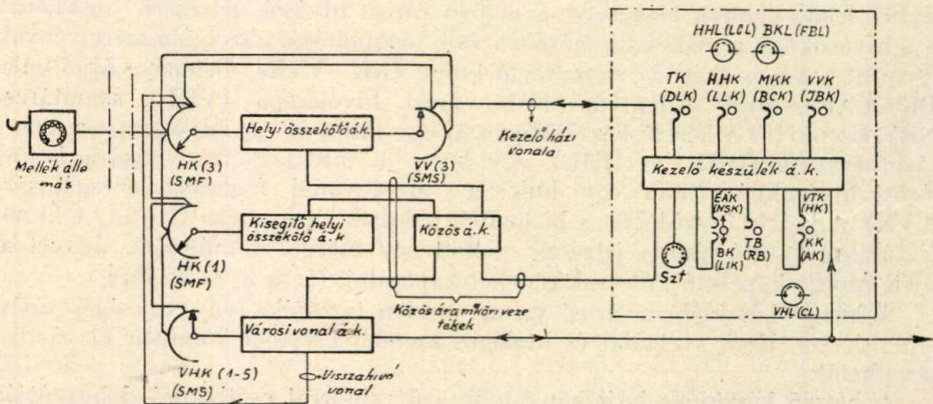

4. ábra.

Az alközpont másik főrésze a jelfogó szekrény, mely a helyszínen a padozatra és célszerűen a fal mellett állítható fel. A szekrényen elől-hátul pormentesen záródó, csavarral rögzített burákkal vannak az egyes szerelvény-csoportok elzárva. A vezetékek beadása a jelfogó szekrény tetején történik. A szekrény magassága 2.1 méter és 0.51×0.5 méter alapterületet igényel. A jelfogó szekrénybe vannak beépítve a kapcsoló gépek, a házi, a városi és közös (tárcsa és foglaltsági hang és csengető) áramkörök szerelvényei, a biztosítékok és a forrasztócsúcsok. Az alközpontba egyébként 3 darab házi

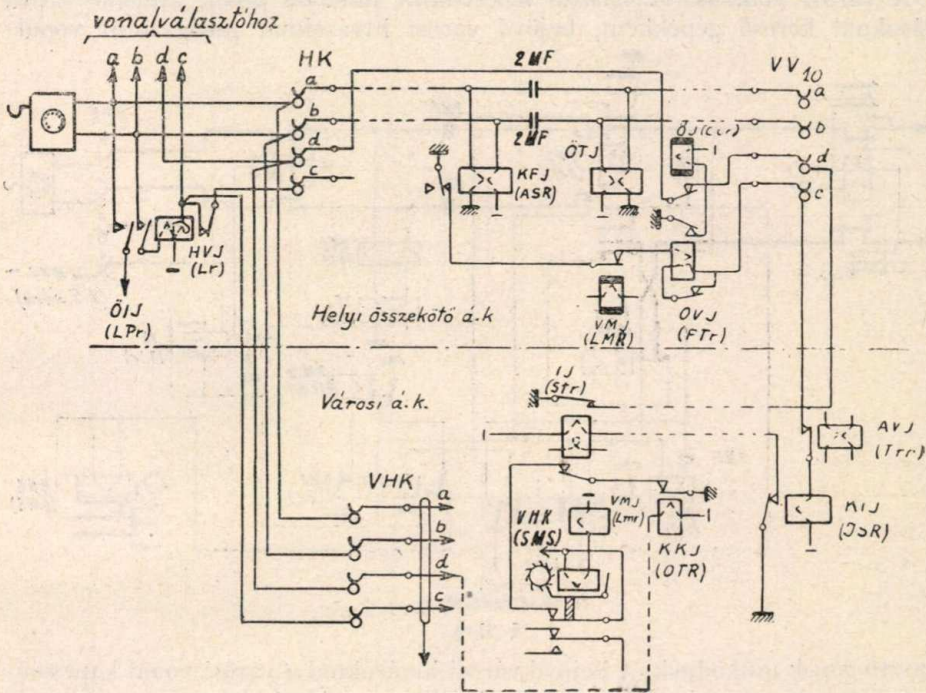

5. ábra.

összekötő és egy kisegítő összekötő áramkör van beépítve. Ha az összes házi összekötő áramkörök foglaltak, kimenő városi hívásnál a kapcsolás felépítésére a mellékállomás a kisegítő összekötő áramkört veszi igénybe.

Az alközpontban 30 ívpontos lépésenként működő kereső- és választó-gépek vannak alkalmazva. A házi összekötő áramkör híváskeresőjén 25 ívpontot a 25 mellékállomás (beleértve a kezelőt is) foglal le. Ezenkívül minden városi vonalhoz tartozik egy-egy ívpont, melyeknek visszahívásnál és automatikus városi vonal átkapcsolásnál van szerepük. A 30 ívpont tehát teljesen ki van használva.

A vonalválasztó ívpontjainak felhasználását a 3. számú ábra tünteti fel. A vonalválasztó a készülék tárcsájáról leadott impulzusokra szincron működik és a tárcsázás után megáll azon az ívponton, melyet az impulzusok száma kijelöl. A mellékállomások számozása a következő: 1, 2, 8, 92,

93, 99, 901, 902, 909. A mellékállomások a vonalváltáson is 25 ívpontot foglalnak le. Egy ívpont pedig a vonalváltó alapállásának felel meg. A 10-ik ívpont a városi kimenő hívásoknál szerepel. Ugyanis a kimenő városi beszélgetéshez a mellékállomáson 0 számot kell tárcsázni. Az alközpont tehát függőrendszerű, mert a mellékállomás városi kimenő beszélgetések céljából a kapcsolások felépítése alatt a házi összekötőáramkört igénybe veszi. A 9-ik és 19-ik ívpont közbeeső kiindulási ívpontok. A kezelő kapcsolási száma rendszerint 1.

A városi vonalokhoz tartozó lépésenként működő gépek kimenő városi hívásoknál kereső gépekként, bejövő városi hívásoknál pedig mint vonal-

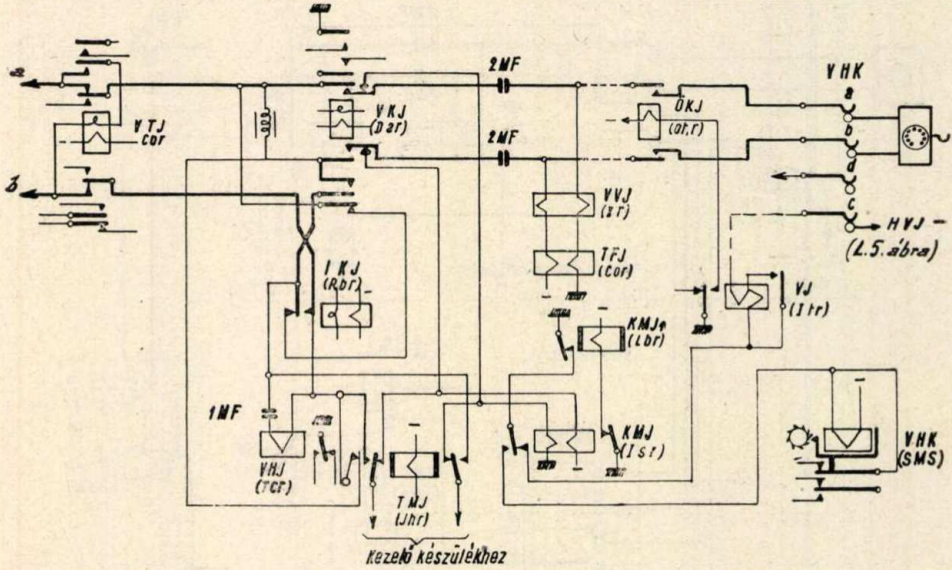

6. ábra.

váltó gépek működnek. A bejövő városi hívásoknál a városi vonal kapcsológépét a kezelő számtárcsája segítségével állítja a városi vonalra kapcsolandó mellékállomásra. A városi vonal kapcsológépén a 10-ik ívpont nincsen kihasználva, egyébként az ívpontok beültetése ugyanaz, mint a házi összekötőáramkör vonalváltójánál.

Az üzem megzavarása nélkül is könnyen megvalósítható, hogy a mellékállomások a bejövő városi forgalom változatlan fenntartása mellett csak a kezelő útján kaphassanak kimenő forgalomban városi vonalat. Mód van továbbá arra is, hogy a mellékállomás a városi forgalomból teljesen kizárassék.

Az alközpont működtetésére 24 Voltos és körülbelül 18–36 ampérórás akkumulátortelep szükséges. A telep töltése céljából a hálózati áramnak megfelelő töltőberendezés alkalmazandó.

Az alközpont működését részben a kapcsolás felépítését ábrázoló diagramm (L. 4. ábra) és részben kivonatos áramkörü részletrajzok (L. 5., 6. és 7. ábra) alapján az alábbiakban ismertetem.

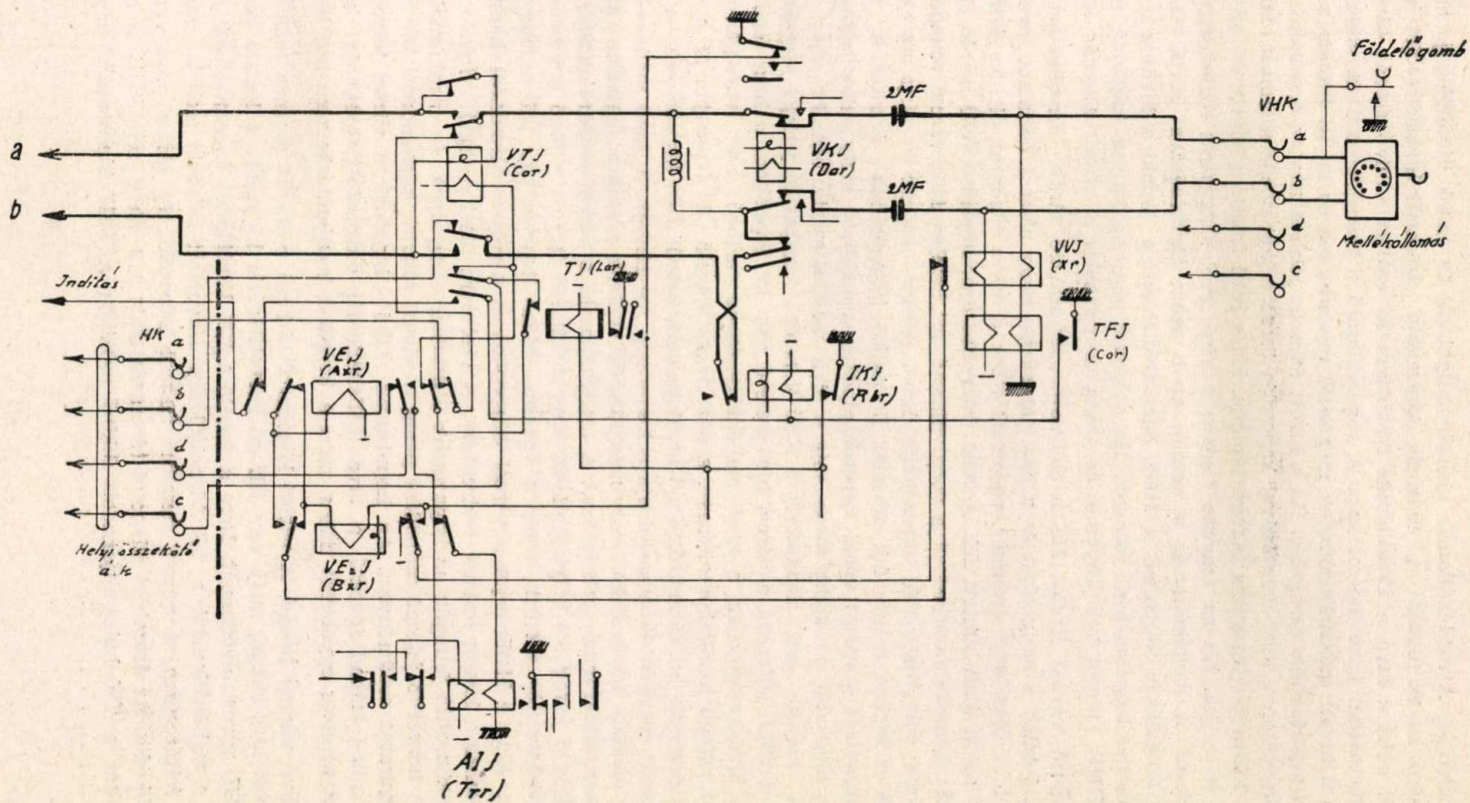

7. ábra.

Házihívás. A mellékállomás leemeli hallgatóját és ennek hívójelfogója elsősorban az első, ha ez foglalt a második összekötő áramkör híváskeresőjét indítja. A kereső rááll a hívó mellékállomás ívpontjára és ezután a hívóállomás tárcsázás megkezdhetőségét jelző hangot kap. A vonalválasztó a tárcsával leadott impulzusok hatására a hívott mellékállomásnak megfelelő ívpontra lép és ha az állomás szabad, megindul a periódikus csengetés. Ha a hívott állomás jelentkezik, az összekötő áramkör kondenzátorok közbeiktatásával kapcsolja össze a két mellékállomást. Mindkét állomást külön két tekercses jelfogó táplálja. Ha a hívó letette a hallgatót, az összeköttetés felbomlik. Ha az állomás foglalt, a hívó erről szaggatott foglaltsági hang útján értesül. A mellékállomás a kezelőt az 1. szám tárcsázásával hívja fel. Erre a kezelő készülékén kigyullad a HHL házi hívólámpa. A kezelő a hívásra a HHK házi hívókulcs lenyomásával válaszol. Ha a kezelő akar házihívást folytatni, ugyancsak a HHK kulcsot kell lenyomni és utána tárcsázhatja a kívánt állomás számát.

Kimenő városi hívás. Ha a mellékállomás kimenő városi beszélgetést akar folytatni, leemeli a hallgatóját és a házi tárcsázási hang után a 0-számot tárcsázza, amire a házi összekötő áramkör vonalválasztója a 10-es ívpontra áll. Az áramköri helyzetet az 5. ábra tünteti fel. A házi összekötő áramkörből a KFJ kérdő figyelő jelfogó bal munkakontaktusáról a vonalválasztó „c” keféjén át a városi vonalak KIJ közös indító jelfogójára föld kapcsolódik. Ez a jelfogó meghúzza és zárja az első fővonal, ha ez foglalt, a második fővonal IJ indító jelfogójának áramkörét. Az IJ jelfogó kapcsolja a városi vonal kapcsológépének áramkörét, mely ekkor keresőként működve megindul és addig forog, míg a hívó mellékállomás vonalát eléri, mert ekkor a kereső gép áramkörét a KKJ keresőt kikapcsoló jelfogó megszakítja. Ugyanis a KKJ jelfogóra a városi híváskereső gép „d” ívpontján, a házi összekötő-áramkör híváskeresőjének a hívó mellékállomáshoz tartozó „d” ívpontján az ÖJ összekötő jelfogó munkakontaktusán, a házi vonalválasztó „d” ívpontján át a városi vonal áramköréből az IJ indítójelfogó munkakontaktusáról föld kapcsolódik. A KKJ jelfogó tehát meghúzza és megszakítja a keresőgép áramkörét. A hívó mellékállomás a városi vonalra kapcsolódik, mely más kimenő hívások számára foglalttá válik és a házi összekötőáramkör felszabadul. A mellékállomás a városi vonaláramkörben levő tápláló-figyelő jelfogóból helyi táplálást kap. A tápláló figyelő jelfogó működtet egy (impulzusközvetítő) jelfogót, mely a vonalra hídba kapcsol egy 200 ohmos fojtótekercset. Erre a hívás bejut a városi központba és a városi tárcsázási hangra a mellékállomás a kívánt számot letárcsázza. A tárcsázás alatt a tápláló-figyelő és az impulzus-közvetítő jelfogók az impulzusok ütemében elengednek és meghúznak. Az impulzust közvetítő jelfogó működése pedig a városi vonalra kapcsolódott 200 ohmos híd szaggatását eredményezi. Az impulzusok tehát bejutnak a városi központba. Ha nincs szabad fővonal, a hívó mellékállomás szaggatott foglaltsági hangot hall. A beszélgetés egyébként titkos, mert a kezelő a beszélgetésbe nem tud belépni.

Bejövő városi hívás. A városi központból érkező csengető áramra működik a VHJ városi hívójelfogó, mely egy jelfogó közvetítésével kigyújtja a kezelő készülékén a VHL városi hívólámpát. Erre a kezelő a KK kérdőkulcs lenyomásával jelentkezik és a mellékállomást a TK tárcsázókulcs lenyomott helyzete mellett számtárcsájával feltárcsázza. A városi vonalhoz tartozó kapcsoló gép ekkor mint vonalválasztó működik. Az áramköri állapotot tárcsázás alatt a 6. ábra szemlélteti. A tárcsa felhúzásakor a TK kulcs útjánadott földről működik a TMJ tárcsázásra meghúzó

jelfogó és a kezelő beszélő készletét a számtárcsával együtt a KMJ keresőgép működtető jelfogóra kapcsolja. A gép tehát az impulzusokra lépked és a leadott impulzusok számának megfelelő állomás ívpontján megáll. A városi vonal VJ vizsgáló jelfogója elvégzi a mellékállomás foglaltságának vizsgálatát és ha az állomás szabad, VJ meghúz, működteti az ÖKJ összekötő kapcsoló jelfogót, mely az állomást a városi vonal áramkörre kapcsolja. A csengető áramot a vonal „b” ágára egy jelfogó kapcsolja. A városi vonalat a meghúzott TMJ jelfogó tartja. A kezelő a csengetés ütemében a szabad jelet hallja és megvárhatja a mellékállomás jelentkezését. Ha a mellékállomás jelentkezik, a csengetés megszűnik és ha az állomás a hívást fogadja, a KK kulcsot visszaállítja. Ezzel a mellékállomás a városi vonalra van kapcsolva.

A városi vonalon várakozó fél a kezelőnek a mellékállomással folytatott beszélgetését nem hallja. A mellékállomás beszélgetésének megkezdése után a kezelő bejövő városi hívások esetében sem tud a vonalba belépni.

Ha a mellékállomás a városi hívást nem hajlandó fogadni, a kezelő a felépített kapcsolást a TB törőbillentyűvel törli és a városi hívást egy másik mellékállomásra kapcsolhatja. Vagy ha a mellékállomás azt kívánja, hogy a városi fél várjon, a kezelő a KK kulcsot a VTK tartóállásba billenti és városi vonal tartva marad. A kapcsolást a kérdéses mellékállomás felé a kezelőnek később újra kell létesíteni. Ha a kezelőnek nincs módjában megvárni a mellékállomás jelentkezését, a KK kérdőkulcsot visszaállíthatja. A mellékállomás felcsejtelése alatt a jelentkezésig a városi vonal VHL hívólámpája halványan ég.

Felajánlás. Ha a mellékállomás foglalt, a kezelő foglaltsági jelet hall. A kezelő a városi hívást a foglalt mellékállomásnak a BK belépő kulcs rövid ideig tartó lenyomásával felajánlhatja. Ezzel a kezelő a foglalt mellékállomás beszélgetésébe bekapcsolódik. A kezelő belépésére a beszélőket egy folytonos titkosági hang figyelmezteti. Ha az állomás házilag foglalt és ez a városi hívást fogadja, a kezelő a KK kulcsot visszaállítja. Ezzel a mellékállomás házi összeköttetése bomlik és a városi vonalra kapcsolódása megtörténik. Amennyiben a mellékállomás a városi hívást nem fogadja el, a kezelő a felépített kapcsolatot a mellékállomás felé TB törőbillentyűvel törli.

Ha a mellékállomás városi beszélgetéssel foglalt és a hívást fogadja, akkor a mellékállomásnak előbb vissza kell tenni a hallgatót és a kezelő csak azután állítja vissza a KK kulcsot. Amennyiben a KK kulcs visszaállítása történne előbb, a kezelő kézülléken a városi vonal HL hívólámpája kigyullad és a morgó megszólal, de a hívott mellékállomás már előbb létesült városi kapcsolata nem bomlik, azaz a hívott mellékállomás a korábban létesített városi összeköttetésben megmarad.

A városi vonal tartása. Ha a kezelő a beérkező városi hívást a mellékállomásnak való kiadás nélkül (pl. interurbán kapcsolások előkészítésénél) akarja tartani, a KK kérdőkulcsot VTK tartóállásba billenti. A vonal kimenő városi hívásokkal szemben foglalttá válik és a városi központ felé a vonalra tartóhid van kapcsolva. A városi vonalon ez esetben is rákapcsolva marad a VHJ városi hívójelfogó és így a közben érkező pl. interurbán hívás az alközpontba beérkezhet.

Visszahívás. A mellékállomás úgy kimenő, mint bejövő városi hívásoknál a városi vonal tartása mellett bármely mellékállomással házi beszélgetést folytathat. Ecéből a mellékállomáson a készülék földelógombját kell lenyomni, mire a városi

vonaltartó jelfogó nyugalmi és a VE₁J jelfogó bal külső munkakontaktusán át adott föld útján indul a házi összekötőáramkör híváskeresője. Ha ez megtalálta a visszahívó városi vonalat, a kereső megáll, mert a VTJ jelfogó a házi összekötő áramkörből a híváskereső „c” keféjén át adódó föld segítségével meghúz. Ez a VTJ jelfogó tartóhidat kapcsol a városi vonalra, továbbá a visszahívó mellékállomást a városi vonaláramkörön át a háziösszekötő áramkörre kapcsolja. A házi tárcsabúgóhang után a mellékállomás tárcsázza a felhívandó mellékállomás számát. A hívott mellékállomás jelentkezése után a házi beszéd lefolytatható. A házi beszédet a városi fél nem hallja. A beszéd befejezése után úgy kapcsolódik a mellékállomás vissza a városi vonalra, hogy először a háziösszeköttetés bontása céljából egy pillanatra lenyomja a készülék automata villáját és utána ismét megnyomja a földelő gombot. Ha a mellékállomás nem jelentkezik, a visszahívó mellékállomás úgy kapcsolódik vissza a városi vonalra, hogy készülékének földelő gombját pillanatra lenyomja.

Városi vonal átadása kezelő nélkül. Mellékállomás úgy ki- mint bejövő városi beszélgetés közben a kezelő nélkül átadhatja a városi vonalat egy másik mellékállomásnak. Ecélből ugyanúgy jár el, mint a visszahívásnál. A vonalátadásnál azonban az átadó mellékállomásnak az automata villa lenyomása nélkül csak a távbeszélőkészülék földelőgombját kell lenyomni, mire a városi vonal az átvevő mellékállomás vonalára kapcsolódik. Ekkor ugyanis a házi összekötő áramkörből a házi híváskereső „d” keféjén át a városi áramkör ALJ átkapcsolást indító jelfogójára a telep kapcsolódik. Ez a jelfogó meghúz és indítja a városi vonal keresőjét, mely az átvevő mellékállomás ívpontjára áll. Ekkor a házi összekötő áramkör felszabadul és az átvevő mellékállomás az átadó mellékállomás egyidejű lekapcsolása mellett a városi vonalra kapcsolódik.

A kezelő visszahívása. A mellékállomás a kezelőt városi beszélgetés közben egyes szám letárcsázásával hívhatja be a városi vonalra. Ekkor a kezelő készülékén a városi vonal VHL és a kezelő házi vonalának HHL hívó lámpája kigyullad. Erre a kezelő a városi vonal KK kérdőkulcsát lenyomja és összeköttetésbe kerül a visszahívó mellékállomással. A kezelő és e mellékállomás beszélgetését a városi fél nem hallja. Ha a kezelő a KK kulcsot visszaállítja a mellékállomás újra városi vonalra van kapcsolva. A kezelő a visszahívás után egyébként a visszahívó mellékállomás kívánságára a vonalat egy másik mellékállomásra is átkapcsolhatja. Ecélből lenyomja a TB törlőbillentyűt, mire a visszahívó állomás felé az összeköttetés megszűnik és a kezelő a városi vonalra kapcsolódik. Utána mint bejövő városi hívásnál, a városi vonal a kezelő útján egy másik mellékállomásra kapcsolható.

Városi beszélgetés közben interurbán hívás fut be az alközpontba. Az ilyen esetben beérkező interurbán hívás közvetlenül a városi vonallal kapcsolt és városi beszélgetést folytató mellékállomásra jut anélkül, hogy erről a kezelő hívójelzést kapna. Ilyen esetben a mellékállomás — amennyiben az interurbán hívás nem neki szólna, — a kezelőt az interurbán hívás fogadására és a kezelésére fentebb ismertetett módon visszahívja.

A kezelő hívja a városi központot. A kezelő mindenekelőtt egy pillanatra lenyomja a VVK városi vonalvizsgáló kulcsot, mire az összes foglalt városi vonalak

hívólámpája kigyullad. A kezelő a sötétben maradó hívólámpához tartozó szabad városi vonal KK kulcsát lenyomja és miután a TK tárcsázó kulcsot nvugalmi helyzetbe állította, a városi központ tárcsázási hangjának jelenléte után tárcsázza a kívánt számot. A beszélgetés befejezése után a KK kulcs visszaállítására a kapcsolat felbomlik. A kezelő az általa létesített kimenő városi hívásokat ugyanúgy kapcsolhatja át valamelyik mellékállomásra, mint ha az bejövő városi hívás lett volna.

Éjjeli hívások. A városi vonal ÉÁK éjjeli átváltó kulcsát a kezelő távozása előtt lenyomja, miáltal az ezután érkező bejövő városi hívások a városi vonalhoz tartozó éjjeli mellékállomásra futnak be. A bejövő városi hívást ilyenkor az éjjeli mellékállomás fogadja, amely a városi vonalat ugyanúgy kapcsolhatja át bármely mellékállomásra, mint a nappali üzennél. A városi vonal átkapcsolása egyik mellékállomásról a másikra éjjeli kapcsolás alatt is lehetséges. Az éjjeli kapcsolás alatt természetesen úgy ki-, mint bejövő városi beszélgetés közben a visszahívás is létesíthető.

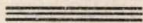

Rádiózavarcsökkentő szigetelők felszerelése a gyöngyösi 22 KV-os távvezetéken. *)

Írta: MOLNÁR JÁNOS m. kir. postafelügyelő.

Montage des isolateurs antiparasites sur la ligne à grande distance de 22 KW de Gyöngyös. Par M. JÁNOS MOLNÁR, Inspecteur de poste.

L'auteur donne un compte-rendu de l'essai effectué sur une ligne à grande distance de 22 KW d'un nouveau type-isolateur en porcelaine antiparasite élaboré par lui dans le laboratoire de la Station expérimentale de la Poste. Les résultats correspondaient aux valeurs attendues. Sur cette base, tous les isolateurs d'une phase de la ligne à grande distance passant à travers de la ville de Gyöngyös ont été remplacés par des nouveaux types. En outre, des bobines-chocs pour bloquer les parasites sur les lignes ont été montés, à but d'économie, à la limite de la ville.

A Magyar Posta júniusi számában ismertetett problémára a Postakísérleti Állomás laboratóriumában egy új porcellánszigetelő-típus kidolgozásával sikerült kielégítő megoldást találni; erről az októberi számban közöltünk beszámolót. A szigetelőket gyártásuk elhelyezése és tömeges felszerelése előtt szigorú üzemi próbának kellett alávetni. A kísérleteket egy, Gyöngyös városán átmenő 22 kV-os távvezeték mentén végeztük.

Az Egergyöngyösvidéki Vill. Rt. tulajdonában lévő távvezeték a hatvani országúton lévő transzformátorházból indul ki Mátraháza, Kékestető, Parád felé és jó darabon a város sűrűn lakott utcáin halad át. Egyik szakaszon, a Deák Ferenc-utcában körülbelül 2 méterre halad a ház sor mellett és így érthető, hogy a rádióvételben igen erős zavarokat okozott, jöllehet

*) A m. kir. posta kísérleti állomásának közleménye.

Budapest I. térerőssége is nagy (40 mV/m), Budapest II. már teljesen élvezhetetlen volt, nem szólva távoli állomások vételéről. Ennek következményeképpen több per indult a villamos társaság ellen, a távvezeték áthelyezése céljából. E persorozatban a kísérleti állomás mint szakértő vett részt s így

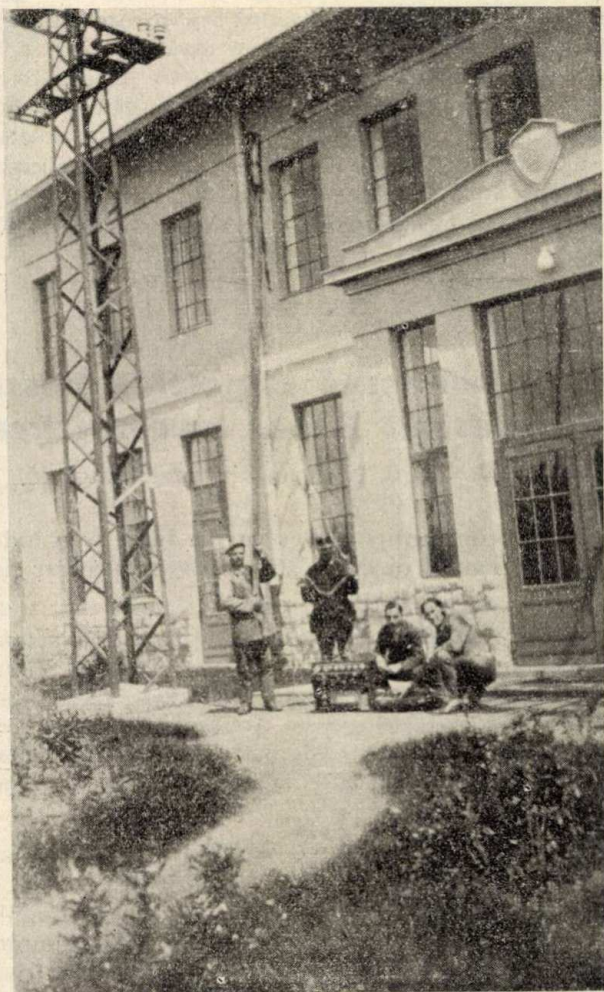

1. ábra.

önként kínálkozott alkalom arra, hogy a zavarviszonyokat és azok elhárítását behatóan tanulmányozhassuk. A vill. társaság ugyanis azzal érvelt, hogy nincs célja az egyébként költséges áthelyezésnek a város szélére, mert a város néhányéves fejlődése eléri az új nyomvonalat és a panaszok újból elkezdődnek. A vállalat épp ezért szívesen vett részt a kutatómunkában oly-

képpen, hogy a szigetelők előállításának költségét vállalta és munkaerővel mindenkor készségesen állott rendelkezésünkre különböző átkapcsolásoknál, sőt hosszadalmas üzemzúneteket is vállalt. Megjegyezzük, hogy kísérleteink és méréseink jórészt a Budapesti Táv. és Távb. Ig. rádiózavarelhárító csoportjával együtt végeztük kitűnő összmunkával.

Alaphelyzet.

Első feladatunk volt a kísérletsorozat előtti zavar szint rögzítése, hogy majd az elért nyereséget számszerűen megismerhessük. Ilyen irányú mérésorozatunk 1934 májusában kezdődött el, a bírósági tárgyalásokkal kapcsolatosan. Ismét hosszú rúdra erősített kerettel dolgoztunk (lásd 1. ábra), de a földön is mértük a térerősséget, valamint a háztetőkön is. A rádióelőfizetők szempontjából rendkívül kedvezőtlen helyzetet találtunk: a zavaró térerősség a háromfázisú távvezeték alatt a földön körülbelül egyenrangú volt Budapest I. térerősségével. 1934-ben már kellő tapasztalatunk volt a zavarnívó mérlegelésében: a beszédérthetőség biztosításához a zavar feszültség a jelfeszültségnek legfeljebb $\frac{1}{10}$ része lehet (-2.3 neper), általános műsor szempontból való zavartalanság azonban $\frac{1}{40}$ -ed aránynál kezdődik (-3.7 neper), sőt a moduláció százaléknak csökkenésére való tekintettel $\frac{1}{400}$ -as viszony (-6 neper) kívánatos.

A vezetékek alatti térerősség nagyjából egyenletesnek mutatkozott az egész vonal mentén, a vasoszlopok néhány méteres körzetében azonban emelkedést mutatott. Eddigi vizsgálataink alapján e jelenségnek egyszerű magyarázatát tudtuk adni: a szigetelőknak, mint zavargenerátoroknak zavarárama a vasoszlopokon át folyik le a földre és ennek mágneses mezeje hozzájárulólag fertőzi a közellkört. Tekintettel azonban ezeknek az áramoknak igen kis értékére ($> m A$) valóban csak közelhatás volt várható, vagyis ilyen ok miatt a vételrosszabbodás a távvezetéknek csak egyes pontjain és ott is csak szűk körzetben áll elő.

Meg kellett állapítani azt is, hogy a távvezeték milyen mértékben adja át a zavar feszültséget a környezetnek. Első mérésünk szabad területen történt, távol minden más vezetéktől homogén talajon. A mérés eredményét 2. ábra I. vonala mutatja. Látható, hogy a zavaró feszültség a távolsággal rohamosan csökken és gyakorlatilag a vízszintesben mért 30 méteres távolságra már jelentéktelen. (Salgótarjánban később más viszonyokat találtunk, ott a hasonló zavarok 200 méterre is kimutathatók voltak.)

Második mérésünket a nagyfeszültségű vezeték közelében futó szekunder vezeték hálózaton végeztük (lásd 2. ábra II.-es vonalát), itt már átlagban mindenkor több száz méteres távolságon tudtuk követni a zavar mezőt (30 méter távol átlag $0.2 mV/m$ -es térerősség mellett). A mért térerősségek azonban nagyon ingadoztak (néha 1:10-es arányban), valószínűleg a szekunder hálózaton fellépő reflexiók miatt, itt ugyanis egységes hullámellenállásról nem beszélhetünk, a legkülönbözőbb szerelvények, leágazások, szigetelések stb. miatt. Gyöngyösön a helyzet e szempontból kedvezőbb volt, mint Sárospatakon, mert szekunder vezeték nem futott a távvezeték alatt,

mint amott, csupán a házak gerincvonalán, tehát jóval távolabb. Érdekes megemlíteni, hogy Sárospatakon az abszolút zavar szint a rádióelőfizetők lakásában magasabb volt, mint Gyöngyösön, holott a nagyfeszültségű vezeték alatt történt mérések szerint ott kisebb, körülbelül 0.4 mV/m-es volt a zavar térerőssége. A szekunder hálózat tehát a zavarmezőt árnyékolta, de egyben kisebb csillapítással szállította házhoz.

Eddigi adataink birtokában a rádióelőfizetők zavarainak kiküszöbölésére más mód is kínálkozott, mint a zavarforrás megszüntelése: az egyes előfizetők lakásán olyan antennákat kell építeni, melyek a zavarmezőn kívül esnek és

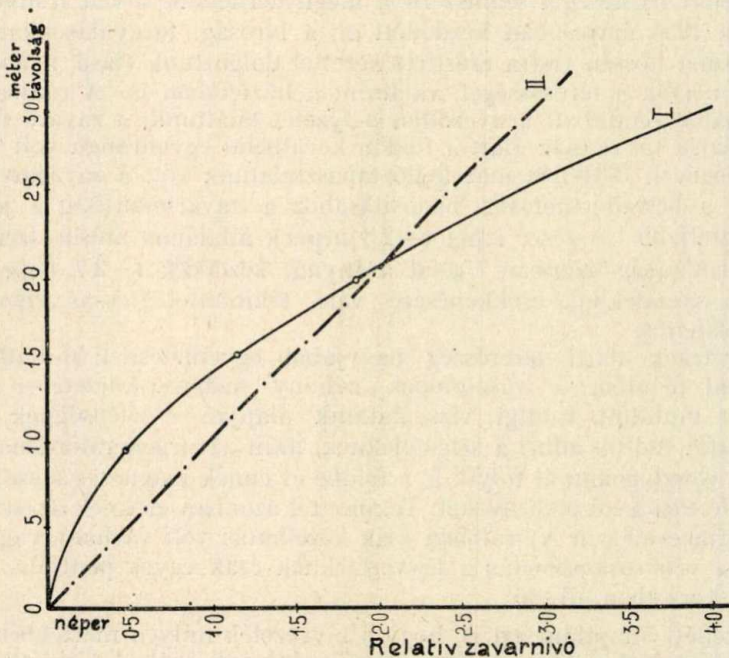

2. ábra.

a jelfeszültséget koncentrikus antennakábelben viszik a készülékhez (árnyékolt antenna). A villamos társaság ezt a megoldást fel is ajánlotta. Azonban ezt mégsem lehetett végleges megoldásként elfogadni, mert egyrészt minden később jövő rádióelőfizetőt épp így ki kellett volna szolgálni, másrészt nem is lehetett mindenütt kifogástalanul végrehajtani; néhol a házak udvarai annyira át voltak szöve szekunder vezetékekkel, hogy az egész rendelkezésre álló terület meg volt fertőzve. A szekunder villamoshálózat zavarcsökkentésével ilyen helyeken is lehetett volna kielégítő megoldást találni, de jóval nagyobb költség mellett. Megkíséreltük Gyöngyösön a távvezeték nagyfrekvenciás csillapítását megmérni. E célból az egyik fázisvezetékre az egész hálózat feszültségmentesítése után zavargenerátort (kis szikrainduktort) csatlakoztunk.

A vonal alatt körülbelül 5 kilométeres távolságig végzett mérések szerint Gyöngyösön km-enként az 550 méteres hullámhosszra vonatkozó csillapítás 0.1 neper körül mozgott és ugrásokat nem észleltünk, tehát számottevő reflexióval nem kellett számolni.

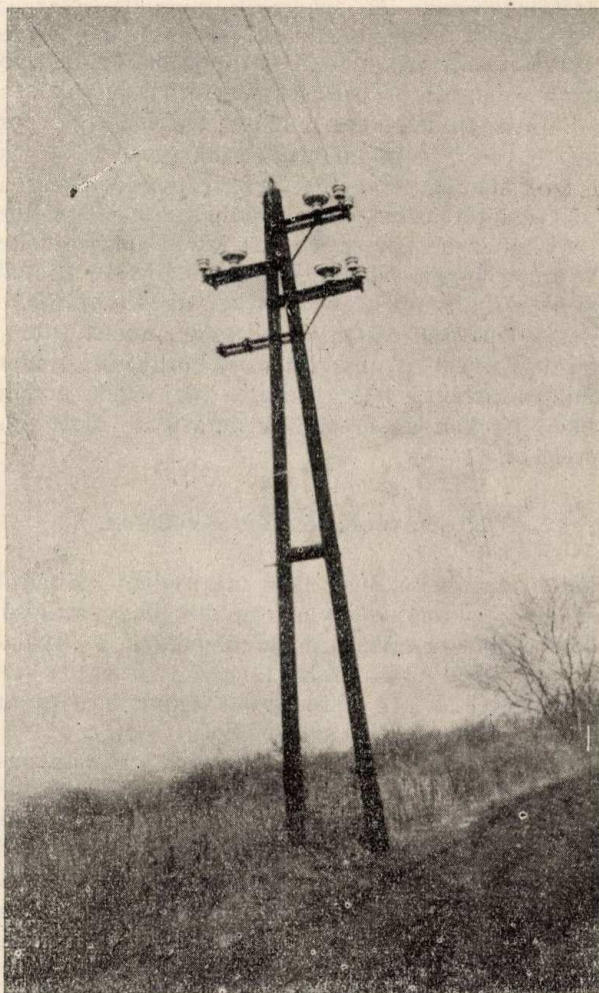

3. ábra. A gyöngyösi zavarelhárításhoz felszerelt fojtótekercesek porcellán csészében.

Erre az adatra azért volt szükség, mert azt nem remélhettük, hogy az egész távvezetéken kicseréljük a régi szigetelőket az általunk kidolgozott típusra. Ha pedig csak a városi szakaszt cseréljük, számottevő zavarcsökkenésre nem számíthattunk, mert a nem cserélt szigetelők majdnem

csillapítás nélkül beszállítják zavarfeszültségüket: 10—15 km még „hadtápterület”-nek számít.

Hogy a külső hatást kiküszöböljük, a nagyfeszültségű vezetékeket fojtótekerccsekkel láttuk el.

A három fázis minden ágát lezártuk egy-egy erre a célra készült 0.5 mH-s értékű fojtótekerccsel. E tekerccsek porcelláncsészében, porcellánfedővel lezárva a városon kívül, a Kálvária-hegyen magukon az oszlopokon nyertek elhelyezést és erősáramú üzemi szempontból kellően voltak méterezve csúcsteljesítmények és egyéb szélsőséges üzemi viszonyok szempontjából is. Távlati képet a 3. ábra fényképe ad. A másik oldalon transzformátor zárta le a vonalat és ezért egyelőre nem tartottuk szükségesnek ott is fojtókat felszerelni, később sem merült fel ennek szükségessége. Hogy a szakaszlezáró hullámellenállást közlebb hozzuk a vonal hullámellenállásához, ezért a fojtótekerccsektől be- és kifelé a vezetékek alatt külön földvezetéket szereltettünk fel, mintegy 400 méter hosszúságban, hogy a reflexiós áttétel csökkenjen, azonban még így is megmaradt körülbelül kétszeres amplitúdó-csúcs.

A fojtótekerccsek beiktatásával máris javulás mutatkozott, még a reflexió figyelembevételével is, mert az abszolút nívó körülbelül 1 neperrel csökkent, így a maximumok is kisebbek lettek, mint a régi érték, a minimumok pedig a várható helyeken jótékonyan éreztették hatásukat. Most már elkezdhattük a szigetelők cserélését.

Zavarnívócsökkentés a vonalon.

Az első szigetelő darabokat még 1934 májusában szereltük fel, teljesen függetlenül a vonalon végzett egyéb mérésektől, hogy az első gyártás megbízhatóságát ellenőrizzük. Ezeknek a szigetelőknak a nyaka horgany bevonatot kapott sopp eljárással. 1935 tavaszán leszerelt szigetelőkről kiderült, hogy nem megfelelőek, a fémbevonat lekopott és zavaró feszültségük nagyobb lett, mint a kezdetlen régi szigetelőké.

Új gyártási eljárás után kellett nézni és ez az, ami nagyon-nagyon lassan ment, ugyanakkor fárasztó, egyhangú munka volt: körülbelül 500 darab szigetelőt kellett 20—40-es csoportokban zavarfeszültség szempontjából felülvizsgálni. (Ez a szám azóta 800 fölé emelkedett.) Végül sikerült olyan szigetelőtípust találni, melynél a mintadarabok eredménnyel kecsegtettek. Ebből azután 1937 tavaszán az egyik fázis összes szigetelőit kicseréltük. A másik két fázis feszültségmentesítésével most már megmérhettük az eredményt: 2.5 neper javulást jegyeztünk fel. Ez az eredmény nem egyezett a laboratóriumban elérttel, mert ott 4 neper fölé jártunk. Az okot vizsgálva csakhamar rájöttünk a hibaforrásra. Vezetéktoldások, kötések önmagukban is zavarforrások csúcshatás folytán. Kiküszöböltük a vékonyabb kötővezeték, csúcsokat lesimítottuk, így 3 neper fölé kerültünk. Ez már számottevő eredményt jelentett: rádióelőfizetőknél végzett ellenőrző mérések szerint nemcsak Budapest I—II. vételére vált teljesen zavartalanná, hanem a távoli állomások legnagyobb része is, csak a 0.1 mV/m térerősség alatt beérkező jelek nem voltak kifogástalanok. Ezek vételénél azonban már olyan komplex

jellegű volt a zavar, hogy nem lehetett megállapítani, mi jutott belőle a tárgyalt zavarforrásra és mennyi egyébre: légköri, motorikus, kapcsoló stb. tehát szekunder eredetű zavarforrásra.

A helyzet most már kielégítőnek látszott az új karbonizált szigetelők használatával. Most már csak az egész behatárolt hálózat összes szigetelőinek kicserélése volt hátra.

Hibaigazítás.

A „Magyar Posta” f. évi 11. számában megjelent „A budapesti egységes hálózat helyközi áramköreinek fejlesztési elvei” című cikk táblázataiban néhány sajtóhiba értelemzavaró. Így javítandók:

546. oldalon I. táblázat: 3. hasáb címében *max.* helyett *átlagos*. 5. hasáb, felülről 3. adat 2.3 helyett 2.2. 6. hasáb, alulról 2. adat 0.19 helyett 0.16. A 12. és 13. hasáb közös címében: Megengedett: 2.65 N helyett 1.65 N. 12. hasáb, alulról 3. adat 0.12 helyett 1.02.

547. oldalon II. táblázat. 3. hasáb címében „átlagos” csillapítás teendő. A 10. és 11. hasáb közös címében 2.65 N. helyett 2.15 N a 12. és 13. hasáb közös címében 2.15 N helyett 1.65 N. — 13. hasáb alulról, 3. adat 1.55 helyett 1.35.

549. oldalon III. táblázat. 3. hasáb, felülről 3. adat 8.0 helyett 8.3, felülről 4. adat 8.3 helyett 8.0. A 6. és 7. hasáb közös címében 9.6 m/m helyett 0.6 m/m. A 12. és 13. hasáb közös címében 1.65 N he-

lyett 2.15 N, a 14. és 15. hasáb közös címében 1.65 után N betű pótlendő.

550. oldalon IV. táblázat. A 2 hasáb felülről 1. nyílásban 9.8 m/m helyett 0.8, 3. nyílásában 58 helyett 5.8 és ± helyett +; felülről 6. nyílásában ± helyett +; alulról 5. nyílásában ± helyett + (két esetben); alulról 4. nyílásban ± helyett +; alulról 3. nyílásban 19.2 helyett 10.2, 9.8 helyett 0.8; utolsó nyílásában ± helyett +, 7.5 helyett 7.3. — A 6, 7, 8, 9. hasáb legfelső közös címét pótolni kell: *Az előfizetői vezeték*. 7. hasáb felülről 5. adat 2.06 helyett 2.6, 8. hasábban felülről 4. és 5. adat egymással felcserélendő. 9. hasábban alul utolsó adat 0.15 helyett 0.05. 10. hasábban alulról 5. adatt 0.8 helyett 0.08. 11. hasábban, felülről 2. adat 0.9 helyett 0.09, 12. és 13. hasáb közös címében legalul 2.15 után N betű pótlendő. 12. hasáb, felülről 6. adat 0.01 helyett 1.04. A 14. és 15. hasáb közös címében legalul 2.15 helyett 1.65 N. 15. hasáb, felülről 5. adat 1.32 helyett 1.30.

Érdekes kérdések.

Questions intéressantes.

Újabb pályatételeink.

19. Milyen újabb kezelési, esetleg megtorló rendelkezésekkel lehetne biztosítani, hogy a szállítólevelek legkésőbb a csomagokkal együtt beérkezzenek a csomagok rendeltetési helyére?

20. Hogyan lehetne a hivatalok Adréma-nyugtaszámadását egyszerűsíteni?

A pályázaton a m. kir. posta személyzetének minden tagja résztvehet. A pályamunka legfeljebb három gépirásos oldalra terjedhet. A pályázati határidő: 1941 január hó 10.

A pályamunkán a szerző nevét nem szabad feltüntetni, hanem azt külön borítékban, zárt és lepecsételt jelíges levélben a pályamunkával együtt kell a Magyar Posta szerkesztőségéhez juttatni. A jelíges levelet csak abban az esetben bontják fel, ha a szerző a munkáért jutalomdíjat kap vagy legalább is dicséretben részesül. A jutalomdíj összege 50 pengő.

A jutalomban vagy dicséretben nem részesült pályamunka szerzőjének nevét tartalmazó levelet a döntés után megsemmisítik és így a szerző neve ismeretlen marad. A pályamunka végén a kidolgozáskor igénybevett forrásmunkákat meg kell jelölni, hivatkozva a forrásmunka oldalának és bekezdésének számára, ahonnan a pályázó idézett vagy érveket merített a tétel megoldásához.

A pályázaton a Magyar Posta szerkesztőbizottságának tagjai, továbbá a postavezérigazgatóság ügyosztályvezetői, akik a bírálatra lesznek hivatva, nem vehetnek részt.

Pályázati eredmény.

Az 1940. évi 9. számban közölt 17. pályatétel a következő volt:

„Nyáron sok romló tartalmú csomagot adnak fel függő címirattal. Miképpen lehetne a függő címiratok leszakadását, illetőleg a csomagok cím nélkülivé válását megakadályozni, különösen olyan küldeményeknél, amelyeknél a cím felragasztása akadályba ütközik?”

A beérkezett pályamunkák közül a szerkesztőbizottság a „Propaganda” jelígejű pályamunka szerzőjét, dr. Gedeon István m. kir. postaforgalmi gyakornokot (Szegedi postaiigazgatóság) dicséretben részesítette.

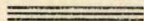

A POSTA FORGALMA.

Le trafic de la poste.

1940 október hó.

Ismerteti: Dr. RUTTNER BÉLA postatitkár.

Publié par M. le Dr. BÉLA RUTTNER Secrétaire de poste.

En vue de pouvoir observer et apprécier le mouvement du trafic, la tendance du développement ainsi que l'influence du tarif et de réglemens sur l'utilisation des divers services, l'Administration recueille toutes les données relatives au trafic des services postal, télégraphique, téléphonique et de la T. S. F. Les détails de la statistique sont contenus dans le Rapport annuel de la Poste hongroise; les résultats principaux annuels et mensuels seront également communiqués dans les tableaux ci-après. Les tableaux renferment les résultats des 8 années dernières, à compter de l'année 1930 montrant des résultats maxima,

A felszabadult keleti és erdélyi területeken szervezett postahivatalok túlnyomó többsége októberben már teljes hónapon át működött. Meglátászik ez már a forgalmi adatokon is, bár a forgalom még távolról sem olyan mérvű, mint amilyent a visszacsatolt területeken élő népesség száma indokolna. A szeptemberben feldolgozott 727.000 munkaegységgel szemben a felszabadult területek postahivatalai és ügynökségei október hónapban 3.104.000 munkaegységet dolgoztak fel. E területek bekapcsolódása az ország vérkeringésébe minden esetre erőteljesen megindult, a teljes beolvasás azonban természetesen hosszabb időt vesz igénybe, annál is inkább, mert ezt igen súlyos közlekedési nehézségek is hátráltatják. Elsősorban a pénzforgalom, valamint a táviró- és távbeszélőforgalom erős fellendülésére számíthatunk, minthogy e szolgálati ágak forgalma a többi küldemények, illetőleg szolgálati ágak forgalmához viszonyítva még visszamaradt.

Az országos forgalom f. évi október hónapban igen kedvező volt. A legnagyobb forgalom, amelyet a világháború óta tapasztaltunk; még az eddigi csúcserőtelket képviselő 1939. évi decemberi forgalmat is 13,2%-kal meghaladta. Az országos eredmény kedvező alakulását elsősorban a felszabadult keleti és erdélyi területek befolyásolták, mert hiszen a forgalom viszonyossága folytán a területnagybodás következtében az anyaország forgalma is lényegesen emelkedett.

et les données des 13 mois derniers. Les chiffres permettent donc de faire des comparaisons entre les résultats du mois indiqué en-haut et ceux du même mois de l'année précédente, d'une part entre les résultats constatés à partir du commencement de l'année courante jusqu'au mois indiqué et ceux de la même période de l'année précédente, d'autre part, et enfin, entre les résultats d'une année, entière, compté en arrière à partir du mois indiqué et ceux des années 1930 à 1937.

Les différences en nombre et en pourcentage entre les comparaisons respectives sont relevées au bas des tableaux.

A postai üzletágban a múlt év októberével szemben elsősorban a pénzforgalom mutat nagyobb arányú emelkedést. Ezt, mint már annyiszor, most is főleg a nap-tár szeszélye idézte elő. A múlt év októberének elseje ugyanúgy vasárnapra esett, aminek következtében az októberi pénzforgalom egy része már szeptemberben bonyolódott le. A múlt év októberére tehát a rendestől eltérőleg csak egyszeres (a november havi) kifizetésekkel rendelkezett, míg a folyó évben az októberi pénzforgalom rendes volt, mert mind az októberi, mind a novemberi kifizetéseket október hónapban bonyolították le. Amint azt már többször említettem, a kifizetések a befizetéseket is befolyásolják és így október hónapban mind a befizetések, mind a kifizetések erőteljesen emelkedtek. A postautalványbefizetések összege 34,3, a csekkbefizetések összege 23,0, a postautalványkifizetések összege 55,2 és a csekk-kifizetések összege 55,3%-kal haladta meg a vonatkozó múlt évi eredményeket. A befizetett postautalványok darabszámánál figyelemmel kell lenni arra, hogy a múlt évi adatok között 143.000 darab család-pénztári utalvány is szerepel, míg ezek a küldemények a folyó évben mint csekk-kifizetések kerültek postára. Igen kis mérvű a feladott és kézbesített ajánlott levélpostai küldemények darabszámának emelkedése. Ez annak a következménye, hogy a budapesti egységes hálózatba bekapcsolt távbeszélőelőfizetők nyújtait most már nem ajánlott küldeményként, hanem közönséges

tértivevényes küldeményként adják postára. Említésre méltó, hogy a feladott csomagok darabszáma mindössze 4000 darabban maradt az 1939. év decemberében feladott csomagok darabszáma mögött. Kedvezőbb már a postatakarékpénztári betétforgalom alakulása is. A betétek száma 18,5%-kal, a betétek összege pedig 41,1%-kal haladta meg a vonatkozó múlt évi adatokat. Emelkedett ugyan a betétvisszafizetések száma és összege is, de ez az élénkülés a betételhelyezések emelkedéséhez viszonyítva nem jelentős. A nemzetközi postaforgalomban az ajánlott küldemények száma 6,4, az értéklevelek száma pedig 36,9%-kal emelkedett, míg a csomagforgalom 14,6%-kal csökkent.

A legnagyobb forgalomélénkülést a táviró üzletág mutatja. A feladott táviratok száma a múlt évhez viszonyítva 38,3, a kézbesítetteké pedig 28,1%-kal emelkedett.

E nagymérvű forgalomemelkedést természetesen erősen előmozdította az a körülmény is, hogy a felszabadított keleti és erdélyi területekkel a táviró magánforgalom erőteljesen megindult. A nemzetközi táviróforgalom a múlt évhez viszonyítva 22,4%-kal csökkent.

A távbeszélő üzletágban ebben a hónapban is a távolsági távbeszélőforgalom mutatja fel a legkedvezőbb eredményeket. A kezdeményezett távolsági beszélgetések száma 28,6, az érkezetteké pedig 33,6%-kal haladta meg a múlt évi forgalmat. A forgalom ilyen kedvező alakulásában a felszabadult területek felé irányuló magánforgalomnak természetesen itt is jelentős szerepe van. A nemzetközi távbeszélőforgalom a múlt évhez viszonyítva 40,5%-kal esett.

A posta f. évi október hó végén 579.820 rádióelőfizetést tartott nyilván, 103.002 előfizetővel, vagyis 21,6%-kal többet, mint a múlt év októberében és 31.087 engedélyessel, vagyis 5,7%-kal többet, mint a folyó év szeptemberében. A nyilvántartott rádióelőfizetők közül 24.633 rádióengedélyes a felszabadult területeken lakik, úgy hogy a felszabadult keleti és erdélyi területek nélküli országrész rádióelőfizetőinek száma 6.454 engedélyessel emelkedett. Ez a szám a szaporulat is igen jelentős, mert hiszen a rádióelőfizetők száma ebben az évben állandóan töretlen vonalban emelkedett és a szokásos nyári csökkenés is teljesen elmaradt.

*

A posta különböző üzletágainak forgalmát munkaegységekben is kifejezi, mint hogy az összforgalom általános és áttekinthető kifejezésére a darabszámok egyszerű összegezése útján nyert összdarabszám er-

re nem alkalmas. Ebben a darabszámokban ugyanis az egyes üzletágak különböző küldeményei és szolgáltatásai, másrészt a darabszámok és összegek vegyesen szerepelnek. A különböző természetű szolgáltatások összeadhatása végett ezeket először közös nevezőre kellett hozni. Ez oly módon történt, hogy minden egyes szolgáltatást a munka minőségének, mennyiségének és az elvégzés időtartamának figyelembevételével értékeltünk. Az értékelés mérőeszköze a munkaegység. A közös nevezőre, a munkaegységre hozott szolgáltatások egyszerű összeadásának végösszege fejezi ki az egyes üzletágak munkaegységében elért forgalmát.

A munkaegységek tehát már alkalmasak az általános posta -,távíró-, távbeszélő- és rádióforgalom mérésére és összehasonlítására, de természetesen csak akkor, ha az összehasonlítási időszakban végzett munkák értékelése egyforma alapon történik. A közzétett táblázatok adatai az egyenlő értékelés alapján megállapított munkaegységek számát tüntetik fel és így a forgalom alakulásának megítélésére alkalmasak. Megjegyezzük azonban, hogy ezek az adatok a személyzet által feldolgozott munkaegységek számával nem azonosak.

A munkaegységekben kifejezett forgalom a múlt év októberéhez viszonyítva 19,9%-kal emelkedett. A forgalmat kifejező 58,2 millió munkaegység a legnagyobb forgalom, amelyet a világháborút követő időben eddig tapasztaltunk. Az utolsó 12 év októberének forgalmáról a következő adatok tájékoztatnak:

1929. október	41.5	millió munkaegység
1930.	40.9	" "
1931.	35.7	" "
1932.	31.2	" "
1933.	30.1	" "
1934.	32.2	" "
1935.	33.8	" "
1936.	36.4	" "
1937.	37.9	" "
1938.	42.1	" "
1939.	48.6	" "
1940.	58.2	" "

A feldolgozott munkaegységekből 3,1 millió munkaegység a felszabadult keleti és erdélyi területekre esett és így a Felvidékkel és Kárpátaljával megmagyobbodott Csonkaországra 55,1 millió munkaegység jut.

Az egyes üzletágak szerint a legnagyobb forgalomemelkedést ebben a hónapban a táviró üzletág érte el 38,8%-os emelkedéssel, ezt követi a postai üzletág 20,7, majd a távbeszélő üzletág 15,0 és a rádió üzletág 14,7%-os emelkedéssel.

1. POSTAFORGALOM.¹⁾ — 1. Trafic postal.¹⁾

E g y s é g: 1000 drb, összeg 1000 pengő. — Les nombres s'entendent en milliers, les montants en 1000 pengős.

Év Année	Hó Mois	F e l a d á s — E x p é d i t i o n										
		Levélpostai küldemény drb. Objets de la poste aux lettres, nombre		Érték levél drb. Lettresde valeur nombre	Kézi, bétét és sommas drb. Colis nombre	Postautalvány Mandats-poste		Postatakarék betét Caisse d'épargne Versements		Csekkbefizetés Chèques Versements		
		közön-séges ordinaires	ajánlott recom-mondés		drb. nombre	összeg montant	drb. nombre	összeg montant	drb. nombre	összeg montant		
1939.	X.	50.859	1.090	48	1.239	1.290	86.648	65	6.358	2.522	280.735	
1940.	X.	63.822	.094	49	1.540	1.375	116.408	77	8.971	2.597	345.320	
1939. I—X.		486.137	8.891	441	10.238	11.436	751.389	883	80.354	21.149	2.321.544	
1940. I—X.		557.759	10.534	511	11.552	11.293	886.245	684	69.520	21.822	2.787.187	
Összehasonlítások Comparaisons	1940. X. havában 1939. X. havához képest több (+) kevesebb (-) En oct 1940 par rapport au mois de oct 1939, en plus (+), en moins (-)	szám-szerűleg en nombre	+									
	%-ban en %	+ 25.5	+ 0.4	+ 2.1	+ 24.3	+ 6.6	+ 34.3	+ 18.5	+ 41.1	+ 3.0	+ 23.0	
	1940. I.-X. időszakban 1939. I.-X. időszakához képest több (+) kevesebb (-) En janv.-oct 1940 par rapport aux mois de janv.-oct 1939, en plus (+), en moins (-)	szám-szerűleg en nombre	+	+	+	+	-	+	-	-	+	+
	%-ban en %	+ 14.7	+ 18.5	+ 15.9	+ 12.8	- 1.3	+ 17.9	- 22.5	- 13.5	+ 3.2	+ 20.1	

(Folytatás.)

Év Année	Hó Mois	K é z b e s í t é s — R e m i s e										
		Levélpostai küldemény drb. Objets de la poste aux lettres, nombre		Érték levél drb. Lettres de valeur nombre	Kézi, bétét és sommas drb. Colis nombre	Postautalvány Mandats-poste		Postatakarék kivét Caisse d'épargne Payements		Csekk-kifizetés Chèques Payements		
		közön-séges ordinaires	ajánlott recom-mondés		drb. nombre	összeg montant	drb. nombre	összeg montant	drb. nombre	összeg montant		
1939.	X.	50.966	1.105	52	1.235	1.274	86.405	40	4.194	517	102.413	
1940.	X.	63.956	1.117	52	1.487	1.379	131.530	43	4.783	803	159.002	
1939. I—X.		489.133	9.194	500	10.299	11.354	766.022	473	49.217	4.580	893.074	
1940. I—X.		561.303	10.680	562	11.395	11.306	890.147	408	42.743	6.876	1.176.656	
Összehasonlítások Comparaisons	1940. X. havában 1939. X. havához képest több (+) kevesebb (-) En oct 1940 par rapport au mois de oct 1939, en plus (+), en moins (-)	szám-szerűleg en nombre	+									
	%-ban en %	+ 25.5	+ 1.1	-	+ 20.4	+ 8.2	+ 52.2	+ 7.5	+ 14.0	+ 55.3	+ 55.3	
	1940. I.-X. időszakban 1939. I.-X. időszakához képest több (+) kevesebb (-) En janv.-oct 1940 par rapport aux mois de janv.-oct 1939, en plus (+), en moins (-)	szám-szerűleg en nombre	+	+	+	+	-	+	-	-	+	+
	%-ban en %	+ 14.8	+ 16.2	+ 12.4	+ 10.6	- 0.4	+ 16.2	- 13.7	- 13.2	+ 50.1	+ 31.8	

1) Az adatok ideiglenesek. — Les chiffres sont provisoires.

3. TÁVBESZÉLŐFORGALOM. 1) — 3. Trafic téléphonique. 1)

Év Année	Hó Mois	Távíró Télégraphe		Távbeszélő — Téléphone											
		Távíratok ezer drb.		Főállomások száma drb. Nombre des postes téléphoniques					Közvetlen összeköttetések száma	Számított helyi beszélgetések száma ezrekben Conversations locales complètes nombre en milliers					
		Télégrammes, nombre en milliers	feladás dépôt	hálózatok szerinti dans le réseau			összesen total	Raccordements directs nombre		vidéken en province	összesen total				
				bpesti egységes uniforme de Budapest	falurendszertől és 200 előfizetőnél nagyobb système rural et plus de 200 abonnés	200 előfizetőnél kisebb jusqu'à 200 abonnés			bpesti egységes hálózatban dans le réseau uniforme de Budapest			vidéken en province	összesen total		
1939.	X.	282	349	78.728	24.363	28.281	131.372	2.303	12.919	1.871	14.790				
1940.	X.	390	447	85.650	31.528	31.341	148.519	2.850	13.600	2.174	15.774				
1939. I—X.		2.565	3.252	—	—	—	—	—	123.081	17.533	140.614				
1940. I—X.		3.296	3.946	—	—	—	—	—	138.274	21.814	160.088				
Összehasonlítások Comparaisons	1940. X. havában 1939. X. havához képest több (+) kevesebb (—) En oct 1940 par rapport au mois de oct 1939, en plus (+), en moins (—)		szám-szerűleg en nombre	+ 108	+ 98	+ 6.922	+ 7.165	+ 3.060	+	17.147	+ 547	+ 681	+ 303	+ 984	
			%-ban en %	+ 38,3	+ 28,1	+ 8,8	+ 29,4	+ 10,8	+ 13,1	+ 23,8	+ 5,3	+ 16,2	+ 6,7		
	1940. I-X. időszakban 1939. I-X. időszakához képest több (+) kevesebb (—) En janv.-oct 1940 par rapport aux mois de janv.-oct 1939 en plus (+), en moins (—)		szám-szerűleg en nombre	+ 731	+ 694	—	—	—	—	—	+	15.193	+ 4.281	+	19.474
			%-ban en %	+ 28,5	+ 21,3	—	—	—	—	—	+ 12,3	+ 24,4	+ 13,8		

3. TÁVBESZÉLŐFORGALOM (folytatás). — 3. Trafic téléphonique (suite).

4. RADIÓELŐFIZETŐK. — 4. Nombre des abonnés de radio.

Év Année	Hó Mois	Távbeszélő — Téléphone							Rádió Radiodiffusion						
		Központok száma Nombre des centrales	Távolsági beszélgetés 1000 drb. Conversations interurbaines nombre en milliers					Rádió előfizetők száma Nombre des abonnés							
			kezdemenyezett départ		érkezett arrivée			Budapest à Budapest	vidéken en province	összesen total					
			bpesti egységes hálózatban dans le réseau uniforme de Budapest	vidéken en province	összesen total	bpesti egységes hálózatban dans le réseau uniforme de Budapest	vidéken en province				összesen total				
1939.	X.	1.938	149	527	676	143	542	685	150.598	326.220	476.818				
1940.	X.	2.245	159	710	869	180	735	915	173.107	406.713	579.820				
1939. I—X.		—	1.442	4.578	6.020	1.346	4.593	5.939	—	—	—				
1940. I—X.		—	1.555	6.003	7.558	1.561	6.058	7.619	—	—	—				
Összehasonlítások Comparaisons	1940 X. havában 1939. X. havához képest több (+) kevesebb (—) En oct 1940 par rapport au mois de oct 1939, en plus (+), en moins (—)		szám-szerűleg en nombre	+ 307	+ 10	+ 183	+ 193	+ 37	+ 193	+ 230	+	22.509	+ 80.493	+	103.002
			%-ban en %	+ 15,8	+ 6,7	+ 34,7	+ 28,6	+ 25,9	+ 35,6	+ 33,6	+ 14,9	+ 24,7	+ 21,6		
	1940. I-X. időszakban 1939. I-X. időszakához képest több (+) kevesebb (—) En janv.-oct 1940. par rapport aux mois de janv.-oct 1939, en plus (+), en moins (—)		szám-szerűleg en nombre	—	+ 113	+ 1.425	+ 1.538	+ 215	+ 1.465	+ 1.680	—	—	—		
			%-ban en %	—	+ 7,8	+ 31,1	+ 25,5	+ 16,0	+ 31,9	+ 28,3	—	—	—		

1) Az adatok ideiglenesek. — Les chiffres sont provisoires.

5. A FORGALOM MUNKAEGYSÉGEKBEN — 5. Le trafic en unités de travail

E g y s é g : 1000 drb. — Nombre en milliers.

Év Année	Hó Mois	Munkaegységek száma drb: — Nombre des unités de travail:												
		Kincstári postahivataloknál Bureaux d'Etat					Postamasteri hivataloknál és ügynökségeknél Bureaux des maîtres de poste et agences							
		posta poste	távíró télé- graphe	távbe- szélő téléphone	rádió radio	összesen total drb nombre	0/0	posta poste	távíró télé- graph_e	távbe- szélő téléphone	rádió radio	összesen total drb. nombre	0/0	
1939.	X.	18.052	2.334	12.661	981	34.028	70.1	10.020	1.038	3.072	399	14.529	29.9	
1940.	X.	21.971	3.312	14.214	1.135	40.632	69.8	11.917	1.367	3.872	448	17.604	30.2	
1939. I—X.		153.547	21.505	119.521	9.025	303.598	70.7	85.739	9.201	26.819	4.157	125.916	29.3	
1940. I—X.		177.915	26.774	136.635	10.733	352.057	70.6	95.456	11.883	34.786	4.237	146.362	29.4	
Összehasonlítások Comparaisons	1940. X. havában 1939. X. havához képest több (+) kevesebb (-) En oct 1940 par rapport au mois de oct 1939, en plus (+), en moins (-)	szám-szerűleg en nombre	+3.919	+ 978	+1.553	+ 154	+6.604	—	+ 1.897	+ 329	+ 800	+ 49	+3.075	—
		0/0-ban en 0/0	+ 21.7	+41.9	+ 12.3	+15.7	+ 19.4	—	+18.9	+31.7	+ 26.0	+12.3	+ 21.2	—
	1940. I-X. időszakban 1939. I-X. időszakához képest több (+) kevesebb (-) En janv.-oct 1940. Par rapport aux mois de janv.-oct 1939, en plus (+), en moins (-)	szám-szerűleg en nombre	+ 24.368	+ 5.269	+ 17.114	+ 1.708	+ 48.459	—	+ 9.717	+ 2.682	+7.967	+ 80	+ 20.446	—
		0/0-ban en 0/0	+ 15.9	+24.5	+ 14.3	+18.9	+ 16.0	—	+11.3	+29.1	+ 29.7	+ 1.9	+ 16.2	—

(Folytatás.)

Év Année	Hó Mois	Munkaegységek száma az összes postai szervezetknél: Nombre des unités de travail dans tous les services:										
		Posta Poste		Távíró Télégraphe		Távbeszélő Téléphone		Rádió Radio		Összesen drb. total nombre		
		drb. nombre	0/0	drb. nombre	0/0	drb. nombre	0/0	drb. nombre	0/0	drb. total nombre	0/0	
1939.	X.	28.072	57.9	3.372	6.9	15.733	32.4	1.380	2.8	48.557		
1940.	X.	33.888	58.1	4.679	8.0	18.086	31.2	1.583	2.7	58.236		
1939. I—X.		239.286	55.7	30.706	7.1	146.340	34.1	13.182	3.1	429.514		
1940. I—X.		273.371	54.8	38.657	7.8	171.421	34.4	14.970	3.0	498.419		
Összehasonlítások Comparaisons	1940. X. havában 1939. X. havához képest több (+) kevesebb (-) En oct 1940 par rapport au mois de oct 1939, en plus (+), en moins (-)	szám-szerűleg en nombre	+ 5.816	—	+ 1.307	—	+ 2.353	—	+ 203	—	+ 9.679	
		0/0-ban en 0/0	+ 20.7	—	+ 38.8	—	+ 15.0	—	+ 14.7	—	+ 19.9	
	1940. I-X. időszakban 1939. I-X. időszakához képest több (+) kevesebb (-) En janv.-oct 1940 par rapport aux mois de janv.-oct 1939, en plus (+), en moins (-)	szám-szerűleg en nombre	+ 34.085	—	+ 7.951	—	+ 25.081	—	+ 1.788	—	+ 68.905	
		0/0-ban en 0/0	+ 14.2	—	+ 25.9	—	+ 17.1	—	+ 13.6	—	+ 16.0	

6. A VISSZACSATOLT ERDÉLYI ÉS KELETI ORSZÁGRÉSZEK FORGALMA. — 6. Le trafic des territoires rattachés.

a) Postaforgalom. — a) Trafic postal.

Egység: 1000 drb, összeg 1000 pengő. — Les nombres s'entendent en milliers, les montants en 1000 pengős.

Année	Hó Mois	Feladás — Expédition									
		Levélpostai küldemény drb. Poste aux lettres nombre		Értékvél drb. Lettres de valeur nombre	Kézi, betét és sommás csomag drb. Colis nombre	Postautalvány Mandats-Poste		Postatakarék betét Caisse d'épargne versements		Csekkbefizetés Chèques versements	
		közönséges ordinaires	ajánlott reCOMMANDÉS			drb. nombre	összeg montant	drb. nombre	összeg montant	drb. nombre	összeg montant
1940.	IX.	1.080	44	1	18	12	1.063	1	116	4	4.062
1940.	X.	3.785	92	3	75	69	5.716	2	404	38	18.373

a) Postaforgalom (folytatás). — a) Trafic postal (suite).

Év Année	Hó Mois	Kézbesítés — Remise									
		Levélpostai küldemény drb. Poste aux lettres nombre		Értékvél drb. Lettres de valeur nombre	Kézi betét és sommás csomag drb. Colis nombre	Postautalvány Mandats-Poste		Postatakarék kivét Caisse d'épargne paiements		Csekk-kifizetés Chèques paiements	
		közönséges ordinaires	ajánlott reCOMMANDÉS			drb. nombre	összeg montant	drb. nombre	összesen montant	drb. nombre	összesen montant
1940.	IX.	—	24	1	34	11	749	*	2	**	158
1940.	X.	—	86	3	141	70	8.069	1	73	2	3.809

*) Összesen csak 19 drb.

***) Összesen csak 268 drb.

b) Táviróforgalom. — b) Trafic télégraphique.

c) Távbeszélőforgalom. — c) Trafic téléphonique.

Év Année	Hó Mois	Táviró — Télégraphe		Távbeszélő — Téléphone			Számított helyi beszélgetések száma ezrekben Conversation locales complètes nombre en milliers
		Táviratok ezer darab Télégrammes nombre en milliers		Főállomások száma drb. Nombre des Postes téléphoniques			
		feladás depôt	kézbesítése remise	falurendszerű és 200 előfizetőnél nagyobb syst rural et plus de 200 abonnés	200 előfizetőnél kisebb jusqu'à 200 abonnés	összesen total	
1940.	IX.	5	6	3.734	1.159	4.893	—
1940.	X.	52	52	4.128	2.136	6.264	—

c) Távbeszélőforgalom (folytatás). — c) Trafic téléphonique (suite).

d) Rádióelőfizetők. — d) Radiodiffusion.

Év Année	Hó Mois	Távbeszélő — Téléphone			Rádió — Radiodiffusion	
		Központok száma Nombre des centrales	Távolsági beszélgetés 1000 drb. Conversations interurbaines nombre en milliers		Rádió előfizetők száma Nombre des abonnés	
			kedvezményezett départ	érkezett arrivée		
1940.	IX.	135	5	9	—	
1940.	X.	276	60	156	24.633	

e) A forgalom munkaegységekben. — e) Le trafic en unités de travail.
Egység: 1000 drb. — Nombre en milliers.

Év Année	Hó Mois	Munkaegységek száma az összes postai szerveknél: Nombre des unités de travail dans tous les services				
		Posta Poste drb. nombre	Távíró Télégraphie drb. nombre	Távbeszélő Téléphone drb. nombre	Rádió Radio drb. nombre	Összesen Total drb. nombre
1940.	IX.	422	54	251	—	727
1940.	X.	1.790	575	709	30	3.104

KÜLFÖLDI SZEMLE.

Revue étrangère.

POSTA.

Svájc.

Mult év eleje óta földalatti posta-vasút szállítja a posta anyagát a zürichi pályaudvari postai kirendeltségtől a „Sihlpost” nevű főpostahivatalhoz és vissza. A földalatti vasút vezető nélkül fut ingajaratban. A földalatti posta-vasút előnye a régebbi autózsilítással szemben az, hogy a szállítást meggyorsítja, a járatok fenntartását feleslegessé teszi és az utcai forgalmat a postai járatoktól tehermentesíti.

A vasutat egyetlen motorkocsi alkotja, amelyre az anyagot tartalmazó tartályokat kézzel kell rárakni.

Az alagút a „Sihlpost” alagsorát a pályaudvari postai kirendeltség pincéjével köti össze. Két pár sín részére készült, egyelőre azonban csak egy pár sín van benne. A sínek 70 mm magasságúak. Nyomtávolságuk 600 mm. A vasúti pálya legnagyobb emelkedése 310/00, a legkisebb hajlási átmérője pedig 20 m.

A kocsi hajtásához szükséges elektromos áramot a „Sihlpost”-ban levő áramátalakítókból nyerik. A kocsi motorját 220 voltos háromfázisú váltóáram hajtja. A hálózat két fázisa a sínek közt elhelyezett áramsínnekhez, harmadik fázisa pedig a földelt sínhez van kapcsolva.

A két végállomás egy-egy jelzőtáblával és egy-egy gombos táblával van felszerelve. Az első gomb megnyomásával a kocsit a vasút másik végállomására lehet küldeni; a másik gomb a kocsi hívására szolgál; a harmadik gombbal veszély esetén ki lehet kapcsolni a kocsi motorját és az megáll; a negyedik gomb arra való, hogy kikapcsolja azt a csengőjelzést, amely azonnal megszólal, ha a megrakott kocsi az egyik végállomásra beérkezik. A jelzőtábla azt mutatja, hogy melyik végállomáson van a kocsi, vagy hogy melyik felé halad. Azt is mutatja a tábla, ha a kocsit a másik végállomásról elhívni nem lehet, mert rakodnak.

A pályaudvari pincébe érkező kocsit önműködő felvonó mindjárt megérkezésekor megállás nélkül a kirendeltség helyiségebe emeli fel s ott van a tulajdonképpeni végállomás. A felvonó hibája, vagy valamely zavar esetében a kocsi a pincében áll meg s az anyagot onnan egy másik felvonóval kell a kirendeltségbe elküldeni.

A „Sihlpost”-ról a pályaudvarra a kocsit a következőképpen küldik el: a megrakott tartályokat a kocsin megerősítik és a megfelelő gombot megnyomják. A kocsit 0,3 méteres másodpercenkénti sebességgel

lefut a végállomás előtti lejtőn s ott önműködően egy másik motorra kapcsolódnak a kerekek, amely 4.4 méteres másodpercenkénti sebességgel viszi a kocsit a pályaudvari állomáshoz vezető lejtőig, ahol ismét a kisebb sebességű motorra vált át az önműködő készülék s ez viszi fel a kocsit a pályaudvari állomásra. Ott kb. 3 másodpercre kikapcsolódik az áram, a kocsi a felvonóban megáll, s a felvonó felviszi a végállomásra. Megérkezésekor csengőt szólaltat meg és a jelzőtáblán kigyulad a „kirakodni” felirat. A felvonó ajtajának kinyitásakor a jelzés kialszik. A kirakodás után a kocsit csak akkor lehet visszahívni, vagy visszaküldeni: a másik végállomásra, ha a felvonó ajtaját becsuk-

ták. A kocsin két pár kerék és két motor van; mindegyik motor egy-egy keréktengelev meghajtására szolgál. A gyorsabb járású motor a sík terepen, a lassúbb járású pedig a lejtőkön kapcsolódik be önműködően.

A levélananyagot vitorlavázonból készült táskákban helyezik el. A táskák téglalapalakúak, szíjjal lezárhatóak. A levélananyagot élére állítva, rendezetten teszik bele.

A földalatti postavasút pályája 340 m hosszú. A szállítási idő 2.5 perc. A kocsi maximális terhelése 250 kg. Naponta 150—170-szer teszi meg az utat. (L'Union Postale 1940:2.)

(Székely)

TÁVKÖZLÉS

A német távközlési szolgálat fejlődése az 1938/39. évben.

Az 1938. esztendő politikai eseményei a német postaiszolgálatot nagy és fontos feladatok elé állították. Ausztria, a Szudéta-föld és a Memel-terület posta- és távközlési szolgálatát egyesíteni kellett a birodalmi postaszolgálattal. Az e területek visszacsatolása következtében előállott gazdasági fellendülés a német posta- és távközlési szolgálatban is hatalmas fejlődést eredményezett.

Az 1939. év március havában például a birodalmi posta személyzete 488.316 főből állott, vagyis az alkalmazottak száma 90.426 személlyel volt több, mint az előző költségvetési év végén. A távbeszélőállomások száma több, mint félmillió szaporulattal 4.1 millió állomásra emelkedett, ebből 3.8 millió esik a régi Reich területére. A fentemlített 4.1 millió állomás közül 2.3 millió főállomás, 1.7 millió mellékállomás és 93.909 nyilvános távbeszélőállomás. Ausztria visszacsatolása a távbeszélőállomásoknak a népsűrűséghez, valamint a területéhez viszonyított arányszámát csekély mértékben ugyan, de kedvezőtlenül befolyásolta; az 1938/39. évben 100 lakosra 5.2 állomás (—1.7%) és egy négyzetkilométer területre 7 állomás (—8.1%) esett. A 10.007 működő távbeszélő központ közül 5296 kézikapcsolású, 4556 pedig önműködő üzemi volt; a többi központ félautomata rendszerrel működött.

A helyi beszélgetések száma, — a volt Ausztriától eltekintve, — 2.6 milliárd da-

rabra rúgott, azaz 8.5%-kal emelkedett, amely forgalom 100 lakosonként 3765 beszélgetésnek felel meg. A helyközi távbeszélőhálózat 29.2 km hosszúságú vezetékét képviselt.

A távbeszélőállomások sűrűsége, 100 lakosonként számítva, a birodalom nagyobb városaiban a következő érdekes képet mutatja: Berlin 13.8, Stuttgart 11.6, München 11.2, Hamburg 10.9, Düsseldorf 10.8, Frankfurt a/M és Offenbach 10.5, Münster 10.4. A távbeszélőállomások sűrűsége tekintetében a német birodalom a világon a 9. helyet foglalja el, a világ legnagyobb városai között pedig a birodalmi főváros, Berlin a 10. helyen fekszik.

A távbeszélőszolgálat nagymérvű fejlődésével szemben, a távírószolgálat terén az utóbbi évek folyamán kisebb-nagyobb visszaesés volt tapasztalható. A közlések írásbeli formájának mellőzése a gyorsabb szóbeli közlésekkel szemben, egy magától értetődő, természetes fejlődés eredménye, tekintettel arra, hogy a távbeszélő sokkal gyorsabb és egyúttal gazdaságosabb is. A legutolsó költségvetési évben azonban a távíró ismét komoly fejlődést mutat. Az év folyamán továbbított 26.5 millió távírat 25.4%-kal múlta felül a megelőző esztendő forgalmát. A távíratlevelek, dísztvíratok és utastvíratok forgalma külön-külön is erőteljesen fejlődött, amennyiben e távíratfajták darabszáma az előző évhez viszonyítva 20.3, 24.4, illetőleg 46.7%-kal emelkedett. 2.9 millió távíratot, azaz az összeforgalom 62%-át rádióon továbbították.

Az előfizetői távgépíró-szolgálat évről-évre nagyobb fejlődést tüntet fel. E szolgálatban 1938. márciusának végén 12. központ és 99 közvetítővezeték volt üzemben. Az előfizetők száma 420-ról 608-ra, azaz 44.8%-kal emelkedett. A képtávírószolgálat műszaki berendezéseit az érdekelt magániparral együttműködve tökéletesítették. A továbbított képtávíratok száma a tárgyévben 9611 darab volt; az emelkedés az előző évvel szemben 150.61%.

A német műsorszóró rádió 1938 októberében ünnepelte 15. évfordulóját. A rádió fejlődése a megelőző évekhez képest ugyancsak számottevő. 1939. március végén a vevőállomások száma 12,415.121 volt, ami az előző költségvetési év 9,574.791 állomásához viszonyítva 29.66%-os emelkedésnek felel meg. Ez a nagymérvű állo-

másszaporulat, amely a német műsorszóró rádió fennállása óta a legnagyobb, részben Ausztria és a Szudéta-föld visszacsatolásának tulajdonítható. 1939. március végén 100 lakosra 15.66 rádióelőfizető esett. Az adóállomások száma 10 új állomással szaporodott.

A távolbalátás területén az igazgatás befejezte a stúdiók műszaki berendezési munkálatait, 1938. november 1-én Berlinben egy 6 kw-os adóállomást helyeztek üzembe.

A birodalmi posta bevételei, — beleértve Ausztriát is, — 2345.6 millió márkára rugtak. Ebből a távbeszél bevételek az összeg 34.64%-át teszik ki. Az üzemi kiadások végösszege 2313.8 millió márka volt, ebből 1431.7 millió márka személyzeti kiadás.

(J. d. T. 1940 :3.)

Balázs Barna.

Szerkesztői üzenetek.

A. Á. Pécs. A C. 1. Szab. 22. §. 9. p. és 27. §. 7. pontja értelmében jogában áll a postának a díjkedvezményes távbeszélő állomást ikerré átalakítani. Ehhez a díjkedvezményes előfizető hozzájárulása sem szükséges. Ellenben köteles a hívatal őt az állomás átalakításáról értesíteni. Az állomás átalakítására elegendő ok az, hogy az új állomás ikerként csak akkor kapcsolható be, ha megfelelő ikertársra van, ikertársnak pedig legalkalmasabb a közelben lévő díjkedvezményes állomás. — **H. M. Szeged.** A Postás Kari Egyesületek Szövetségének 8 tagegyesülete van, és pedig: a m. kir. posta jogász és mérnöktisztviselőinek egyesülete, a m. kir. posta számvevőségi

tisztviselőinek egyesülete, a postatisztviselők országos kaszinója, a magyar posta üzemi és műszaki üzemi kezelési tisztviselők országos egyesülete, a postatisztviselőnők országos egyesülete, a postaaaltisztek országos egyesülete és a nyugalmazott postások országos egyesülete. A Szövetség közgyűlésébe minden tagegyesület tagjai közül 20—20 tagot, a választmányba pedig 10—10 tagot küld ki 3 év tartamára. A jelenlegi közgyűlési és választmányi tagok megbízatása a jövő év elején tartandó közgyűléssel lejár. — **K. J. Pilisvörösvár.** Kérdésére lapunk legközelebbi számának Elmélet—Gyakorlat rovatában válaszolunk.

EGYESÜLETI ÉLET.

Megbízások. Kiss István postafőigazgatói címmel és jelleggel felruházott postaigazgató, a soproni postaigazgatóság vezetőjének helyettese a soproni postaigazgatóság vezetésével;

Márton Béla postaigazgató, a budapesti postaigazgatóság vezetőjének helyettese a kolozsvári postaigazgatóság vezetésével;

dr. Erdélyi Géza postaigazgató címmel és jelleggel felruházott postatanácsos, a m. kir. postaállomás vezetője a nagyváradai postaigazgatóság vezetésével;

Fejér Lajos postaigazgató, a soproni postaigazgatóság vezetőjének állandó helyettesítésével;

Gál Ernő postafőmérnök a soproni postaigazgatóság műszaki osztályának vezetésével és műszaki ügyekben az igazgatóság vezetőjének helyettesítésével;

dr. Szakáts Károly postaigazgatói címmel és jelleggel felruházott postatanácsos a kolozsvári postaigazgatóság vezetőjének állandó helyettesítésével;

Gazdag Pál postaműszaki tanácsos, a debreceni postaigazgatóság 6. (műszaki) ügyosztályának a helyettese a kolozsvári postaigazgatóság műszaki osztályának vezetésével és műszaki ügyekben az igazgatóság vezetőjének állandó helyettesítésével;

dr. Szabó Gábor postatanácsos a kolozsvári postaigazgatóság marosvásárhelyi ki-
rendeltségének vezetésével;

Kovács Lajos postatanácsos a nagyváradai postaigazgatóság vezetőjének állandó helyettesítésével;

Nagy Ernő postaműszaki igazgató, a soproni postaigazgatóság 6. (műszaki) osztályának a vezetője, az igazgatóságnál műszaki ügyekben vezetőhelyettese a nagyváradai postaigazgatóság vezetőjének műszaki ügyekben állandó helyettesítésével és a műszaki osztály vezetésével;

Fray János postaigazgató a budapesti postaigazgatóság vezetőjének állandó helyettesítésével;

Schusster András postafőmérnök a debreceni postaigazgatóság;

Jóvér István postafőmérnök a soproni postaigazgatóság;

Falcr László postafőmérnök a nagyváradai postaigazgatóság;

Barabás Lajos postafőmérnök a kolozsvári postaigazgatóság műszaki osztálya vezetőjének helyettesítésével;

dr. Gyura Géza postatitkár a m. kir. postaállomás vezetésével bízott meg.

Központi biztosi teendők ellátásával megbízott Mazurek Ernő postaigazgató.

Címadományozás. Kormányzó Ur Ó Főméltósága Szilárd Kálmán postafőfelügyelőnek, egyesületünk volt rendkívüli tagjának nyugalomba helyezése alkalmából a postahivatali igazgatói címet adományozta.

Miniszteri elismerés. A m. kir. honvédelmi miniszter Mályusz Géza postafőmérnöknek a honvédelem érdekében kifejtett kiváló szolgálatáért dicséret elismerését fejezte ki.

Gyászünnepély. A m. kir. posta személynéje 1940. évi november hó 4-én reggel 9 órakor elhunyt kartársai emlékezetére az Országos Postás Zene és Kultur Egyesület rendezésében, mint minden évben, ez évben is megtartotta gyászünnepélyét. Az ünnepélyen résztvettek dr. Kuzmich Gábor vezérigazgatónkkal élén a posta legfőbb vezetői és az össz személyzet képviselői. Megjelent az ünnepségen Demény Károly és báró Szalay Gábor a m. kir. posta ny. vezérigazgatója is. A gyászistentisztelet a Szervita atyák templomában folyt le. A főposta falán lévő hősi emlékműre a postaszemélyzet koszorúját dr. Havas Ferenc postaigazgató helyezte el a következő beszéd kíséretében:

Mélyen tisztelt Méltóságos Uraim!

Kedves postás kartársaim!

Elmondhatjuk, hogy immár tradícióvá lett a mi nagy postás családunkban, amikor minden évben, a mi kedves halottaink ünnepén, elzarándokolunk ehhez a hősi emlékműhöz, hogy lerójuk kegyeletünket azoknak az emléke előtt, akik az 1914—18 évi nagy világháborús életüket adták oda és vérüket ontották Szent István országának védelmében. A mai napon imánkba foglaltuk azoknak a kedves kartársainknak nevét, akik a magyar hazáért és annak fennmaradásáért legbecesebb földi kincsüket adták és életüket áldozták fel. Hogy ez az áldozat az egyén részéről mit jelent, azt én, de nemcsak én, hanem rajtam kívül igen sok postás és nem postás jól tudja, akik szintén résztvevők annak idején a nagy világháborús harcaiban, és akiknek a Mindenható különös kegyelme folytán megadatott, hogy ezt a nagy küzdelmet ezer veszély és megpróbáltatás kiál-

lása után végül is túléltek, és most mint élő magyarok a mi megmagyobbodott hazánk javáért és boldogulásáért tovább dolgozhatunk.

Amikor így az ő hősi szívvvel hozott nagy magyar áldozatukról, vitéz küzdelmeikről és dicső elhalálózásukról megemlékezve itt állunk ez előtt az emlékmű előtt, szálljanak el gondolataink a Kárpátok bércei, a Doberdo és az olasz hegyek szikláit, az orosz mezők harasztal fedett síkságait és Szerbia erdős hegyei felé, s képzeletünkben boruljunk le azok előtt a keresztzel megjelölt vagy jeltelen sírdombok előtt, amelyek alatt ezek a hős katonák álmukat alusszák, s amelyek alatt ők egészen bizonyosan az eltelt száz egynehány év alatt a magyar feltámadásról álmodtak.

A magyar sorsnak különös tragédiáját kell látnunk a történelem eseményeiben, amelyek azt mutatják, hogy a magyarságnak ezekben az években az ezer év alatt vívott nagy küzdelmeiben, a kiontott drága magyar vér nem tudta mindjárt meghozni a maga gyümölcsét. A tatárjárás, a mohácsi vész, Rákóczi szabadságharca, az 1848/49-iki nagy szabadságharcok után mindig igen nehéz idők következtek a magyar hazára és sok évnél és újabb áldozatos küzdelmeknek kellett jönniök, hogy a nemzet újból erőre kaphasson, és régi hatalmának legalább egy részét visszaszerzhesse.

A magyar történelem legújabb eseményei mégis reményt nyújtanak a magyar szívek számára, és a magyar feltámadás megindult folyamata azt mutatja, hogy ezeknek a világháborúban elesett hős magyar postásoknak a vére nem hiába ömlött ki s hogy be fognak igazolódni a költő szavai, amikor azt mondják:

„Mert nem lehet, hogy annyi szív hiába
onta vért,
s keservben annyi hü kebel szakad meg
a honért.”

Amikor így a mai kegyeletes ünnepen, mindnyájunk nevében annak a magyar szívből jövő kívánságnak adok kifejezést, vajha a mi elesett hős postás testvéreink vérével öntözött harcmezők földjéből mielőbb a mi régi Nagymagyarországnak a teljes feltámadása virágozzen ki, az általunk hozott áldozatra való hálas és kegyeletes megemlékezés jeléül elhelyezem a magyar királyi posta személyzetének koszorúját.

Legyen nekik könnyű a föld és az örök világosság fényeskedjék Nékik!

Igazgatóválasztmányi ülés. Egyesületünk igazgatóválasztmánya f. évi novem-

ber hó 7-én egyesületi helyiségünkben ülést tartott. Az ülésen a választmányi tagok mintegy fele volt jelen. — Megnyitó beszédében Ujj György postaműszaki főigazgató, egyesületi elnök megemlékezett a legutóbbi igazgatóválasztmányi ülés óta bekövetkezett történelmi eseményekről, Keletmagyarország és Erdély egy részének visszatértéről s ezzel kapcsolatban a m. kir. posta nagyszerű szervező munkájáról. Érintette e terület nagyobbodásának a két kart érdeklő kihatásait, megemlékezett a nagyváradi és a kolozsvári postaigazgatóságok visszaállításáról. Az elnök javaslatára a választmány 300 pengő adományozását határozta el a Kormányzó Ur Neje Ö Főméltósága Erdélyért indított gyűjtés céljaira. Bejelentette, hogy dr. Forster Károly kezdeményezésére felmerült az a terv, hogy Egyesületünk a felszabadult Erdélyben tagjaink üdülésére valamely megfelelő ingatlant vásároljon. Az e célból Szóvátára kiküldött bizottság jelentését dr. Votk László főtitkár ismertette. Többek hozzászólása után az igazgatóválasztmány ügy határozott, hogy az ingatlan vétel ügyével a legközelebbi választmányi ülésen az elnökség előterjesztése alapján fog foglalkozni. Ismertette azután a főtitkár a számvizsgáló bizottság jelentését.

A főtitkári jelentések során beszámolt a főtitkár a tankönyvsegélyek szétosztásáról. Javaslatára alapján az egyesület rendkívüli tagjából felvették: dr. Hermán Ferenc, dr. Horváth János, dr. Kuszy Elemér, dr. Késmárki Imre, dr. Onody István és dr. Tiszvácz Géza a budapesti, továbbá dr. Klamartsik Ciprián, dr. Bátonyi Béla, dr. Szilágyi István, dr. Minczer Béla, a debreceni, dr. Barta László, dr. Galambos László, dr. Hetényi István a pécsi, dr. Vojnár László, dr. Gedeon István, dr. Dános István, dr. Handula Márton és dr. Szerényi László a szegedi postaigazgatósághoz beosztott postaforgalmi karba tartozó tisztviselőket 1940. december hó 1-étől kezdődő tagdíjfizetési kötelezettséggel. A tagok sorából törölték: dr. Kalmár Lajos postahivatali igazgató elhalálózása, Siegmeth Alfréd postasegédmérnököt a postaszolgálatból történt kilépése miatt, Pál Dénes ny. postafőigazgatót, Szerdahelyi László, dr. Miks Károly és dr. Alföldy József ny. postahivatali igazgatókat és Szilárd Kálmán ny. postafőfelügyelőt saját kérelmére. — Jelentette azután a főtitkár, hogy a változások után a rendes tagok száma: 599, a rendkívülieké: 108, alapító tagok száma: 6 és a pártfőletagoké pedig 1. A tagok összlétszáma tehát: 714, ebből 506 jogász és 208 mérnök.

A pénztár állapotáról dr. Körös József egyesületi pénztáros tette meg a szokásos jelentését, melyet a választmány egyhangúlag tudomásulvett.

Elhatározta a választmány, hogy ebben az esztendőben a különleges viszonyokra való tekintettel csupán egy műsoros családi estélyt rendez. Az estély rendezését Hajnóczy Vilmos mérnök főtitkár vállalta.

Dr. Meskó Oszkár főigazgató indítványára — többek hozzászólása után — Vezérigazgató urunk családvédelmi akciójába való bekapcsolódás módzataira teendő javaslat kidolgozására bizottságot küldött ki a választmány.

A választmányi ülés után az igazgatóválasztmány tagjai csaknem teljes számban vacsorán maradtak együtt az egyesület helyiségében.

A Postás Kari Egyesületek Szövetsége f. évi november hó 12-én választmányi ülést tartott, melyen a Szövetség elnöke, dr. Meskó Oszkár főigazgató kártársunk költői lendületű beszédében emlékezett a Magyar Szent Koronához visszacsatolt keleti és erdélyi országrészek sikerült postai szervezési munkájáról. A szokásos jelentések után dr. Bíró Pál főigazgató tagtársunk indítványozta, hogy ajánljon fel a Szövetség készpénz vagyonából 25.000 pengőt kölcsönképpen a családvédelmi alap gyarapításához. A választmány az elnökséget bízta meg, hogy a közgyűlést előkészítő választmányi ülésen erre vonatkozóan tegyen javaslatot.

Vezérigazgató urunk TESz kitüntése. A Társadalmi Egyesületek Szövetsége dr. Kuzmich Gábor postavezérigazgatónak az I. osztályú jubiláris díszjelvényét adományozta. A díszjelvényt a Postás Kari Egyesületek Szövetségének díszgyűlése keretében, ünnepélyes keretek között adta át Vezérigazgató urunknak a TESz országos elnöke, Uzdóczy Zadravetz István püspök úr Ó Excellenciája.

A díszgyűlésen a TESz-t igen előkelő küldöttség képviselte. Ott láttuk: Tövisházi-Ferjencsik Ottó m. kir. titkos tanácsos, ny. gyalogsági tábornokot, Bartoffy Miklós ny. tábornokot, Lueff Sándor ny. tábornok-hadbiztos, vitéz Mándoky Sándor ny. tábori főesperest, dr. Krajnyák Gábor g. kath. kanonokot, báró Szalay Gábor és Tersztyánszky Ákos államtitkár, ny. postavezérigazgatókat, Borsodi Gyula Szeder János, vitéz dr. Kozma György, Majtényi Béla, Martin István kormányfőtanácsosokat, dr. Javornitzky Jenő, dr. Csury Jenő, ifj. Gaul Károly, dr. Jánosfy-Jaskovics Iván miniszteri tanácsosokat, dr. Varga Lajos ny. kerületi rendőrfőka-

pitányt, dr. Szilassy Tibor keresk. iskolai főigazgatót, lovag Kempfski Lénárt postatakarékpénztári igazgatót, dr. Gerencsér Mihály MÁV főtanácsost, Györffy István főszerkesztőt, dr. Jakabffy Kálmán OTI aligazgatót, Nagy Sándor rendőrfőtanácsost, vitéz Marsovszky Endrét, a Stádium Rt. igazgatóját, dr. Nagy Elek ügyvédet, dr. Pálházy Endrét, Pestvármegye főjegyzőjét, dr. Szent-Györgyi Zoltánt, Zemplén vármegye árvaszéki elnökét és Boér Zoltánt, a TESz központi főtitkárát.

Tagtársaink közül ott voltak: a postavezérigazgatóság fő- és ügyosztály vezetői, az utóbbiak helyettesei, a budapesti igazgatóságok, valamint a központi hivatalok vezetői, illetőleg helyettesei. A postás kari egyesületek szövetségi választmányi tagjaikkal képviseltették magukat.

A díszgyűlést a postászenekar Magyar Hiszekegy eljátszásával kezdte meg, amely után dr. Meskó Oszkár főigazgató szövetségi elnök a következő megnyitó beszédet mondotta:

Ezekben a díszes termekben ritka az ünneplés. Ezekben a díszes termekben még akkor is munka folyik, amikor az íróasztaloknál vagy a géptermekben kifáradt postatisztviselő vagy altiszt itt találkozik, összeül és tanácskozik... Itt akkor is munka folyik, ha a csillárok fényében a ragyogó parketten ünneplőben jelenik meg a postástársadalom: céltudatos, lelkes munka a Hitért, a Hazáért és Egymásért...

Éppen ezért nagy esemény a mi életünkben az ünnepség. És ezt a mai ritka ünnepséget még kedvesebbé és meghittebbé teszi számunkra az a körülmény, hogy a mai ünnepségnek éppen a munka, a munka megbecsülése, értékelése és jutalmazása az alapja. És ezt a megbecsülést, értékelést és jutalmazást éppen az kapja, aki a munkát legjobban megbecsüli, értékeli s jutalmazza. (Tapss.)

Mi postások, mindannyian a munka katonái vagyunk. Szürke tömegek a megállásnélküli kötelességteljesítésben, harcosok az éjjel-nappali robotban és hősök a munka szeretetében. Nálunk a munka nemcsak fizetésünk ellenértéke, hanem hűség szolgálata a hazának. Ne csodálkozzék tehát senki, ha minékünk, magyar postásoknak nagyot dobban ma a szívünk és felcsillan szemünk, amikor itt néhány percre ünnepet ülhettünk és ünnepelhetjük a jól végzett munka megbecsülését.

A postásunkának ezzel a dícséretével nyitom meg Szövetségünk díszgyűlését. Mély tisztelettel és hazafiúi szeretettel köszöntöm a Társadalmi Egyesületek Szövetségének igen tisztelt képviselőit, élükön a szövetség illusztris országos elnökét,

Uzdóczy Zadravetz István püspök úr ó-excellenciáját, Vezérigazgató urunkat és szövetségi tagjainkat.

Évek óta történelmi napokat élünk... Egyik napról a másikra országok szünnnek meg, bővülnek, szűkülnek s ebben a ki tudja meddig tartó bizonytalanságban heroikus küzdelmet folytat az élettel a magyar postatisztviselő és altiszt egyaránt. S nem csügged. Nem esik kétségbe, s nem tántorodik meg, mert van hite, szereti hazáját és érzi az összetartásban rejlő erőt. Tudja, hogy van aki hitét éleszti, a hazaszeretben példát mutat és az összetartás szent gondolatát zászlónkra írta... Van, aki előljár a munkában, van aki látja a munkát és értékeli azt...

Örül tehát ma a postástársadalom lelke, hogy képviselői szervét, a Postás Kari Egyesületek Szövetségét a Társadalmi Egyesületek Szövetsége megtisztelte látogatásával s itt a mi kis ünnepségünk keretében nyilvánosan ad bizonyosságot arról, hogy érdem szerint becsül, értékeli és jutalmaz.

Illesse ezek után a szó Zadravetz István püspök úr ó-excellenciáját, a Társadalmi Egyesületek Szövetségének országos elnökét.

A nagy tesszéssel fogadot elnöki megnyitó után Uzdóczy Zadravetz István püspök, a TESz országos elnöke emelkedett szólásra és a következő ünnepi beszédet mondta:

Vezérigazgató úr!

Méltóságos urunk!

Ünnepelő Testvéreim!

Nagy és díszes deputáció élén állok itt. — A Társadalmi Egyesületek Szövetsége, a TESz díszes deputációja élén — részt kérek a ti meleg, családiás érzelmeitekből, melyekkel körülveszitek szeretett vezérigazgatónkat, a mi tisztelt méltóságos urunkat, a TESz társelnökét és igazgató-ságának tagját.

Szeretet és elismerés hozott bennünket ide.

Szeretet ömeltősága személye iránt... és elismerés munkássága iránt...

A TESz szigorú világnézet alapján áll. Az áldozatos kötelesség világnézete alapján. Tanítja és hirdeti, hogy a magyarnak — minden elismerés és ellenszolgáltatás reménye nélkül is, sapsugaras napokban ép úgy, mint a rongyok és nélkülözések óráiban — szeretnie kell hazáját, s érte dolgoznia! Ismétlem, a TESz ezt szigorú kötelességének hirdeti. De azért érző és elismerő szíve van a társadalomnak, melyet a TESz képvisel. Meglátja hol tesznek, dolgoznak a kötelességen még felül is. Meglátja, hol vergődik ki a hazafias

munkás homlokon a nemes munka verejtékgyöngye, s rögtön ott terem, hogy elismeréssel és szinte simogatással legyen a verejtékes nagy munkáért, s biztatással a további áldozatosságért.

Az elismerés ily érületével adóznak Kuzmich Gábor államtitkár, vezérigazgató úr ömeltősága kötelességen felül, lendülettel végzett magyar társadalmi munkásságáért.

A magyar posta élén állva — nem egy naevülzem é én dolgozik, ahol csak a technika finom pontossága a mérvadó, hanem a magyar kultúra, a magyar közhangulat, a magyar vérkeringés központjában, a magyar társadalmi élet szívében áll — mint főirányító. Igen, igen, nem mint szállító, hanem mint tudatos főirányító... Hasonlattal élek: az emberi szervezet bevesz, fölvesz sok-sok mindent. De hogy mind ebből egészséges vérkeringés és élet legyen, egy szinte láthatatlan energiára van szüksége, mely rendezzen és szelektáljon. E munka nélkül vér- és életzavarok állnak be. Eppen így, a magyar élet, kultúra, vérkeringés, közhangulat kazánjában, amelybe sok-sok mindent behajítanak a m. kir. posta útján, — ő áll mint tudatos irányító és szelektáló... Munkája nyomán tehát magyar kultúra, nemes közhangulat, egészséges vérkeringés fakad.

És ha történelmünk multjában a nemzet életébe vágó volt ez a szelektáló, irányító munka, úgy ma hatványozottan az. Ma, midőn az elesett és sorstéttségéből alig egy kicsit talpra állná készülő nemzet hangulati és vérkeringési kazánjába sok olytan hajítanak, aminek emészthetlenségétől csak nagy nemzeti láz, gvomorontás, betegség, esetleg halál szakadhat a hazára.

Mi tudjuk, a magyar társadalom tudja, hogy míg Kuzmich Gáborok állanak e magyarkazánokban irányítókként, addig jól megyen a szükséges szelektálás, s a magyar kultúra, a magyar vérkeringés, a magyar élet, a magyar közhangulat nem zavarodik meg... és kidobja magából a salakot!...

A Társadalmi Egyesületek Szövetsége ennek az irányító és magyar életbe vágó munkának elvégzéséért adózik ma tőle telhető legnagyobb elismeréssel, midőn Kuzmich Gábor ömeltőségének átnyújtja a TESz első számú jubiláris díszjelvényét.

Alázatos szívvel kérem a magyarok Istenét, tartsa, őrizze őt soká, fontos hivatása posztján, s kegvelmével segítse nagy munkáját úgy teljesíteni, hogy nyomában tiszta magyar vérkeringés fakadjon és nemes magyar élet.

Fogadja hát Méltóságod a magyar társa-

dalom elismerésének, egyben a jövő munka ösztökéjének e *díszjelvényét*.

Uzdóczy Zadravetz István püspök beszéde végén átadta vezérigazgató urunknak a TESZ kitüntetését.

Dr. Kuzmich Gábor postavezérigazgató válaszában megköszönte a Társadalmi Egyesületek Szövetségének a díszjelvény adományozását, és Uzdóczy Zadravetz István püspök, országos elnöknek, valamint a népes küldöttség tagjainak szíves megjelenését. Ezután beszédében fejtegette a valamely közületbe tartozás kötelességeit és a célok szolgálatát mind a lelki, mind anyagi síkon. A TESZ célja — úgy mond — a nemzet társadalmi erejének összefogása. Ebben a célba kapcsolódik bele a Postás Kari Egyesületek Szövetsége, amely magában foglalja a postafőtisztviselők és altisztek szakonkénti egyesületeit. A Szövetség tagegyesületeivel napenként szolgálja a célt. Nem hangzatos jelszavakkal, nem a kirakat számára készült hazafiassággal dolgozik, hanem névtelen hősként, komoly munkára törekszik. A Postás Kari Egyesületek Szövetségének zászlajára hármass jelszó van írva: Isten, Haza, Összetartás, Isten felé utunk a vallásos mozgalmakba való bekapcsolódás, a lélek felsőbbségének elismerése az anyag felett. Hazánkért dolgozunk lelki és testi erőink teljes odaadásával és szolgálatunk jó elvégzésével. Az összetartásban, a szolidaritás, a sorsközösség érzését tartjuk érem. A római „civis Romanus sum” gondolata hatja át a magyar postást is. Bárhol él, bármilyen körülmények között végzi is felelősségteljes, nehéz munkáját, ez a gondolat élte: magyar postás vagyok. Kifelé nem dolyfös, nem zárkózik el, s befelé meleg, szociális érzés fűti. Egymás kezét fogjuk, tartjuk s még akkor sem engedjük el azt, ha közülünk valakinek keze elernyed, kicsúszni készül kezünkéből s már nem szorítja erővel azt. Mi akkor is tartjuk kezét a kezünkben, nem hagyjuk, hanem segítjük, bátorítjuk. Ez az egyes postás egyesületek munkája. Ezekhez az egyesületekhez hajolt le ma a TESZ és a Szövetség élén püspök úr ő-excellenciája, amikor személyesen megjelent itt közöttünk. Ezekben erősített meg, amikor átadta ezt a kitüntető jelvényt nekem, akit ma a jó Isten rendelése ennek a tábornak az élére állított.

Hálásan köszönjük ezt és megerősödvé indulunk tovább az élet útjainak járására.

A díszgyűlés közönsége nagy tapssal jutalmazta vezérigazgató urunk gyönyörűen felépített beszédét. Ezután dr. Meskó Oszkár főigazgató köszöntötte a magyar

királyi posta vezérigazgatóját a m. kir. posta személyzetének összessége nevében I. osztályú jubiláris díszjelvény átvétele alkalmával. Legyen ez a díszjelvény — mondotta — méltóságos kitüntetései között a munka dicsérete, a mi szemünkben pedig valóban csillag, amely fényével és ragyogásával mutatja az irányt a jövő nagy céljai felé.

A pompásan sikerült díszgyűlést a postás zenekar nemzeti himnuszunk hangjával zárta be.

A kassai postapalota felvételi csarnokában fényes ünnepségen leplezték le a Kormányzó Úr első felvidéki szobrát. Impozáns ünnepség zajlott le a f. évi november 9-én a kassai postapalota felvételi csarnokában.

Délelőtt 11 óra előtt gyülekeztek a csarnokban a szoborleplezési ünnepség résztvevői.

A megjelentek sorában ott volt a kereskedelemügyi miniszter képviselőjében Kuzmich Gábor dr., a posta vezérigazgatója, továbbá vitéz Szombathelyi Ferenc altábornagy, a VIII. hadtest parancsnoka, Madarász István dr. kassai megyéspüspök, báji Patay Sámuel dr. Abauj-Torna vármegye, Schell Péter báró Kassa sz. kir. város főispánja, vitéz Halász János tábornok, vitézi székkapitány, Szent-Imre Pál Abauj-Torna vármegye alispánja, Pohl Sándor dr. Kassa sz. kir. város polgármestere, Endrédy Antal postaműszaki főigazgató, Ággya-Papp Zoltán vkszt. ezredes, a VIII. hadtest vezérkari főnöke, Tost Barna prelátus, felsőházi tag. Gazdy Béla kir. főügyész, Gombos József cs. és kir. kamarás, Dányi József dr. miniszteri tanácsos, Radványi Géza dr. táblai tanácselnök, Münster Tivadar ny. kir. törvényszéki elnök, Stolpa Károly dr., a kereskedelmi főiskola igazgatója, vitéz Ujváry Lajos tanügyi főtanácsos, Gömör János evangélikus egyházközségi felügyelő, vitéz Lemhényi Gábor Péter ezredes, csendőrkörületi parancsnok, Fülöp Dezső dr. kir. ügyészségi elnök, Altdorfer István kir. főügyész helyettes, Porubszky Gyula rendőrfőtanácsos és még sokan mások Kassa város társadalmának vezető tagjai közül. Az országgyűlési képviselők közül Kadlec Antal volt a megjelentek sorában.

Néhány perccel 11 óra után a 23. honvéd gyalogezred zenekara a magyar Hízek-egyet adta elő. Majd György József dr. postafőigazgató lépett a fehér lepellet borított szobor elé, hogy ünnepi beszédét megtartsa. Beszédének elején a megjelenteket üdvözölte, majd így folytatta:

— A magyarság a Kárpátok által öve-

zett Dunamedencében — mondotta — mindig az igazságért harcolt, mert mindig hitt az egy isteni örök igazságban! Az 1914—1918. évi világháború nem volt „magyar” háború, mert akkor a szövetségi hűségért, a becsületért verekedett a magyar. Katonai téren a magyarságot nem is sikerült megtörni, a gazdasági élet leromlása, a termelés hiánya miatt azonban el kellett fogadnunk a ránk kényszerített békediktátumot. A hódítók nem keresték az igazságot, mert ha keresik, azonnal be kellett volna látniok, hogy a Kárpátok által övezett Dunamedencében a magyarság harcolt ezer éven át minden ellenséges támadással szemben. A magyarság volt a Nyugati védőbástyája, a magyarság állott őrt a nyugati kultúráért. Nincs még egy nemzet, amelynek annyit kellett áldoznia pusztulásáért és a nyugati országok fennmaradásáért, mint a magyarnak. És bár tudták, hogy az itt élő népek nyelvre való tekintet nélkül a szentistváni Magyarországgal és Európa népeinek békéjéért véreztek, mert Magyarországnak a világháborúban hódító, más országokat megcsönkítő szándéka egyáltalában nem volt, mégis a hatalomtól elvakult államférfiak az 1920. évi június 4-iki trianoni békeparancsban Magyarországgal bántak el legkegyetlenebbül. Széttörték a szentistváni ezeréves állami cimereit és Szent István koronájából értékes részeket raboltak el. A magyarságot guzsba kötötték, a hazugságon felépített országok pedig állig fegyverkezve várták a nekik alkalmas pillanatot, hogy még a maradék trianoni magyarságot is megfosszák létezésétől.

— Mi maradt meg a legyőzött Magyarországból? A 325.000 négyzetkilométer területű országból 93.000 négyzetkilométer terület és a 20 millió lakosságból pedig alig 9 millió lélek maradt a hódítók által meghagyott magyar területen. Megmaradt egy megcsönkített és teljesen lefegyvert ország nyílt határokkal, agrár ország piacok nélkül, ipari társadalom nyersanyag nélkül, kereskedelem pénz nélkül.

— A magyar a trianoni gyásznapokban barátok, szövetségek nélkül csüggedten, egvedül, elhagyatottan állott. Hiszen a forradalmi zúllás, a háború folytán bekövetkezett pénzfelhígítás a keresztény magyar társadalmat rombadöntötte. Ezekben a szomorú napokban őrt állott azonban egy acélos akaratú és erejű férfiú: nagybányai vitéz Horthy Miklós kormányzó (Űr) Főméltósága, aki a legszomorúbb napokban elűzte a magyar nép lelkéből a kétségbeesést. Ezideig államfői tisztet betöltő férfiú ily nehéz körülmények között aligha vállalkozott oly súlyos feladatra,

mint a mi fenkölt gondolkozású Kormányzó Urunk. Ő Főméltósága átérezte, hogy neki elhivatása van, hogy neki fel kell emelnie a nemzetet a porba sújtottságából. Kormányzó Urunk Szegedről elindulva magával hozta a hitet, a reményt, a szeretetet! A hitet, hogy a nemzet bízzék a tapasztalt, kipróbált jellemű vezetőiben. Becsülje meg a magyar egymást, különösen a szűkölködőn segítsen, bízzék önmaga erejében, mert semmi sem vész el, ha a nemzet önmagát el nem veszíti. Ha önmagában bízik, akkor meg van a remény, hogy a magyar ismét talpra fog állani, ismét nagy, hatalmas lesz és a magyarságot a poklok kapui sem fogják megdönteni! Kormányzó Urunk szeretetteljes atyai gondoskodásának köszönhetjük, hogy az elalélt nemzet az első hívó szóra talpra állott, munkáját tovább folytatta és hivatását újból betölteni képes.

— Főméltóságu Urunk 21 éves kormányzása alatt megteremtette a nemzeti Magyarországot, az ország külső biztonságát, belső békéjét, a társadalmi nyugalmat, amely a nemzet jövőjéért boldogulásának záloga. Mindannyian tapasztaltuk, hogy bölcs kormányzása alatt a magyarság tekintélyre tett szert, barátokat és a hatalmas német és a dicső olasz nemzetben szövetségeseket szerzett. Kormányzó Urunk a 21 éves országlása alatt mindannyiunk jelképe lett a kemény, a viharral dacoló magyarnak, jelképe a dicső multnak és a mult hagyományai alapján annak a kitarító, szorgos munkának, amelynek alapján sikerült a Fejvidék egy részét visszaszerezni; a modernül felfegyverezett hadseregnek a kassai VIII. hadtestje vitéz Szombathelyi Ferenc altábornagy úr önméltósága vezérlésével elfoglalta a Kárpát-alját, most pedig a közelmúltban Kelet-Magyarország és Erdély egy része került vissza. Ezideig a 93.000 négyzetkilométer területű és a 9 millió lakosú trianoni Magyarországból Kormányzó Urunk kitarító munkája, bölcs kormányzása következtében 161.000 négyzetkilométer területű és 13 millió lakosú ország lett.

— Mi postások közülösen a mai napon fordulunk hálatelt szívvel Kormányzó Urunk felé, amikor gyönyörű szobrának leleplezését ünnepelhetjük. Ünneplünk a magyar postást jellemző szerénységgel és komolysággal. A magyar postás úgy a polgári, mint a katonai szolgálatban mindig képes volt a hazájáért áldozatot hozni és ha kellett, életét is feláldozni. A magyar postás a trianoni határookra való tekintet nélkül lelke mélyén mindig átérezte Kormányzó Urunk intó szavát: dolgozz becsülettel a szentistváni Magyarországot fel-

támadásáért! Itt Kassán a cseh béklyó alatt szenvedtek és pusztultak el idő előtt és itt a kassai temetőben nyugszanak a felvidéki postások közül a Stefáni postatitkárok, a Balázs postafelügyelők, a Bóhm postamesterek, a Juraskó postaaltisztek, a magyar postának más-más képzettségű, de egyformán hazafias érzésű alkalmazottai, akik a cseh megszállás alatt is hitet tettek magyarságukért, vállalták az állásvesztést, a kínzó bizonytalanságot, a hosszú nélkülözést, éhséget, de meg nem torpantak, meg nem hátráltak és azt dörögtek a hatalmat bitorlók felé: Ez magyar föld! Magyar! itt névre való tekintet nélkül élned-halnod kell!

— A magyar postás hódolattal tekint e szoborra, mert ahhoz a babérkoszorúhoz, amelyet a magyar nemzet kormányzójának homloka köré font, egy szerény babérlevéllel a maga részéről is hozzájárul. Főméltóságú Urunk bölcs kormányzása alatt gyarapodott immár harmadszor az ország és annak postás társadalma legutóbb is olyan postásokkal, akik a hosszú román megszállás keserves nélkülözései után újból magyar postásoknak mondhatják magukat.

— Nagy a postások öröme azért is, mert a hosszú rabság után felszabadult és ismét magyar postások áldozatos munkásságukkal szintén hozzájárultak ahhoz, hogy a felszabadult területen Kormányzó Urunknak első márványszobrát a postások állíthatták fel nyilvános helyen.

A beszédet többször lelkes taps szakította félbe. Az ünnepség résztvevői lelkesen ünnepelték a kormányzót. Beszéde végén György József dr. a kereskedelemügyi miniszter képviselőjétől kért engedélyt a szobor leleplezésére.

Ezek után Kuzmich Gábor dr., a posta vezérigazgatója emelkedett szólásra nagy figyelem közepette.

— Amikor a leleplezésre az engedélyt megadom, — mondotta — első gondolatunk és szavunk a szereteté és odaadó hó-

dolaté legyen, amellyel a Kormányzó Urunk Főméltóságú nagybányai vitéz Horthy tükörs felé fordulunk.

— Álljon itt e szobor a posta és közönség munkájának, életének egyik találkozó pontján örök figyelemzetőként és sugározza nekünk azt a nemes példát, hogy kitartó, kemény akarattal, odaadó hűséggel és a magyar lélek emelkedettségével kell dolgoznunk hazánkat az élet minden mozzanatában.

— A mindennapi élet sok-sok öröme, a munka sikere és eredménytelensége, nehézsége, sűrűlődája folyik és zúg itt is a postások ezen a munkaterületén.

— Álljon ezek felett közönségnek és a posta alkalmazottainak egyaránt buzdításul, erősítésül e szobor, amely azt az első magyar embert jeleníti meg köztünk, aki megmutatta, miként kell a magyarnak állani a gáton.

— Kormányzó Úr Ó Főméltóságát éltesse az Isten.

A beszéd közben lehullott a lepel a kormányzó mellszobráról. Abban a pillanatban hosszantartó lelkes éljenzés és taps viharzott át a csarnokon. A zenekar a Himnuszot, majd a Rákóczi-indulót adta elő és ezzel a szép ünnepély végetért.

Meg kell említenünk, hogy az ünnepségen teljes számban vettek részt a kassai postaigazgatóságok osztályvezetői, a kassai postahivatalok vezetői és tisztviselői is. A szobor felállításának munkálatait a posta részéről Gergely László postamérnök irányította.

Ez a szobor első szobra a kormányzónak nemcsak Kassán, de a Felvidéken is, amelyet nyilvános helyen állítottak fel. A szobor, amely ruskocai fehérmárványból készült, Erdély Dezső szobrászművész alkotása.

Az ünnepség után a posta jogász- és mérnökegyesületének kaszinóhelyiségében a posta villásreggelire hívta vendégül az ünnepség résztvevőit.

SZERKESZTŐSÉG:

I., KRISZTINA-KÖRÚT 12. II. 204. TÁVBESZÉLŐ: 150—597.

MŰSZAKI KÖZLEMÉNYEK: (Társszerkesztő)

XI. VÁSÁRHELYI PÁL-U. 4/6. TÁVBESZÉLŐ: 258—280.

KIADÓHIVATAL:

I., KRISZTINA-KÖRÚT 12. IV. 432. TÁVBESZÉLŐ: 156—841.

Előfizetési ár évi 10 P. Postai alkalmazottaknak évi 5 P.

Felelős kiadó: DR. LUKÁSZ ALFONZ, m. kir. postatitkárs.