

MAGYAR POSTA

SZERKESZTI ÉS KIADJA A M.KIR. POSTAVEZÉRIGAZGATÓSÁG
MEGBIZÁSÁBÓL A M.KIR. POSTA JOGÁSZ- ÉS MÉRNÖK TISZTVESELŐI
ORSZÁGOS EGYESÜLETÉNEK SZERKESZTŐ-BIZOTTSÁGA.

FŐSZERKESZTŐ: Dr.FORSTER KÁROLY M.KIR.POSTAFŐIGAZGATÓ

FELELŐS SZERKESZTŐ:

Dr. PÁZMÁNY ÖDÖN
M. KIR. POSTATANÁCSOS

TÁRSZERKESZTŐ:

RÁKOSI GYÖRGY
M. KIR. POSTAMŰSZAKI TANÁCSOS

Érdekes megfigyelések a svájci postakezelési szolgálat egyszerűsítéseiről.

Írta: Dr. MAGOS GYŐZŐ m. kir. postatitkár.

Observations intéressantes faites sur la simplification de la manipulation postale suisse. Par M. le Dr. GYŐZŐ MAGOS, Secrétaire de poste.

L'auteur de l'article donne un résumé des observations faites pendant son dernier voyage d'études en Suisse. Il fait connaître l'expédition des journaux transportés par la poste, le système pratique des cases postales, l'utilisation des machines dans le service d'émission des mandats-poste et des chèques, le versement des fonds par les guichets de mandat, le traitement des colis ordinaires sans bulletin d'expédition, le service de réception de ces colis, la préparation du courrier pour la distribution, le service rendu par les facteurs, la rationalisation du transport du courrier entre les bureaux de poste et le fonctionnement des distributeurs automatiques de timbres-poste et de cartes postales.

Az idegenben járó ember akkor is, ha különösebb feladat nélkül járja a világot, az utazás során a folytonosan változó tájat a hazai tájakkal hasonlítja össze, párhuzamot von a külföldi és a hazai életkörülmények között, általában akármit lát és tapasztal, észleléseit önkéntelenül is a hazai viszonyokkal állítja szembe. Az utast külföldön minden érdekli és arra is felfigyel, ami odahaza elkerülte volna a figyelmét, avagy ami otthon természetesen látszik. És fokozottabb az érdeklődés és a figyelem akkor, ha azt látja, illetőleg azt figyelheti, hogy az otthon sokszor talán gépies megszokottsággal és egykedvűséggel végzett munkát hogyan is végzik külföldön.

Az a külföldi út, mely korszerű postai munkaeszközök és postakezelési munkagépek, valamint belső szállítóberendezések kérdésének tanulmányozását célozta, olyan munkaterületet tárt fel, amellyel hazai vonatkozásban még kevesen foglalkoztak, illetőleg olyan kérdések beható vizsgálatát célozta,

amelyek megoldásához hazai tapasztalat még nincsen. A feladat komolysága azért megkívánta, hogy a rendelkezésre álló időt maradéktalanul a kitűzött feladat tanulmányozására és megoldására szenteljem. És mégis, bármennyire is elfoglalt megszabott feladatom, illetőleg kitűzött céloom tanulmányozása, tekintetem önkéntelenül is sokszor más munkaterületre tévedt és érdeklődésemet igen sok más természetű érdekes megfigyelés is lekötötte. Az idegenben járó postás a vonat ablakából, a városok utcáin és a postai létesítmények tájékán önkéntelenül is egyre csak azt figyelte, hogyan is végzi munkáját a svájci postás és miben különbözik az a miénktől. Ezek az apró megfigyelések postakezelési és forgalmi vonatkozásban több érdekes gyakorlati tapasztalattal szolgáltak.

A svájci posta alkalmazottait, különösen a kisebb állásban lévőket általában jól fizeti. Ezért minden lehetőet elkövetnek, hogy a személyzet munkateljesítményét fokozzák és az üzemköltségeket minden téren csökkentsék. Ezt a törekvést számtalan olyan kezelési egyszerűsítés szolgálja, mely méltán figyelmet érdemel.

Ezeket az egyéb munkám mellett minden tervszerűség nélkül véletlenül észlelt érdekes megfigyeléseket kívánom az alábbiakban röviden összefoglalni.

*

1. A napilapok és az azokkal egy elbírálás alá eső hetilapok kiadói (épen úgy, mint nálunk) pontos irányítási útmutatást kapnak, amelynek alapján a feladásra kerülő anyagot rendeltetési helyenként, illetőleg mozgópostamenetek szerint maguk kötegelik. Ezenkívül a svájci posta azt is megköveteli, hogy a kiadóhivatalok a tömeges hírlapküldeményeket készen megcímzett és közvetlen továbbításra alkalmas zárlatokban adják fel. Erre a célra a posta hírlapzsákokat bocsát a kiadóhivatalok rendelkezésére. Szükségtelen kifejtteni, hogy ez a rendszer a postának nagy munkát takarít meg, a hírlapok továbbítását meggyorsítja és a mozgópostai kezelésben is nagy könnyebbséget eredményez. Vegyes anyagként, zárlaton kívül a hírlapkiadóhivatalok csak az egészen kis helyekre szóló azt a kevés anyagot adhatják fel, amit közvetlen zárlatban elhelyezni nem érdemes.

A hírlapok díjazása a feladó részéről készült feladójegyzék alapján történik. A bevallás helyességét időközönként kémpróbaszerűen ellenőrzik. Ezenkívül a hírlapkiadók — a posta kívánságára — előfizetőik számára vonatkozó könyvelési adataikat is rendelkezésre kötelesek bocsátani.

A rendszeresen megjelenő postán szállított hírlapokat általában egyéni címzés nélkül adják fel. Ez az eljárás kettős előnnyel jár.

a) Előnyös a feladó hírlap szempontjából azért, mert a címzéssel és a csomagolással járó munkát és költséget megtakarítja;

b) a posta szempontjából, mert a hírlapokat a feladáskor és szállítás közben nem kell egyenként a címzés alapján irányítani, de legfőképpen, mert érkezéskor a hírlapokat nem kell kézbesítő kerületek, majd ezeken belül a kézbesítés rendje szerint címettenként rendezni. Ezzel pedig a kézbesítés lényegesen meggyorsul.

Az egyéni címzés hiánya a postai kezelésben zavart nem okoz. A kézbesítőhivatal minden hírlapból a szükséges darabszámot egyéni cím nélkül kapja meg és a kézbesítést a hírlapkiadóhivatalok részéről előzetesen

rendelkezésre bocsátott jegyzék alapján végzi. A kézbesítőhivatal kézbesítő-kerületenként jegyzéket készít, melyből kitűnik, hogy kinek milyen hírlap jár. A címnélküli hírlapok kézbesítése (szétosztása) e jegyzékek alapján történik. Az előfizetők névsora aránylag ritkán (legtöbbször csak a hó vagy a negyedév végén) változik, ezért a kézbesítők a hírlapkézbesítést (szétosztást) gyakorlatuk alapján, szinte gépiesen, minden nehézség nélkül végzik.

2. Nagy súlyt helyeznek arra, hogy a fiókbérlők számát a városokban növeljék.

A szabványos kivitelű fiókbérlő-szekrényt mindig a legtovább szolgálatot teljesítő osztályban helyezik el. És mivel a közönség érdeke, hogy küldeményeihez hivatalzárás után is hozzájuthasson, a levélpostai fiókokat újabban (ha csak lehet) a hivatalnak valamely az utcát érintő falában helyezik el. Ezek üritése az utcáról történik. A szabadba nyíló fiókok elhelyezésénél természetesen ügyelnek arra, hogy a fiókok felett lehetőleg fedett tetőrész legyen, hogy a közönség rossz idő esetén a fiók üritése közben ne ázzék.

A fiókok háromféle nagyságú szabvány méretben készülnek. A kicsi fiók díja 1.5 fr., a középmeretűé 2.— fr., a nagyé pedig 2.5 fr. havonta. Mindenki akkora fiókot köteles bérelni, amekkorát az érkező küldemények tömege indokol. A többszolgáltatásért (nagyobb fiókért) tehát több díjazás jár.

A fiókbérlők címére érkező küldemények kezelése és beosztása igen nehéz és sokszor késedelmes akkor, ha a címzésben (nagyobb helyeken, ahol több hivatal van) a hivatal számát elhagyják és csak a fiók számát tüntetik fel. Ily esetben legtöbbször címnyomozásra és ennek eredményeként címkiegészítésre van szükség.

Ezt a nehézséget Svájcban akként oldják meg, hogy ugyanazt a fiók-számot ugyanabban a városban nem ismétlik meg. Ezért az egyik hivatal fiókjait pl. 1—1000-ig sorszámozzák, a másik hivatalnál pedig 1001-nél kezdik a számozást. A kezelő-irányító személyzet ezt a csoportosítást minden nehézség nélkül megjegyzi és így a küldemények kezelése késedelem nélkül történik.

3. A kezelőszemélyzet munkateljesítményét a felvevőszolgálatban is — ha csak lehet — alkalmas munkagéppel fokozzák. A pénz- (utalvány és csekk) felvétellel kapcsolatos munkát nagy hivatalnál két menetben végzik. A felvevő (a közönséggel érintkező) tisztviselő asztalán félkézzel kezelhető, gombnyomásra működő összeadó-gép van, melynek segítségével több utalvány esetén a befizetendő végösszeget pillanatok alatt megállapítja. Ezzel az eljárással az összefoglaló jegyzék feleslegessé válik, illetőleg annak tételenkénti levonalozásával és ellenőrző összeadásával járó munkát megtakarítják.

Minden pénzfelvevő munkahelynél postautalvány, illetőleg postai csekk-befizetést egyformán elfogadnak. A postautalványürlapok színe zöld, a csekkek színe fehér, így a kétféle befizetés okiratai könnyen szétválaszthatók. Ez a rendszer a közönség szempontjából azzal a nagy előnnyel jár, hogy a különböző természetű befizetéseit egy pénztárnál teljesítheti. A kétféle természetű befizetés viszont a posta szempontjából sem okoz zavart, mert a felvevő a befizetéseket nem könyveli, hanem csak a pénzt kezeli és nyugtát ad a félnek. Ez a felvételi munka első menete.

Az utalványok és csekkek könyvelését, tehát a felvétellel kapcsolatos

munka második menetét, beíró- és összeadó gép segítségével, külön munkaerő látja el. Ez utóbbiaknak oly nagy a gyakorlatuk, hogy egy könyvelő három felvevő tisztviselő anyagának beírását könnyen elvégzi. Pedig egy-egy felvevő az előbb vázolt rendszer mellett kb. 1200 drb. befizetést fogad el annak ellenére, hogy a pénztári szolgálat naponta csak 5¹/₂ óra. A szolgálat hátralevő idejét a pénzfelvevők egyéb belső munkában töltik el. A mi kezelési rendszerünk mellett (kézi beírás, a naplók folytonos cserélgetése stb.) egy felvevő félnaponként legfeljebb 350—450 egyenkénti tételt vesz fel.

Az utalványdíj lerovása postabélyeggel történik. Ezzel a díj könyvelésével és elszámolásával kapcsolatos munka elmarad. Előnye e rendszernek az is, hogy a feladók zöme (a bankok, a kereskedők stb.) az esedékes díjat az utalványürlapon legtöbbször már előzetesen leróják, miáltal a felvétel ugyancsak meggyorsul.

A postautalványürlapokat, a biankó befizetési lapokat és a táviratürlapokat a közönség részére a postahivatalokban elhelyezett automaták útján, díjmentesen szolgáltatják ki.

Érdekes újítás az is, hogy a befizetett összeget csak számokkal írják ki az ürlapokon. Az utalvány törzslapját a felvevő nem írja alá és a feladóvevényre a bevételi számot nem jegyzik fel. Mindézek a munka gyorsaságát szolgálják anélkül, hogy a biztonságot veszélyeztetnék.

4. Nagy hivataloknál, ahol egy-egy munkahelynél nagy összegeket kezelnek utalvány- és csekkbefizetés címén (pl. a Sihlpost felvevői, Zürich 1. sz. hivatalánál stb.) a pénzolvasással és a készpénz átadás-átvételével kapcsolatos munka minél nagyobb mértékű csökkentése érdekében a felvevő tisztviselők bevételüket nem adják át a hivatali főpénztárnak, hanem azt beszállításként közvetlenül a Nemzeti Bankhoz irányítják. A töredék-maradvány összegeket pedig (rendszerint váltópénz lehet csak) a következő napi szolgálat megkezdéséig zárható páncélfiókban maguk őrzik. A hivatali pénztáros munkája ezeknél a nagy hivataloknál tehát általában csak a számadás vezetésére és a felvevők időközönkénti váratlan ellenőrzésére szorítkozik.

5. A sommás csomagokat szállítólevél nélkül kezelik. Hogy ez a rendszer a felvételnél, a továbbítószolgálatban, de különösen a kézbesítőszolgálatban mily hatalmas munkától mentesíti a személyzetet, külön-külön kifejezni szükségtelen.

A csomagfelvétellel kapcsolatos munka — a befizetésekhez hasonlóan — ugyancsak két menetes.

A csomagfelvétel a szállítólevél nélküli kezelés révén igen egyszerű, A közönségtől — eltérően a mi rendszerünkötől — a csomagot közvetlenül a felvevő tisztviselő veszi át, ő mérlegeli és díjazza a küldeményt. Ez azonban különösebb fizikai munkát nem jelent, mert az önműködő mérlegek lapját a felvevő korlát síkjában helyezték el; a fél által a korlátra emelt csomag tehát nem emeléssel, hanem csupán rácsúztatással jut a mérlegre. A bérmentesítési díjat bélyegben a csomag burkolatán, avagy címiratán róják le. A felvevő munkája ezzel véget is ért. Feladóvevényt csomagról csak külön kérelemre 5 Rp. (Rappen) ellenében adnak. A svájci postajó szolgálatára jellemző, hogy vevényt csak elvétve kérnek. Egy felvevő ezzel a rendszerrel 8 órás szolgálata alatt 1000—1200 egyes csomagot vehet fel. A felvétel után a csomag csúzda segítségével egy könnyed mozdulattal a fel-

vevő tisztviselő mögött lévő asztalra csúszik. Itt ragszámmal látják el a csomagokat. Ennek során az altiszt a csomag lényeges adatait egy tisztviselőnek bemondja, aki azokat jegyzékbe foglalja (könyveli). A munka oly gyors, hogy három felvevő anyagát egy altiszt ragszámozza és egy tisztviselő könyveli.

A csomagok kézbesítése, az ajánlott küldemények módjára kézbesítő-könyv útján történik. A szállítólevél nélküli csomagkezelés révén a káresetek száma Svájcban nem emelkedett.

Az a körülmény, hogy a feladáskor vevényt nem adnak, a feladó kárigényét nem befolyásolja. Elveszés esetén, ha a küldemény a hivatal felvevő-jegyzékében szerepel, — ha feladták, szerepelnie kell — a feladó kártérítést kap.

A kis csomagokat 1 kg súlyig, csak akkor könyvelik, ha azt a feladó külön kéri. A könyvelés nélkül feladott kiscsomagok díja a rendes díjnál 10 Rp.-el kevesebb. Egy-egy felvevő 1000—1200 könyvelt csomag mellett szolgálata alatt kb. 400 drb. beírás nélküli kiscsomagot is felvesz.

A könyvelés nélkül kezelt kiscsomagok száma jelentős; az elveszés stb. miatti panaszok száma viszont elenyészően csekély.

6. A közönség kiszolgálására szánt idő (a városokban és a vidéken egyaránt) általában lényegesen rövidebb, mint nálunk. Igy pl. Zürichben (az ország legnagyobb forgamlú városában) a város központjában lévő nagy felvevőhivatal hétköznapokon általában 7³⁰—12¹⁵-ig és 13³⁰—18⁴⁵ óráig, szombaton pedig 7³⁰—17 óráig terjedő időben szolgálja ki a közönséget rendes díjak mellett. A fiókbérlőosztályt viszont hétköznapokon 6—23-ig, vasárnap pedig csak 8—12-ig tartják nyitva. A déli szünet alatt, valamint este 23-ig az expresszküldemények és táviratok feladásán kívül minden egyéb szolgálatért esetenként 20 Rp időntúli díjat kell fizetni annak, aki postai kiszolgálást kér. 23 óra után pedig a postai felvevőszolgálat reggelig szünetel. Az időntúli díj minden munkáért külön-külön jár. Pl. ha postán maradó küldemények után a rendes szolgálati időn kívül érdeklődnek, mindenekelőtt a 20 Rp időntúli díjat szedik be. Tehát a díj akkor is esedékes, ha nincs postán maradó küldemény az érdeklődő részére.

7. A kézbesítők munkateljesítményének fokozására nagy gondot fordítanak. Elsősorban arra törekszenek, hogy a kézbesítő minél kevesebb időt töltsön az anyag rendezésével a hivatalban. Erre, valamint az ajánlott küldemények átvételére tehát általában a belső eljárásra a reggeli első (tehát leg-erősebb) járat előtt is legfeljebb 1^{1/2} órát lehet fordítani. Ezt azáltal érik el, hogy a kézbesítő akkor, amikor szolgálatára jelentkezik, az éjszaka folyamán, valamint a hajnali órákban érkezett és beosztott anyagot már az asztalán találja. Az anyagot a kézbesítők asztalára rekeszekre osztott könnyű kézi-kocsikkal egy-két kiemelő altiszt hordja szét. Ezzel a kézbesítők felesleges járkálása elmarad. A kézbesítő személyesen csak indulás előtt megy el a beosztáshoz azért a kevés anyagért, amit addig még beosztottak számára.

Az anyagnak a kézbesítőjáráson belüli rendezését nagymértékben megkönnyíti, hogy minden kézbesítőasztalon 50 rekeszes fiókos állvány van. Ennek révén az anyagot házak szerint percek alatt rendezik.

Egy-egy kézbesítő kb. 800 belterületi egységet (lakást, üzletet stb.) szolgál ki. Teljesítménye tehát a budapesti kézbesítőkéhez képest többszörös. Ennek folytán egy-egy kézbesítőjárás anyaga igen sok, és azt a kézbesítő magával vinni nem képes. Ezért a levélkézbesítők induláskor csak az anyag

felét viszik magukkal. Ezt is megosztva, részben táskában, részben a hátukon hátizsákban. Az anyag többi részét rendezve és lezárt zsákba zárva gépkocsin viszik ki a kézbesítő után és azt kerületében valamely alkalmas üzlethelyiségben stb. adják le. Az üzlettulajdonosok stb. a zsákok őrzéséért évi 20 fr. díjazást kapnak.

A kézbesítők nagy teljesítménye onnan ered, hogy közönséges küldeményt emeletre nem kézbesítenek. Ezért házi levélszekrények felszerelése kötelező. Új házak építésekor ezeket a kapu alatt vagy az előcsarnokban falba építik. Régi házakban a lakók alkalmas helyen fatáblára erősítik fel levélszekrényeiket.

A kézbesítésnek ez a rendje lehetővé teszi, hogy a kézbesítő járását az előírt rend szerint, illetőleg idő alatt tényleg bejárja. Ezért az egyes házakat nap-nap után, legfeljebb csak néhány perces eltéréssel, rendszeresen ugyanabban az időpontban keresi fel.

8. A svájci posta minden igyekezetével azon van, hogy a csomagkézbesítés költségeit csökkentse. Ezért városokban, ahol az útviszonyok jók és ahol a házak sűrűn egymás mellett vannak, az emberi munkaerő kiméltése és az egyéb költségek csökkentése végett a csomagkézbesítés külön erre a célra szerkesztett, nagy kerékátmérőjű, golyócsapágyas és igen könnyen gördülő kézikocsival történik. Kisebb városokban, ahol a távolságok nem nagyok, ez a rendszer különösen bevált. (Pl. Bernben is alkalmazzák.)

9. A zárlat és csomagközvetítő szolgálat gyors ellátására különös gondtal ügyelnek és minden módon a felesleges átrakás mellőzésére törekszenek.

A nagy hivatalok közötti kölcsönös anyag szállítására olyan szabványos gépkocsikat alkalmaznak, amelyek zárt korbájában négy szabványos kézikocsi fér el. A gépkocsikba tolható szabványos kézikocsik (Einsatzkarre) szélessége 0.90 m, hosszúsága 1.5 m, magassága pedig 1.6 m. A kézikocsik be- és kirakásához megfelelő magasságú rakodó-perron szolgál. Ezzel a rendszerrel nemcsak a sok felesleges átrakást kerülik el, hanem lényeges időmegtakarítást is elérnek. Egy gépkocsinak csomaggal való megrakása 2—3 ember számára legalább 15—20 perc munkát jelent. A kirakás ugyanennyi időt és munkát igényel. A munkatermekben megrakott kézikocsik be-, — illetőleg kirakására viszont mindössze 2—3 perc szükséges.

Az előbbiekről révén elérhető munka és időmegtakarítás felbecsülhetetlen előnyt jelent az anyag továbbítása és feldolgozása szempontjából. Ezen túl a gépkocsik jobb kihasználását is előmozdítja azzal, hogy a hosszas várakozással járó idővesztés elmarad.

Olyan viszonylatokban, ahol az egyes hivatalok közötti távolság nem nagy (pl. a berni pályaudvari hivatal és a főposta közötti úton, mely a Budapest 741. sz. hivatalnak a Budapest 72., illetőleg 78. sz. hivataloktól való távolságának felel meg), a kézikocsikat még autóbá sem rakják, hanem azokat (néha három-négyet összeakasztva) az előírt városi közlekedésrendszeti szabályok betartása mellett villamos targoncával vontatják végig az úton.

10. A postabélyegeket és a postai levelezőlapokat Svájcban a legszélesebb körben általában a levélszekrények szomszédságában elhelyezett automaták útján hozzák forgalomba. Az automaták a posta tulajdonát képezik és azokat a posta kezeli. Előnyük, hogy a közönség értékcikkkel való ellátása a postahivatalok és a bélyegárusok üzleti idejétől független. Az auto-

maták jól működnek, zavar csak elvétele fordul elő. A visszaélési lehetőséget pedig hosszas kísérletezés után majdnem teljesen kizárták.

A postahivatalok falán lévő értékcikkautomaták, a levélszekrény, az utcáról nyíló távbeszélőfülke és az utcáról nyitható fiókbérlőszekrények révén a közönség kiszolgálása a szolgálati időn kívül is igen kényelmes és sokoldalú. Ezeket a berendezéseket együttesen „néma postahivatal“-nak nevezik.

*

A svájci posta a szolgálat egyszerűsítése és a forgalom gyors és olcsó lebonyolítása érdekében minden lehetőt elkövet. A sokszor szinte forradalminak mondható újításokat és kezelési egyszerűsítéseket kezdetben legtöbbször mind a közönség, mind a postaszemélyzet bizonyos ellenkezéssel, idegenkedéssel fogadta. Ez azonban a posta vezetőségét elgondolásai véghezvitelében sohasem gátolta. A reformtörekvéseket szívós kitartással keresztülvitték, a személyzetet folytonos oktatással az új rendre átállították és végül a közönséget jól irányított propagandával szintén meggyőzték arról, hogy minden újítás és egyszerűsítés végeredményben a postát igénybevevő felek érdekét is szolgálja.

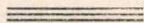

Gondolatok a személyzeti politika köréből különös tekintettel a postakezelési szolgálatra.

írta: Dr. DANCSÁK GYULA m. kir. postasegédtitkár.

Problème de la politique du personnel relative au service d'exploitation.
Par M. le Dr. GYULA DANCSÁK, Aide-Secrétaire de poste.

L'article traite du principe de l'économie apportée à la politique du personnel et à la base de ce principe, de la détermination du nombre de l'effectif nécessaire, des moyens de la sélection, de l'occupation économique du personnel et de la formation professionnelle de celui-ci.

Dans le service postal hongrois, ce sont les frais du personnel qui constituent le plus grand poste des dépenses d'exploitation. En conséquence, ces frais devraient être réduits dans une large mesure. Le moyen de cette réduction serait d'employer des agents à traitement inférieur. On doit choisir le personnel au point de vue d'économie et du travail rapide. A cet effet, il est de première importance d'analyser la quantité et la qualité des opérations postales à effectuer. Les diverses branches d'opérations, leur nombre et les exigences du service de la poste hongroise est relevé dans un tableau. Une analyse des divers sphères d'activité des bureaux d'exploitation. Le complément des cadres du personnel est une tâche d' difficile. L'avantage du système des apprentis postaux et le caractère des travaux féminins. L'article se termine en faisant connaître les principes à suivre relatifs aux examens d'admission, aux examens psychotechniques et à la formation professionnelle du personnel.

A trianoni békeszerződést követő években az államra nehezedő súlyos gazdasági helyzet az állami élet egész vonalán, így a m. kir. postánál is a takarékosági szempont állandó szem előtt tartását kívánta meg. A m. kir. posta személyzeti politikájának legfőbb irányelve a háborút követő években a személyzet létszámának állandó és célirányos csökkentése volt. A létszám-

apasztást az utánpótlás beszüntetésével s a személyzet egy részének elbocsátásával kellett elérni.

A kényszerűségből történt személyzetelbocsátás az adott körülmények között a m. kir. postára előnyös is volt, mert lehetővé tette a gyengébb munkaerőknek a szolgálatból való kiküszöbölését. Időközönként ilyen személyzet-szelekcióra szükség van. A felvételi alkalmával — még ha felvételi vizsga vagy pszichotechnikai vizsgálat alapján történik is a felvételre kerülők kiválasztása — nem lehet eldönteni, hogy az általános feltételeknek megfelelő pályázó később a postai szolgálatban megállja-e a helyét vagy sem. Ugyanis a munkaerő a szolgálatra részben vagy egészben az időközben felmerülő szellemi vagy testi elváltozások következtében alkalmatlanná válhat.

Az ország területének örvendetes gyarapodása a m. kir. posta személyzet létszámának is állandó növelését vonja maga után. A rendszeres felvételek megindulása rendszeres személyzeti politikát követel. A személyzeti gazdálkodásra vonatkozó rendelkezések között sok olyan intézkedéssel is találkozunk, amelyek a csonka-országban jók voltak ugyan, de a változott viszonyok mellett már nem állják meg a helyüket. Az idejét múlt intézkedéseket a jelen kor követelményeinek megfelelően módosítani kell, mert különben azokon az élel túlteszi magát. A szabályozás hiánya viszont jobbizonytalanságot és a személyzet körében nyugtalanságot eredményez.

A személyzeti politikának legfőbb szempontja s egyben annak korlátja is a takarékoság.

A személyzeti politikai kérdések közül értekezésem keretén belül a takarékoság főszempontjának kellő figyelemre méltatása mellett a szükséges személyzet számszerű meghatározásának és kiválasztásának eszközeivel s a helyes elvek szerint kiválasztott személyzet gazdaságos foglalkoztatásának és szakképzésének szempontjaival kívánok foglalkozni.

*

A m. kir. postánál az üzemi költségek legnagyobb tételét a személyzeti költségek adják. A helyes üzemgazdálkodás legfontosabb követelménye tehát a személyzeti kiadások csökkentése. Önként felmerülhet ezzel kapcsolatban a gondolat, hogy a m. kir. postánál túlnyomóan alacsony iskolai végzettségű, kisigényű férfi és női munkaerőket kellene foglalkoztatni. Hogy a takarékoságnak ezt a szempontját mennyiben lehet figyelembe venni, azt az elvégzendő munka minősége szabja meg.

Kétségtelen, hogy a magasabb képzettségű személyzet önállóbb, jobban megállja a helyét, nehéz helyzetekben könnyebben eligazodik s értékeesebb teljesítményt nyújt. Kérdés azonban, hogy az ilyen személyzet alkalmazásával járó költségtöbblet felér-e a m. kir. postánál a nyújtott értékeesebb szolgálattal, illetőleg, hogy erre az értékeesebb szolgálatra a postánál mily mértékben és mely munkahelyeken van feltétlenül szükség.

A m. kir. posta a végrehajtó szolgálat legtöbb ágában tömegmunkát végez. A tömegmunka jó és gazdaságos elvégzésénél legfőbb követelmény az olcsóság és a gyorsaság. Ezt a két követelményt pedig csak kisebb igényű, olcsó, az elvégzendő munkába alaposan begyakorolt, jól beidegződött munkaerőkkel lehet elérni. A m. kir. posta kezelési szolgálatának személyzetét tehát az olcsóság és a gyors munkára való képesség szempontjából kell kiválasztani.

A személyzet egyéni kiválasztásának kérdésére alább még visszatérek. Itt a személyzet kiválasztásának általános szempontjait tárgyalom.

*

Annak megállapítása céljából, hogy az egyes postai munkahelyeken a szolgálat és a takarékoság szempontjainak lehető figyelembevételével milyen értelmi színvonalú (iskolai végzettségű) és nemű alkalmazottat gazdaságos foglalkoztatni, az egyes munkahelyeket is az ott végzett munka mennyiségét és minőségét kell szemügyre venni. Az egyes munkahelyeken végzett munkát nem csak mennyiségileg, hanem minőségileg is értékelni kell. A munka mennyiségi értékelése a személyzet létszámának számszerű megállapítására, minőségi értékelése pedig a munka elvégzésére hivatott munkaerők értelmi színvonalának és a szakképzés mértékének helyes megítélésére nyújt lehetőséget. A munkaerők számát az elvégzendő munka mennyiségéhez, az értelmi színvonalát pedig az elvégzendő munka minőségéhez kell szabni.

A postai munka mennyiségi értékelésének legkisebb és általánosan használt mérőeszköze a munkaegység. Bár a munkaegység az egyes postai szolgálatban rejlő munka minőségét, mennyiségét és a munka elvégzésének időtartamát is figyelemre méltatja, mégis a szükséges munkaerők számszerű megállapítására nem teljesen alkalmas eszköz, egyrészt azért, mert nem minden postai munkát von értékelése körébe, másrészt pedig azért, mert nincs figyelemmel arra, hogy a postai szerveknél a forgalom nem egyenletesen bonyolódik le, hanem a nap különböző szakában munkatorlódások állanak elő, ami új munkahelyek létesítését, s így sokkal több személyzet foglalkoztatását teszi szükségessé, mint abban az esetben, ha a munka a nap különböző szakában egyenlően oszlanék meg. Ezért a szükséges személyzet számszerű meghatározása szempontjából a postai munka mennyiségének mérésére, továbbá annak eldöntésére, hogy egyes postai munka elvégzésére milyen szellemi színvonalú és szakképzettségű munkaerőt kell alkalmazni, alkalmasabbnak látszik olyan munkamennyiség egységül való elfogadása, amely minden postai munkát felölel s a forgalom egyenlőtlenségét is kifejezni képes. Ilyen elméleti mérőegységnek vehetjük a munkahelyet, vagy munkakört.

A munkahely vagy munkakör, mint a munka mennyiségi mérésére szolgáló egység egy-egy postai szervnél azt a munkamennyiséget is jelentheti, amelyet tapasztalat szerint a nap egy bizonyos szakában egy átlagos munkaerővel még el lehet végezteni. A munkahelyek számbavételénél azokat a munkaköröket, amelyeket a nap különböző szakában felváltva egy, kettő vagy három munkaerő lát el, 1, 2 vagy 3 munkahelynek kell tekinteni.

A m. kir. posta igazgatási és kincstári forgalmi szolgálatánál, valamint a központi hivataloknál összesen 7.691 kezelési (forgalmi, üzemi férfi és nő) tisztviselői és 7.725 altiszt munkahely van.

A tisztviselői munkakörök vezetői és ellenőrzési, pénztári, irodai, felvevő, indító, szállító, leadó, táviró, távbeszélő és rádió-szolgálati munkahelyekre oszthatók.

A tisztviselői és altiszt munkahelyek számszerű megoszlását, továbbá azt, hogy az egyes munkahelyek milyen szakba tartozó tisztviselőkkel láthatók el legcélszerűbben, az alábbi táblázat tünteti fel:

*Gondolatok a személyzeti politika köréből
különös tekintettel a postakezelési szolgálatra.*

Folyó- szám	A munkahely megnevezése	A munka- helyek száma	Milyen szakba tartozó alkalmazottal lehet legcélszerűbben ellátni?
I. Tisztviselők.			
a) Vezetés és ellenőrzés.			
1.	Hivatalvezető*	138	} forgalmi
2.	Hivatalvezetőhelyettes	46	
3.	Osztályvezető	83	
4.	Csoportvezető	111	
5.	Helyi ellenőrző, felügyeleti tiszt	144	
6.	Számadás felülvizsgáló	132	
b) Pénztári szolgálat.			
7.	Főpénztáros	148	} forgalmi üzemi férfi vagy nő
8.	Pénztári tiszt	124	
9.	Pénztári kisegítő	53	
c) Irodai szolgálat.			
10.	Előadó	601	} forgalmi
11.	Előszámoló és nyilvántartó, anyag- számadásvezető, címnnyomozó	74	} üzemi férfi vagy nő
12.	Irodai segéderő, hivatali gazda, gépiró	1.407	
d) Felvevő-szolgálat.			
13.	Értékküldemény- és csomag- felvevő	149	} üzemi nő
14.	Pénzfelvevő és kifizető	334	
15.	Egyesített felvevő, ajánlott külde- mények, táviratok, távbeszélő- felvevő, értékcikkárusító	384	
16.	Helyi leadó	67	
		1.407	
e) Indító-, szállító- és leadó- szolgálat.			
17.	Tiszti mozgópostakezelő	122	} forgalmi
18.	Rovatoló, leadó, levélirányító, pályaudvari szolgálat	1.303	} üzemi férfi
		Átvitel: 5.420	
* Nem számítva ide azokat a hivatal- vezetői munkahelyeket, amelyeket fogal- mazási vagy műszaki tisztviselő tölt be.			

*Gondolatok a személyzeti politika köréből
különös tekintettel a postakezelési szolgálatra.*

Folyó- szám	A munkahely megnevezése	A munka- helyek száma	Milyen szakba tartozó alkalmazottal lehet legcélszerűbben ellátni?
	Áthozat:	5.420	
	f) Táviró-, távbeszélő- és rádió-szolgálat.		
19.	Távirdaellenőr és távbeszélő- rendező	78	forgalmi
20.	Távbeszélő- és rádió-számadás- vezető, rádió-ügykezelő, távbe- szélő naplozó	231	üzemi férfi vagy nő
21.	Táviratirányító és leadó	73	
22.	Távíró-gépkezelő	700	
23.	Távbeszélőkezelő	1.189	üzemi nő
	Összesen:	7.691	
	II. Altisztek.		
1.	Ellenőrző altiszt	70	
2.	Csomagmérlegelő	159	szakaltiszt
3.	Levél-, táviratgyűjtő, -bélyegző, belszolgálatos	1.280	altiszt
4.	Levélirányító	371	
5.	Irányító csomagrakoló	472	szakaltiszt
6.	Nem irányító csomagrakoló	561	
7.	Járatkísérő	344	altiszt
8.	Altiszti mozgópostakezelő és jegy- zékéző menetkísérő	417	szakaltiszt
9.	Mozgópostai raktárkezelő	128	
10.	Kézbesítő	3.097	altiszt
11.	Egyéb altiszti munkakörök	826	
	Összesen:	7.725	

Vizsgáljuk meg most az egyes munkahelyeket az ott végzett munka minősége szempontjából. A vezetői, ellenőrzési, pénztári szolgálat (a pénztári kisegítő kivételével) munkahelyeinek, továbbá az előadói, tisztii mozgóposta kezelői, távirda ellenőri és távbeszélő rendezői munkakörök ellátásához feltétlenül férfi és magasabb iskolai végzettségű munkaerőre van szükség, mert ezeknek a felelősségteljes munkahelyek feladatkörének ellátása a megbízhatóságon és a gyakorlati tapasztalatokon kívül önálló intézkedésre való készséget, leleményt és nagy körültekintést igényel, mely képességet rendszerint csak a

magasabb végzettség biztosíthat. A felsorolt munkahelyeken — véleményem szerint — a szolgálat érdekében feltétlenül forgalmi tisztviselőkre van szükség.

A felvevő és távbeszélő gépkezelési szolgálatnál a felvételre kerülő küldemények üzletszabályzati feltételek szempontjából való gyors elbírálására, díjazására, a küldemények gyors felszerelésére, pénzkezelésben való jártaságra, jó hallásra és főként a közönséggel való udvarias bánásmódra van szükség. Ezekkel a tulajdonságokkal (gyors felfogás és kezűgyesség, rokon-szenves megjelenés és jó modor) az alacsonyabb iskolai végzettségű alkalmazott is rendelkezhet. Minthogy tapasztalat szerint ezekre a munkákra a női kéz, a közönséggel való bánásmódra pedig a női természet a legalkalmasabb, a felvételi és távbeszélő kezelői szolgálat munkahelyein véleményem szerint kizárólag női tisztviselői munkaerőket kellene foglalkoztatni.

A továbbító és leadási szolgálatnál az induló és érkező postai küldemények gyors szét- és beosztására, illetőleg irányítására, a kézbesítőkkel való gyors leszámolásra, főként fizikai munkára, (a munkát legtöbb esetben állva kell végezni), kezűgyességre, gyors összegezőképességre van szükség. Ezeknél a munkaköröknél nem találunk olyan feladatokat, amelyek ellátása feltétlenül magasabb iskolai végzettségű munkaerőket igényelne, elvégzésükre tehát üzemi férfiszakba tartozó tisztviselőket lehetne legcélszerűbben alkalmazni.

A többi munkahelyen az üzemi férfi és női alkalmazottak, tapasztalat szerint egyforma eredménnyel és gazdaságossággal alkalmazhatók.

A fentieket figyelembe véve, a forgalmi tisztviselőkkel ellátni indokolt munkahelyek száma 1.727, ami az összes tisztviselői munkahelyek 22.4%-át képezi.

A forgalmi kar a m. kir. postánál a forgalmi szolgálat vezetésére, irányítására s ellenőrzésére van hivatva. Általában ezek azok a munkakörök, amelyek az érettségizett munkaerők értelmi színvonalának és jelenlegi szakképzettségének megfelelnek.

Gazdasági szempontokat figyelmen kívül hagyó egészségtelen személyzeti politika lenne olyan munkahelyeken is magasabb iskolai végzettségű alkalmazottakat foglalkoztatni, ahol azt a szolgálat, illetőleg az elvégzendő munkaminősége nem indokolja. Ezenkívül a munkaeredmény szempontjából is káros, ha az üzemi szak értelmi színvonalának megfelelő munka elvégzését magasabb értelmi képességgel és szakképzettséggel rendelkező forgalmi tisztviselőre bízzák. A munkaeredményre feltétlenül befolyással van az, hogy a munkaerő törekvéssel, szívesen, vagy csak kényszerűségből dolgozik. A magasabb végzettségű alkalmazott munkakedvét, az alacsonyabb értelmi színvonalon álló munkahely nem elégíti ki s így azt, oda történő beosztása esetében, csak átmenetnek tekinti és nem tartja szükségesnek, hogy magát abban tökéletesítse. Ez a körülmény pedig a nagy gyakorlatot kívánó gyors munka rovására esik s így a postai szolgálatra nézve hátrányos.

Szükség lenne tehát a kezelési szolgálatban pontosan körvonalazni, illetve meghatározni, hogy melyek a forgalmi és melyek az üzemi (férfi, női) tisztviselők munkahelyei. A forgalmi és üzemi munkakörök elkülönítése termé-

szetesen nem jelentheti azt, hogy a forgalmi szakba tartozó tisztviselőt ne lehessen az ú. n. üzemi munkahelyekre, illetőleg az üzemi szakba tartozó alkalmazottat ne lehessen az ú. n. forgalmi munkahelyekre is beosztani. A forgalmi szakba tartozó tisztviselőnek minden munkahelyet ismernie kell. Azt tehát meg kell tanulnia. Minthogy nem kétséges, hogy a legjobb iskola a gyakorlat, a forgalmi tisztviselőt tanulás céljából minden munkahelyre be kell osztani. Viszont a szükség indokolhatja az üzemi szakba tartozó rátermett tisztviselőknek kivételesen a forgalmi munkahelyekre való beosztását is.

Ezen a téren a m. kir. posta egészséges személyzeti gazdálkodását a háborút követő idők folyamán kialakult nemzetgazdasági és szociális okok károsan befolyásolták, amennyiben a 4 középiskolás üzemi szak utánpótlásának szüneteltetését és e helyett a forgalmi szaknak a szolgálat érdekei által nem indokolt kibővítését eredményezték. Erre az intézkedésre a magasabb iskolai végzettségű ifjúságban beálló túltermelés s ennek következtében az értelmi munkanélküliség megszüntetésére irányuló törekvés szolgáltatott okot.

Minthogy azonban az ok, amely az üzemi férfiszak utánpótlásának megszüntetését eredményezte, megszűnt, a túlméretezett forgalmi szak leépítése után az üzemi férfiszak kiegészítése úránt kellene sürgősen intézkedni.

*

Az üzemi férfi tisztviselői szak utánpótlása legcélszerűbben a hallgatólagosan hatályon kívül helyezett növendékrendszer újbóli felelevenítésével történhetnék. A növendékrendszernek nagy előnye volt, hogy fiatal férfi munkaerőket állított a posta szolgálatába s ez a körülmény kárpótolta a postát a növendékrendszer kisebb hibáiért. Mert kétségtelen, hogy a növendékrendszernek voltak hibái is. Ezek a hibák azonban nem voltak olyan természetűek, ami miatt az egész rendszert el kellene vetni. Sőt mondhatjuk, hogy a nagy gyakorlatot és beidegződést igénylő különleges szolgálati ágak elsajátítására a 14—16 éves növendékek a mult tapasztalatai szerint kiválóan alkalmasoknak bizonyultak. Az irányító-, távíró- stb. versenyek győztesei legnagyobb számban az üzemi karba tartozók közül kerültek ki.

A 4 középiskolás munkaerőknek a postai szolgálat részére való megnyerése csak akkor előnyös és eredményes, ha az iskolai elvégzése után nyomban a postához kerül s értelmi és erkölcsi fejlődése a szakképzettség megszerzésével egyidejűleg biztosítható.

*

A m. kir. postánál sok az olyan munkahely, amelynek ellátására női munkaerő az elvégzendő munka minősége, illetőleg a női természetben rejlő előnyök következtében alkalmasabb a férfi munkaerőnél. Ezek különösen — mint már említettem — a felvételi és a távbeszélőkezelői munkahelyek.

A felvevő-szolgálat nem egyenletes. A hó különböző napjain s ezen belül is a nap különböző óráiban, különösen pedig a délutáni órákban munkatorlódások állnak elő. Ennek következtében előfordul, hogy a közönség ideges. Sok panasznak és összetűzésnek lehetne elejét venni, ha a felvételi munkahelyeken rokonszenves, jómegjelenésű, lehetőleg fiatal női munkaerők teljesítené-

nek szolgálatot, mert tapasztalat szerint a nőkkel szemben a közönség türelmesebb. A m. kir. posta végeredményben elsősorban üzleti tevékenységet fejt ki s az üzletmenet zökkenésmentességét biztosító eszközöket feltétlenül figyelembe kell vennie.

A női munkaerők alkalmazási szempontjainak mérlegelésénél tekintetbe kell venni azonban azt is, hogy a nő használhatóságát több körülmény kedvezőtlenül befolyásolhatja. Ilyenek a háztartás, terhesség stb. Számolni kell ezenkívül a női munkaerők kisebb teherbíróképességével is. Olyan munkahelyeken, ahol a fizikai munka túlsúlyban van, vagy a munka éjjel végzendő, női munkaerő alkalmazása nem célszerű. E szempontok mérlegelésével kell az üzemi férfi és női munkaerők között a helyes arányt megállapítani.

*

Az altiszti munkahelyek megkülönböztetése csak annyiban indokolt, amennyiben a szakaltiszti és egyéb altiszti állások számszerű megállapítása céljából arra szükség van. Nagyobb szakértelmet igényel, s így a szakaltiszti munkakörökhöz számítható az ellenőrző altiszti, csomagmérlegelő, levélirányító, irányító csomagrakoló, altiszti mozgópostakezelő és a jegyzékelő menetkísérő altiszti beosztások. A felsorolt munkakörök száma 1489, ami az összes altiszti állások 19%-át alkotja.

*

A szükséges postaszemélyzet számszerű megállapításával kapcsolatban figyelembe veendő szempontok tárgyalásánál meg kell emlékezni még a szolgálati beosztásról is.

A szolgálati beosztás nem egyéb, mint egyfelől a munkakörök (munkahelyek) megállapítása, vagyis az elvégzendő munka csoportosítása, másfelől pedig a helyesen csoportosított munkahelyeknek munkaerőkkel való beülte-tése. A munkakörök helyes csoportosítása, illetőleg a helyes irányelvek alapján elkészített szolgálati beosztás teszi lehetővé egy-egy postai szerv keretén belül a munkaerők helyes és gazdaságos kihasználását. Ezért mondhatjuk, hogy a szolgálati beosztás az alapja a helyes személyzeti gazdálkodásnak is. Rossz szolgálati beosztás mellett munkatorlódás áll elő. Azonkívül egyes munkaerőknek túlzott, más munkaerőknek pedig elégtelen igénybevételét jelentheti s így a mellett, hogy a gazdaságosság követelményeinek sem felel meg, a személyzet elégedetlenségét okozza, ami a szolgálat ellátását ismét csak károsan befolyásolja. A szolgálati beosztásnak kell lennie ezenkívül annak a biztosítószepnek, amely egy hivatal személyzetén belül az erősebb és gyengébb munkaerőknek kiegyenlítődesét biztosítja.

*

A személyzet személy szerinti kiválasztására a felvételi vizsga és az ú. n. pszichotechnikai vizsgálat a legalkalmasabb eszköz. A forgalmi karba felvenni szándékolt egyént írásbeli és szóbeli vizsgára célszerű bocsátani s az általa elvégzendő munka szempontjából való megfelelésségét kell vizsgálat alá venni.

A kezelési szolgálat egyéb munkahelyein, ahol nem annyira az értelmi

színvonal, mint inkább a kézügyesség és megbízhatóság a fontos, a pszichotechnikai vizsgálat látszik célszerűbb eszköznek az alkalmasság kérdésének eldöntéséhez, valamint annak megállapításához is, hogy a növendékek közül egyeseket milyen különleges szolgálatra érdemes kiképezni, illetőleg kinek mihez van nagyobb tehetsége s így mely munkahelyen fogja legjobban megállni a helyét.

*

Fontos személyzeti politikai kérdés a személyzet szakképzése is. A jelenlegi szakképzési rendszer általános, a postai szolgálat minden ágára kiterjedő szakképesítést kíván nyújtani. Kérdés, hogy a postai szolgálatban mindenütt szükség van-e az általános szakképesítésre s nem lenne-e célszerűbb a nagy hivatalok munkaerőinek szakképzésénél a különleges szakképzésre áttérni.

A posta forgalmának és feladatkörének állandó bővülése, a nagyforgalmú helyeken olyan különleges hivatalok felállítását tette szükségessé, amelyeknek feladatköre a posta forgalmi szolgálatának csak egy-egy ágát öleli fel (levélirányító-, kézbesítőhivatalok, központi táviróhivatal, távbeszélő központok stb.). Ezeket a különleges postai szerveket az a gazdasági követelmény hívta életre, hogy az azonos természetű munkát nagy tömegben sokkal gyorsabban és gazdaságosabban lehet elvégezni arra a munkára különlegesen begyakorolt munkaerőkkel. Ugyanis köztudomású tény, hogy a tömegmunka jó eredménnyel való elvégzése évek hosszú során át történt beidőzödésnek, tapasztalatnak és gyakorlatnak az eredménye s így kétségtelen, hogy a tömegmunka gyorsan és olcsón csak különlegesen képzett és begyakorolt munkaerőkkel végezhető el. A szolgálatnak csak egy-egy ágában képzett alkalmazottak nevelése tehát a célszerűségi szempontot nem is számítva, a legtakarékosabb személyzetgazdálkodást jelenti.

A különleges feladatkörű nagy budapesti és a nagyobb vidéki kincstári postai szervekhez beosztandó alkalmazottakat a postai szolgálat egy-egy ágát felölelő különleges kiképzésben kellene részesíteni.

Ebből a célból az üzemi tisztviselők részére alapvizsgát és különböző szakvizsgákat kellene rendszeresíteni. Az alapvizsga tárgyköre mindenkire nézve azonos, s annak letétele mindenkire egyaránt kötelező lenne. Az alapvizsgának nagy általánosságban kellene felölelnie a postaigazgatási és postaszolgálati ismereteket s annak letételét azért kellene megkívánni a különleges szakvizsga letételére kiszemelt üzemi alkalmazottól is, mert kétségtelen, hogy az a munkaerő, aki a postai szolgálatnak csak egy-egy részét végzi, céltudatosabban működik közre, ha legalább általánosságban ismeri a posta egész szervezetét és feladatkörét.

Az üzemi tisztviselőknek lehetőséget kellene adni arra, hogy a szakvizsga tárgyát saját maguk választhassák meg. A kiválasztott munkakörre való alkalmasságukat esetleg pszichotechnikai vizsgálat során kellene megállapítani. A szakvizsga tárgyköre egy-egy szolgálati ágnak megfelelően különböző lenne. Így gép- és gyorsírói, különböző távirógépezői, távbeszélőkezelői, írányító stb. szakvizsgákat kellene rendszeresíteni. A kisebb kincstári hivata-

lokhoz beosztandó személyzet részére a szakvizsga a szolgálat minden ágát felölelhetné éppen úgy, mint ahogyan az a jelenlegi vizsgarend mellett is történik.

A szolgálatnak csak egy-egy ágában szakképzett alkalmazottak nevelésére kizárólag az üzemi férfi és női tisztviselői szak keretei alkalmasak. Az üzemi tisztviselői szakba általában a középiskola 4 osztályát elvégzett alkalmazottak tartoznak, akik a magasabb állásokba, beosztásokba már iskolai végzettségük következtében sem juthatnak be. Beosztásukat tehát már ez a körülmény is bizonyos fokig kötötté teszi. Nem lenne akadálya annak, hogy e megkötöttségük intézményesen fokoztassék az által, hogy mindegyiküktől a posta egy-egy különleges szakágára képesítővizsga kívántassék meg és a dolog természetének megfelelően már előzetes gyakorlati kiképzésük is bizonyos különleges szakirányba tereltessek. Ilyen kiképzési rendszerrel vérbeli távirászkokat, irányítókat, vagy az üzemi női szakban kitűnő távirászkokat, távbeszélőkezelőket, gépirókat stb. lehetne nevelni.

Ha az ilyen különleges szakképzett alkalmazottat más szakban, illetve munkakörben kell elhelyezni, annál az oknál fogva, hogy kora vagy csökkent munkateljesítménye következtében az eddigi munkakörben való meghagyása már nem gazdaságos, akkor vagy kiképezhető lenne más szolgálati ágban is, vagy pedig olyan beosztásba kerülhetne, ahol különös szakképzettségre szükség nincs. Az a körülmény, hogy egyes munkakörökben egy meghatározott életkoron túl az alkalmazottak már nem foglalkoztathatók eredményesen, a különleges szakképzés értékéből nem von le semmit, mert a szolgálatbalépés időpontjától az ilyen alkalmatlanság bekövetkezésének időpontjáig 20—25 év minden szolgálati ágban eltelik, amikor pedig a közvetlenül a szolgálatbalépés után megszerzett, minden szolgálati ágra képesítő szakvizsga, gyakorlati szempontból úgyszólván teljesen értéktelenné válik, mert az azt megelőző tanfolyamon elsajátított szakismeret idővel feledésbe megy. Az új munkakör kezelési ismereteit az alkalmazottnak mindenképen újonnan kell megtanulnia.

A szolgálat egy-egy ágában szakképzett munkaerők alkalmazására azonban csupán nagy kincstári hivataloknál van lehetőség. A kisebb kincstári postai szerveknél, különösen pedig a vidéki kincstári hivataloknál a szolgálat minden ágában szakképzett munkaerőkre van szükség, mert egyébként a kisleltszámú hivataloknál a betegség, szabadság stb. következtében előálló személyzeti hiányt helyettesítés útján megoldani nem lehetne.

*

Meg kell végül emlékezni arról is, hogy az altisztek jelenlegi szakképzése a szakaltiszti tanfolyammal és vizsgával nem mondható szerencsés megoldásnak. A szakaltiszti tanfolyam elvégzésének lehetőségéhez jelenleg az altisztek általában olyan életkorban jutnak, amikor szellemi képességük már nem annyira fogékony. Ezenkívül a szakaltiszti vizsgán elsajátítottakat a szolgálatban már csak rövid ideig tudják hasznosítani. Sokkal célszerűbb lenne tehát a szolgálat érdekét figyelembe véve az altisztek részére olyan altiszti vizsgát rendszeresíteni, aminek külön tanfolyam hallgatása nélküli letételére

kivétel nélkül minden egyes altisztet a felvételtől számított rövid idő alatt kötelezni kellene. Az altisztek szakképzésének e módjával az altiszti szolgálat színvonalát jelentékenyen emelni lehetne, mert az elméleti tudást az altiszt a szolgálatban már korán hasznosíthatná. Szakaltiszti kinevezésnél pedig vizsga helyett kizárólag a használhatóságot, megbízhatóságot és a minősítést kellene alapul venni.

*

A modern személyzeti politika útját részben tehát a kényszerűség követelte okok miatt abbanmaradt háború előtti bevált személyzeti politikai irányelvek folytatásában, részben pedig a jelenkor követelményeinek megfelelő újításokban vélem felfedezni, mert ez szolgálja legjobban egyrészt a gazdaságosság követelményét, másrészt pedig a személyzet munkakedvének fokozásán keresztül a postai szolgálat érdekét és tökéletesítését.

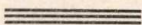

MŰSZAKI KÖZLEMÉNYEK

Articles techniques.

Ikerállomások beszélgetési időtartamának korlátozása.

Irták: GYURGYIK BÉLA és FLANEK TIBOR m. kir. postamérnökök.

Limitation de la durée de conversation des postes doubles. Par. MM. BÉLA GYURGYIK et TIBOR FLANEK, Ingénieurs de poste.

Au début de l'article, les auteurs s'occupent des plaintes des abonnés de postes doubles au sujet de la longue durée des conversations échangées par le poste associé. Pour enlever ces inconvénients, ils jugeraient désirable d'introduire la limitation de la durée de conversation des postes doubles. Ils continuent en faisant connaître leurs solutions collectives très simples à la limitation de durée applicable dans les circuits de chercheurs et de sélecteurs de ligne primaires, ensuite ils publient un montage individuel applicable aux numéros d'appel des abonnés. Pour être complet ils terminent l'article en relevant que les solutions traitées peuvent être utilisées aussi aux postes individuels et ils proposent la restriction de la durée de conversation des postes publics.

A budapesti távbeszélő központokba érkeznek be panaszbeadványok, melyek az ikerállomások előfizetőinek egymás elleni panaszait tartalmazzák. A kifogás tárgya ilyen esetekben természetesen majdnem mindig az, hogy a társállomás előfizetője igen hosszú időtartamú beszélgetéseket folytat és ezzel a panaszost állomásának használatában gátolja.

Az említett beadványokkal kapcsolatban készült forgalmi diagrammok többnyire a panaszok indokolt voltát igazolják. E diagrammokat regisztráló ampermérővel szoktuk felvenni. Az e célra szolgáló regisztráló áramkörök

oly módon vannak megszerkesztve, hogy a társállomások kezdeményezett, ill. bejövő hívásainak a műszer más és más nagyságrendű kitérései felelnek meg. A beszélgetések időtartamai pedig a diagramm-papír elmozdulásából állapíthatók meg. Az ilyen módon eszközölt forgalmi felvételek tehát az előfizetők távbeszélő-használatának hű képét adják. (A Magyar Posta 1939 december havi számának műszaki mellékletében megjelent egy közlemény,

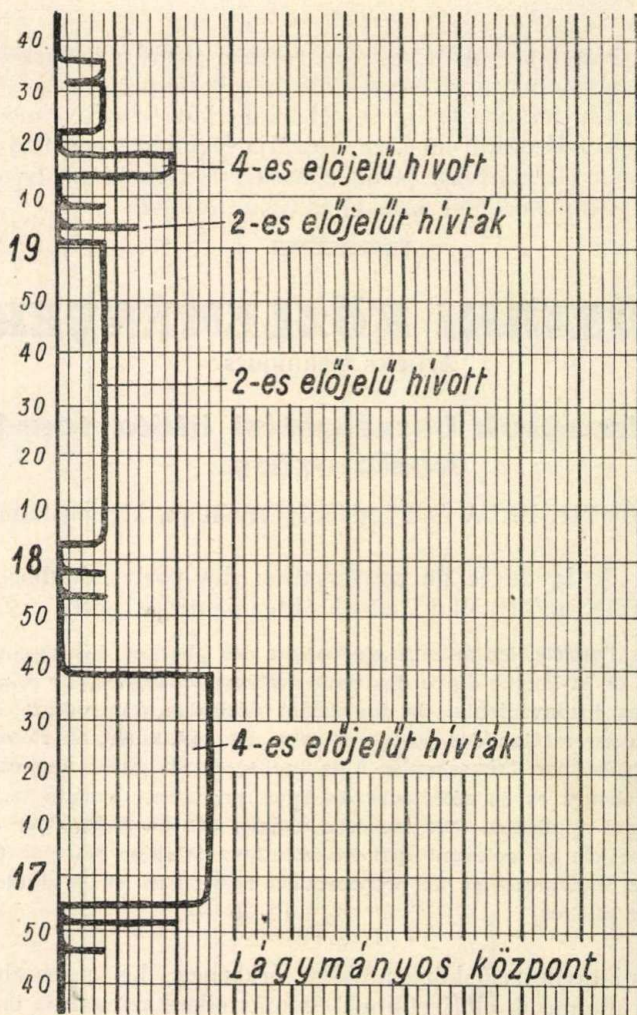

1. ábra.

melyben annak szerzője az ikerállomások forgalmi diagrammjainak felvételével részletesen foglalkozott és az e célra szolgáló regisztráló áramköri megoldások egyik változatát ismertette.)

A diagrammok összehasonlítása esetén azokból a panaszok indokolt vol-

tán kívül még azt is megállapíthatjuk, hogy sokszor nemcsak a panaszolt fél a hibás, hanem maga a panasztevő is hosszadalmas beszélgetésekkel foglalja a közös vonalat. Ennek következménye azután az a gyakori eset is, hogy az ikerársak kölcsönösen emelnek panaszt egymás ellen. Egy erre vonatkozó jellemző példát szemléltet az 1. számú ábra.

A rajzon egy a Lágymányos központban felvett forgalmi diagramm egyik részlete látható. A forgalom felvételére jelen esetben azért volt szükség, mert a szóbanforgó társállomások kölcsönösen tettek egymás ellen panaszt, mégpedig amint az az ábrából is leolvasható, nem éppen ok nélkül. A vázolt 3 órányi időközben ugyanis először az egyik fél (4-es előjelű) folytatott egy 45 perces beszélgetést, majd nem sokkal azután a másik fél (2-es előjelű) kezdeményezett egy hívást, mely majdnem 60 percig tartott.

Az ikerállomások előfizetői által folytatott hosszú időtartamú beszélgetések azonban nemcsak az említett panaszokat eredményezik, hanem a hibabejelentések számát is indokolatlanul növelik. Sok előfizető ugyanis állomása korlátlan használhatóságának akadályát elsősorban mindig inkább készüléke, vonala, vagy a központ valamely hibájának hajlandó tulajdonítani és ezért, ha hívni nem tud, állomását azonnal, sőt ismételten hibásnak jelenti be. Az ilyen bejelentésekből adódik azután a központok hibastatisztikáiban a „hiba nincs” megállapítással elintézett hibabejelentések számottevő része.

Mínthogy az előfizetők gyakori panaszkodásai, valamint az indokolatlan hibabejelentések a központok személyzetét úgy adminisztratív szempontból, mint az eszközrendő vizsgálatok és kiküldetések szempontjából nagy mértékben terhelik (ami természetesen fölösleges költségekkel is együtt jár), véleményünk szerint kívánatos volna, hogy valamilyen intézkedéssel az e panaszokra okot adó lehetőségek kiküszöböltessenek. Ennek legcélravezetőbb megoldási módját az ikerállomások beszélgetési időtartamának korlátozásában látjuk.

Az éremnek természetesen van másik oldala is. Ez jelen esetben az előfizetők érdeke. E problémával azonban, mellyel kapcsolatban esetleg díj-szabási kérdések is felmerülhetnek, e helyen nem kívánunk bővebben foglalkozni. Csupán annyit jegyzünk meg, hogy a panaszokból ítélve, a beszélgetési időtartamok korlátozásával az előfizetőket sok bosszankodástól kímélhetjük meg.

Az elmondottak előrebocsájtása után rátérünk közleményünk tulajdonképeni céljára: az időkorlátozásra vonatkozó és a szerzők által közösen kidolgozott áramkörü megoldások ismertetésére.

Az áramkörök megszerkesztésénél az ikerpáros rendszernek azon adottságából indultunk ki, hogy e rendszerben az ikerállomások külön számmezőkbe, ill. ezzel kapcsolatban külön I. híváskereső csoportokba vannak kapcsolva. Ez az adottság lehetőséget nyújt arra, hogy az időkorlátozó berendezéseket ne előfizetői állomásonként, azaz egyénileg, hanem I. híváskereső és vonalválasztó áramkörönként, azaz kollektíve alkalmazzuk. Ily módon természetesen nemcsak lényegesen kevesebb időkorlátozó szerelvényre van szükség, hanem, mint látni fogjuk, az egyes szerelvények is sokkal egyszerűbbek lehetnek.

A megoldásoknak ilyen alapon való kidolgozása annál is inkább indokolt, mert hiszen a budapesti hálózatban a bekapcsolt ikerállomások túl-

nyomó többsége ma már ikerpáros. A kettős ikerállomások már amúgy is aránylag csekély száma pedig, amint az a budapesti központfejlesztési tervek adatai alapján összeállított táblázatból is megállapítható (lásd a 2. számú ábrát), állandóan csökken és így rövidesen el fog érkezni az az időpont, amikor már csak ikerpáros állomásokkal kell majd számolnunk. Azonban, hogy addig is, amíg az említett időpont elérkezik, a beszélgetések időtartama a

	A bekapcsolt ikerállomások száma				
	Összesen	E b b o l			
		Ikerpáros		Kettős iker	
	dr b.	drb.	0/0	drb.	0/0
1941. I. hóban volt	35380	31223	88·3	4157	11·7
1942. I. hóra várható	41817	38385	91·8	3432	8·2
A szaporulat	+ 6437	+ 7162	—	— 725	—

2. ábra.

még üzemben levő kettős ikerállomásoknál is korlátozható legyen, a következőkben a többi között egy e célra szolgáló egyéni, azaz előfizetői állomásonként alkalmazható, időkorlátozó szerelvényt is ismertetünk, melynek megszerkesztésénél a jelfogók számát a lehetőség és a célszerű alkalmazhatóság határáig igyekeztünk csökkenteni.

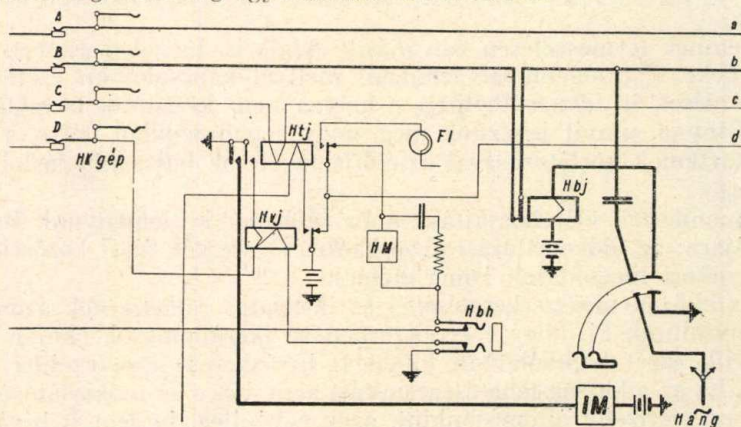

3. ábra.

Most pedig lássuk az egyes időkorlátozó szerelvények leírását:

Az ikerpáros állomások előfizetői által kezdeményezett beszélgetések időtartamát az I. híváskereső áramkörökben alkalmazandó szerelvényekkel korlátozhatjuk. E szerelvények, amint az a 3. számú ábrán látható, I. híváskereső áramköröként 1 db jelfogóból és 1 db időzítőből állanak. (Az ábrán

az időkorlátozó berendezés és az eszközlendő bekötések vastagabb vonalakkal vannak megrajzolva.)

Minthogy a beszélgetések tartama alatt, a kollektív pénzbedobó gépke-retektől eltekintve, minden I. híváskereső áramkörben csak a hívást tartó jelfogó (Htj) van meghúzva, az időzítőt gerjesztő áramkört egy a Htj jelfogóra alkalmazandó záró érintkezőn vezetjük keresztül. Ennek következménye az, hogy ha valamely hívás kezdeményezésekor az I. híváskereső áramkör foglalttá válik és a Htj jelfogó meghúz, az időzítő is működésbe lép s megfelelő kiképzése révén a hívásnak az előírt idő (pl. 5 perc) eltelte után való bontását vezérli.

Gondoskodnunk kell azonban arról is, hogy a beszélő felek a bontást megelőzőleg egy figyelmeztető jelzőhangot hallhassanak azért, hogy beszélgetésüket még a bontás bekövetkezése előtt befejezhessék. Ezt a figyelmeztető jelző hangot a példaként említett 5 perces megengedett beszélgetési időtartam esetén $4\frac{1}{2}$ perc eltelte után lehetne alkalmazni. Ezért az időzítő ívét úgy képezzük ki, hogy annak mindkét oldalán a $4\frac{1}{2}$ percnyi időtartamnak megfelelő ívpontokra egy-egy rövid érintkező ívet szerelünk, melyek egyikét a vonal „b” ágával, a másikat pedig az összes áramkörökre nézve közös hangforrással kötjük össze. A hang tehát csak akkor adódhat rövid időre a vonal „b” ágára, ill. azon keresztül a beszélő felek hallgatójába, amikor a hívás kezdetétől számított $4\frac{1}{2}$ perc eltelt.

A bontás műveletét a hívást bontó jelfogó (Hbj) hajtja végre. E jelfogó áramkörét természetesen az időzítő zárja. Ezért az időzítő 5 percnyi időtartamnak megfelelő ívpontjaira is kell érintkező íveket alkalmaznunk, melyeket a Hbj jelfogó tekerésével, ill. a földdel kötünk össze. Ha már most a megengedett beszélgetési idő eltelt: a Hbj jelfogó gerjesztődik és bontó érintkezője révén felszakítja a vonal „b” ágát. Ennek következtében az egész hívás felbomlik, a Htj jelfogó elenged, az időzítő — gerjesztése megszűnve — rugó hatására kiindulási helyzetébe visszaesik, a Hbj jelfogó is elenged és ha a hívó fél a kézibeszélőt időközben még nem tette helyre, új hívás indul, azaz a hívó fél ismét tárcsázási bűgő hangot hall.

A hívás elbontásának azért kell itt a „b” ág felszakítása által történnie, mert az I. híváskereső áramkörben a számlálás megtörténtének biztosítása érdekében a „c” ágat sem meg nem bonthatjuk, sem nem shuntölhetjük.

Mint már említettük, az időzítő már akkor működésbe lép, amikor a Htj jelfogó meghúz. Ez annyit jelent, hogy kezdeményezett hívás esetén az időkorlátozó működési idejébe az az időtartam is beleszámít, mely a hívás kezdeményezésétől a hívott fél jelentkezéséig telik el. Az I. híváskereső áramkörökben ugyanis eltérőleg a csoport- és vonalválasztó áramköröktől nem tudjuk a hívott fél jelentkezését érzékelni.

Az ikerpáros állomásokra befutó hívások időtartamát a vonalválasztó áramkörökben alkalmazandó szerelvényekkel korlátozhatjuk. Itt azonban különbséget kell tennünk a megoldás tekintetében aszerint, hogy két szektoros ikerpáros, vagy háromszektoros vegyes (különvezetékű + ikerpáros) vonalválasztó csoportról van-e szó.

A kétszektoros vonalválasztók esetében az időkorlátozó szerelvény igen egyszerű és amint a 4. számú ábrából megállapítható, csupán egy darab idő-

zítóból áll. Jelfogóra tehát itt nincsen szükség. (Az ábrán szaggatott vonalakkal rajzolt résztől egyelőre tekintsünk el.)

A vonalválasztó áramkörökben az I. híváskereső áramkörökhöz hasonlóan tudnánk találni olyan jelfogót, amely a hívások tartama alatt meg van húzva. Minthogy azonban a vonalválasztó áramkörökben a beszélgetések megkezdését a sorrendkapcsoló 15-ös állása révén észlelni tudjuk, az időzítő gerjesztő áramkörét a legcélszerűbb valamely sorrendkapcsoló tárcsa rendelkezésre álló és fel nem használt rugóján keresztül zárni. E célnak megfelelően a „H” tárcsa 4-es rugója. A „H” tárcsát azonban természetesen előbb úgy kell átalakítani, hogy az a 4-es rugóval csak 15-ös állásban adjon fémes érintkezést. Ha mármost valamely hívás esetén a vonalválasztó a hívott számra rááll és a hívott fél jelentkezik, a vonalválasztó áramkör sorrendkapcsolója 15-ös állásba megy és így az időzítő a „H” tárcsán és az „I” tárcsán át kapott földtől gerjesztődik.

Hogyha a megengedett beszélgetési időtartam letelt, a bontásnak be kell

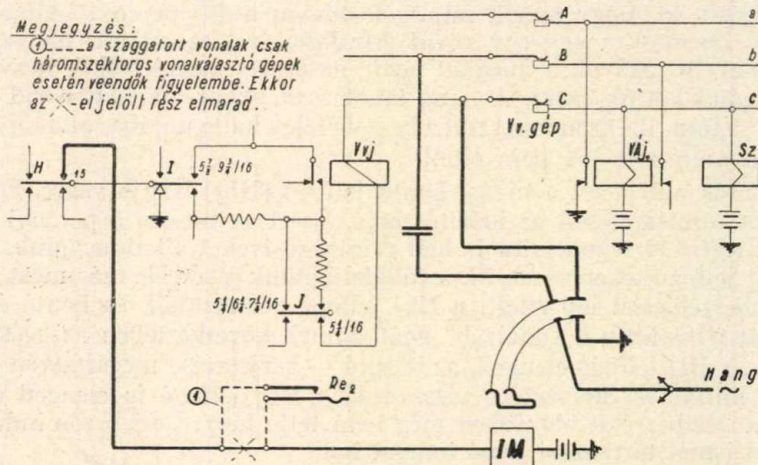

4. ábra.

következnie. Ez itt úgy van megoldva, hogy az időzítő nem egy külön hívást bontó jelfogóra adja a földet, hanem a vonalválasztó áramkör „c” ágára, mégpedig oly módon, hogy a vonalválasztó vizsgáló jelfogóját (Vvj) shuntolja. A Vvj jelfogó tehát elenged, minek következtében a vonalválasztó sorrendkapcsolója a 15-ös (beszélgetési) állásból tovább lép, a hívás a hívott állomás felé elbomlik és a hívott fél, amennyiben kézibeszélőjét még nem tette helyre, tárcsázási bűgő hangot kap. Ezzel egyidejűleg természetesen az időzítő gerjesztése is megszűnik s az időzítő visszaesik.

A bontás előtt alkalmazott figyelmeztető jelzohang itt hasonló módon adódik a vonal „b” ágára, amint azt az I. híváskereső áramköröknél már láttuk.

A háromszektoros vonalválasztógépeknél, melyek első és harmadik szektorába különvezetékű, a középső szektorába pedig ikerállomások vannak kapcsolva, a megoldás elvileg tulajdonképp azonos az előbb ismertetettel. A több-

tet feladat itt csupán annak biztosítása, hogy az időzítő csak akkor kaphasson gerjesztést, amikor a hívott fél ikerállomás előfizetője.

Gondoskodnunk kell tehát arról, hogy az időzítő gerjesztő áramköre csak akkor lehessen zárt, ha a vonalválasztógép rotorja a középső szektorba kapcsolt vonalak valamelyikének csúcsára áll. Ezért az időzítő áramkörét az e célra alkalmazandó és a 4. számú ábrán szaggatott vonalakkal berajzolt rotor-ellenőrző rugón (Re_2) vezetjük keresztül. A rotor-ellenőrző rugó egy a vonalválasztógép álló részére, alkalmas helyen felszerelt rugópár, melynek zárását, ill. bontását a rotor forgása révén vezéreljük.

Az alkalmazandó rotor-ellenőrzőrugó kialakítására és elhelyezésére nézve többféle megoldási lehetőséget próbáltunk ki. Ezeket itt most nem kívánjuk részletezni, csupán az általunk — elsősorban a karbantartás (hozzáférhetőség) szempontjából — legmegfelelőbbnek ítélt megoldást ismertetjük.

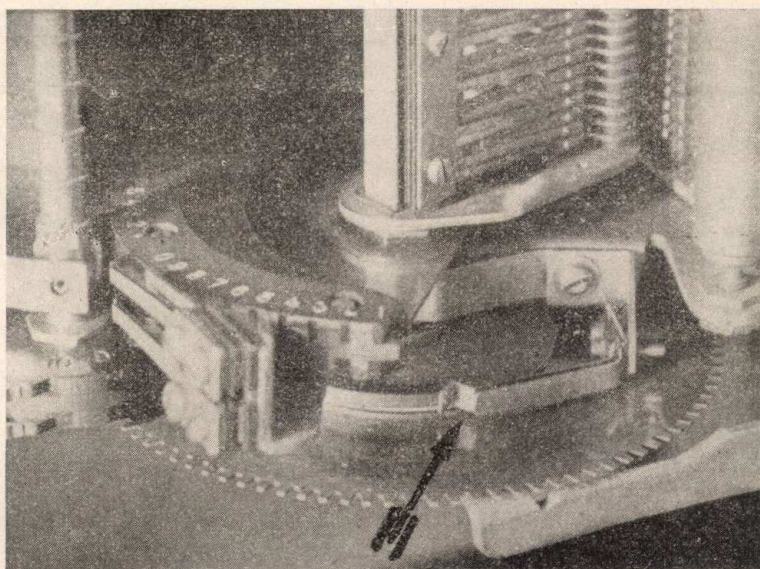

5. ábra.

Amint az 5. számú ábrán látható, a rugótömböt egy megfelelően kiképzett kengyel útján ugyanazzal a csavarral rögzítjük a vonalválasztó gép álló részéhez, amellyel a rotor alsó szemcsapágyát leszorító kengyel is rögzítve van. Az ellenőrzőrugó vezérlésére pedig a rotor lemezfogaskerekének merevítő tárcsáját használjuk fel. Ennek peremére ugyanis e célból egy szigetelő anyagból kivágott és a tárcsa szélén valamivel túlnyúló ívdarabot szegecselünk. Ezt az ívdarabot, melynek hossza megfelel a rotor egy szektornyi elfordulásának, a merevítőtárcsán úgy kell elhelyeznünk, hogy kiálló részével akkor, amikor a rotor a második szektorba áthalad, az ellenőrzőrugópárt zárja és mindaddig zárva tartsa, amíg a rotor a második szektort el nem hagyja. (Hogy a megoldás a képen jobban legyen látható, felvételünk elkészítése alkalmával a hajtótengelyt és a rotor hajtómágnesét (V_{rm}) eltávolítottuk.)

Az ismertett kollektív időkorlátozó berendezéseket természetesen úgy a fő-, mint a mellékközpontokban alkalmazhatjuk. Csupán a mellékközponti bejövő vonalválasztó áramkörökkel kapcsolatosan kell annyit megjegyeznünk, hogy ezeknél a főközponti vonalválasztó áramköröktől eltérőleg nem a sorrendkapcsoló „H” tárcsájának 4-es rugóján keresztül, hanem a „G” tárcsa 1-es rugóján át kell az időzítőt gerjesztenünk (a „H” tárcsáról a „G” tárcsára átadódó állandó földdel). Ennek megfelelően tehát itt a „G” tárcsát kell úgy átalakítanunk, hogy az csak 15-ös állásban érintkezhesen az 1-es rugóval.

Ezekután foglalkoznunk kell még a helyközi beszélgetések akadálytalan lebonyolítóságának biztosításával is. A követelmény ugyanis az, hogy a helyközi beszélgetéseket az időkorlátozó berendezések ne bonthassák el. Ennek megakadályozása a kollektív megoldásnál tulajdonképpen nem képez problémát, mert hiszen a helyközi beszélgetéseket külön, e célra szolgáló

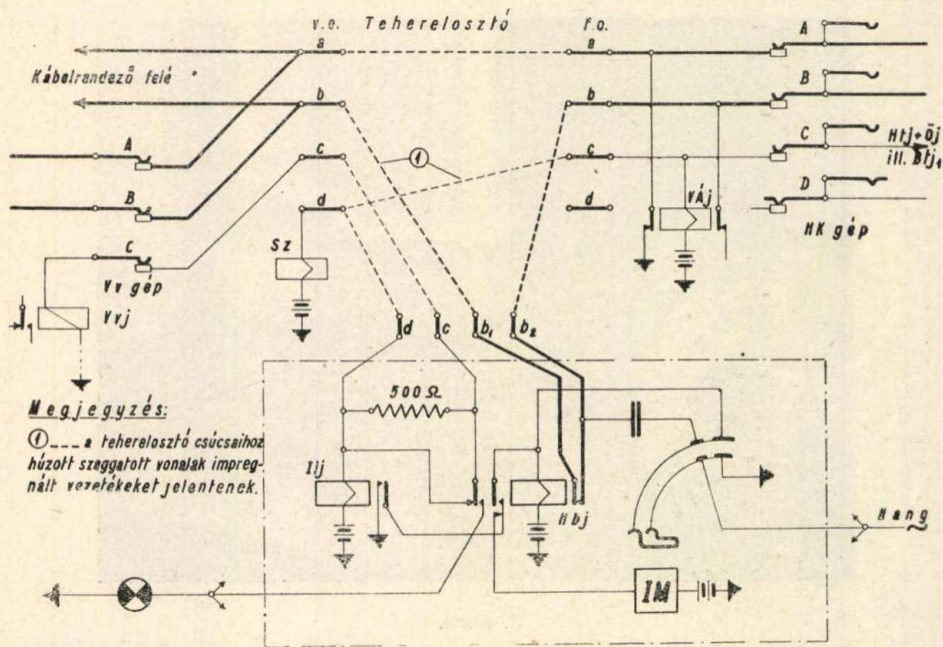

6. ábra.

helyközi vonalválasztó áramkörökön át bonyolítjuk le. Ezekhez az áramkörökhöz tehát egyszerűen nem kapcsolunk be időkorlátozó szerelvényeket, amit az ismertett megoldások alkalmazása esetén anígy is hiába tennénk, mert a helyközi vonalválasztó áramkörökben a Vvj jelfogók beszélgetés alatt nincsenek a „c” ágon át gerjesztve és így ki sem shuntölhetők.

A kettős ikerállomásnál, minthogy azok elszórtan a különvezetékű számmezőkbe, ill. híváskerelő csoportokba vannak kapcsolva, mint már említettük, csak egyéni, ill. előfizetőnként felszerelt időkorlátozó berendezéseket alkalmazhatunk. Az e célra kidolgozott áramköri megoldásunk elvi rajzát szemlélteti a 6. számú ábra. Egy-egy szerelvény itt 2 db jelfogóból, 1 db ellenállásból és 1 db időzítőből áll.

Kimenő hívás esetén az áramkörben lévő nagyellenállású és így a „c” ág áramviszonyait lényegesen nem befolyásoló ú. n. időzítőt indító jelfogo (Iij) az összekötőáramkörből kapott föld révén meghúz. E jelfogo érintkezője záródva gerjeszti az időzítőt, amely tehát megindul. Amikor a megengedett beszélgetési időtartam eltelt, az időzítő földet ad a hívást bontó jelfogo (Hbj) tekercsére, a jelfogo meghúz és bontó érintkezője révén felszakítja a vonal „b” ágát, azaz a hívást elbontja. Ugyancsak a Hbj jelfogo előbb záró, azután bontó érintkezője révén egyrészt tartást biztosít önmagának addig az időpontig, amíg a bontás valóban meg nem történt (pl. helyközi hívás esetén), másrészt megszünteti az időzítő gerjesztését és így az időzítő visszaesik. A Hbj jelfogo harmadik, ú. n. bontó-záró (morse) érintkezője pedig felszabadítja a „c” ágba iktatott ellenállást a rövidzár alól és szaggatott földet ad az ellenállásnak a vonalválasztó felé eső végére. Ez utóbbi műveletnek, mint látni fogjuk, csak a bejövő hívások esetén lesz szerepe. Már itt meg kell azonban jegyeznünk, hogy számításaink és kísérleteink szerint az I. híváskeresői „c” ágra ellenálláson át adódó föld az ellenállásnak aránylag kis értékei mellett sem shuntöli az összekötő áramköri $\bar{O}j$ (mellékközpontokban Bt_{j1}) jelfogót és így a számlálás megtörténtét sem akadályozza.

Amikor a hívás elbontása már megtörtént, az Iij jelfogo gerjesztése megszűnik és így a Hbj jelfogo is elenged.

A „c” ágra adandó földvezetékét azért kell szaggatótárcsán keresztül vezetni, mert állandó föld esetén a hívás elbontása után az Iij jelfogo és ettől a Hbj jelfogo is tartva maradna.

Bejövő hívásoknál is az Iij jelfogo indítja az időzítőt, mely az előirt idő eltelte után ugyancsak zárja a Hbj jelfogo áramkörét. E jelfogo érintkezői az előbb már leirt műveleteket hajtják végre, csakhogy itt az I. híváskereső felé menő „b” ág felszakítása nem okoz semmiféle változást, ellenben a „c” ágra adódó szaggatott föld a vonalválasztó áramkör Vvj jelfogóját kishuntöli és így a beszélgetést megszakítja. Itt mindjárt kitérünk arra is, hogy a helyközi vonalválasztóknál a shuntöli föld, mint már említettük, nem érvényesül, az egyéni választó jelfogo (Váj) pedig a „c” ágba iktatott ellenálláson át még annak aránylag nagy értékei mellett is tud tartani és így a helyközi beszélgetéseket ez a szerelvény sem bontja.

Az előzők figyelembevételével már most azt is megállapíthatjuk, hogy a szóbanforgó ellenállás nagysága nagy értékhatárok között mozoghat anélkül, hogy az üzem biztonságát befolyásolná.

Megjegyezzük még, hogy úgy kimenő, mint bejövő hívásoknál a bontást megelőzőleg megfelelő időpontban a kollektív megoldásokhoz hasonlóan itt is adódik figyelmeztető jelző hang a vonal „b” ágára. Ami pedig az időzítő megindulásának időpontját illeti, láthatjuk, hogy itt az időkorlátozó bejövő hívás esetén is akkor kezd már működni, amikor a „c” ág foglalttá válik.

Az ismertetett egyéni szerelvényt tulajdonképpen egyetlen jelfogóval is meg lehetne oldani, amennyiben az Iij jelfogót elhagynánk és helyette az egyéni választó jelfogóra (Váj) szerelnénk egy külön záró érintkezőt. (Az Iij és a Váj ugyanis egyidejűleg van gerjesztve.) Hogy megoldásunkban mégis a külön Iij jelfogo alkalmazását tartjuk kívánatosnak, annak oka az, hogy ilyen módon az egyes szerelvények impregnált huzalok segítségével bármely kapcsolási számhoz a teherelosztón köthetők be és nincsen szükség arra, hogy

még külön huzalokat kelljen az I. híváskereső keretekhez (a Váj jelfogókhöz) vezetni.

Amint az ábrán láthatjuk, a szerelvény csatlakoztatása a teherelosztón 4 érrel történik. A teherelosztó vízszintes oldalán a „c” és a „d” csúcsok átkötése elmarad, a vízszintes és a függőleges oldal közötti átkötő impregnált huzal pedig csupán kéterű, mely erek egyikével az „a” csúcsokat, a másikkal pedig a vízszintes oldal „d” csúcsát a függőleges oldal „c” csúcsával kötjük össze.

Ugy az ismertetett kollektív, mint az egyéni szerelvényeket kísérletképpen összeállítottuk és az összes lehetőségek figyelembevételével kipróbáltuk. Az áramkörök kifogástalanul működtek. Mégis meg kell említenünk azt az esetet, amikor úgy a hívó, mint a hívott fél ikerállomás előfizetője. Ekkor ugyanis mindkét oldalon működésbe lép az időkorlátozó berendezés és mint-hogy nem biztos az, hogy a két időzítő minden alkalommal pontosan egyidejűleg fog a vonal „b” ágára figyelmeztető hangot adni, a felek a bontás előtt bizonyos esetekben egymásután kétszer fogják a jelzőhangot hallani. Ez a körülmény azonban semmi esetre sem tekinthető hátrányosnak.

Megoldásaink, mint a leírtakból is megállapíthatjuk, meglehetősen egyszerűek és tekintettel arra, hogy időzítőkül némi átalakítás után a budapesti automatikus központok összekötő áramköreiben rendelkezésre álló és üzemenkívül helyezett időzítőket lehetne felhasználni, aránylag olcsón megvalósíthatók. A csekély befektetés pedig sokszorosan megtérülne azáltal, hogy a jelenlegi panaszokkal kapcsolatos költségek elmaradnának. Emellett az időkorlátozó berendezések alkalmazása még egy közvetett előnnyel is járna, amennyiben a hosszadalmas beszélgetések elmaradásával központjaink áramköri csoportjainak terhelése is bizonyos mértékig csökkenne.

Minthogy a beszélgetési időtartamok korlátozásának bevezetése elsősorban az ikerállomásokkal kapcsolatosan időszerű, közleményünkben, miként a cím is mutatja, elsősorban az ezekkel kapcsolatos kérdések megoldásával kívántunk foglalkozni. A teljesség kedvéért azonban meg kell még jegyez-nünk, hogy úgy az ismertetett kollektív megoldások, mint az egyéni szerelvények a különvezetéki gépcsoportokhoz és előfizetői állomásokhoz is minden változtatás nélkül alkalmazhatók.

Ezt a lehetőséget például igen célszerűen felhasználhatnánk a nyilvános pénzbedobós állomásoknál, melyeknek beszélgetési időtartamát ugyancsak kívánatos volna korlátozni. Sokszor lehetünk ugyanis tanúi — különösen forgalmasabb útvonalakon elhelyezett utcai fülkés nyilvános állomásokkal kapcsolatban — olyan jeleneteknek, amikor a fülke előtt az utcán, néha meglehetősen rossz időben, ketten, sőt hárman is várakoznak, ugyanakkor pedig a fülkében éppen beszélő fél, a várakozókra való tekintet nélkül folytatja hosszadalmas beszélgetését.

Ennek megakadályozása érdekében például a nem hívható nyilvános állomásokat külön kollektív pénzbedobó áramkörökkel és időkorlátozó szerelvényekkel ellátott I. híváskereső keretekre lehetne kapcsolni, aminek egyszerű és üzembiztos végrehajtására lehetőséget nyújt a József-központban kidolgozott és a budapesti automatikus központokban már alkalmazásban is levő módosított kollektív pénzbedobó áramköri megoldás, melyhez az egyéni pénzbedobó áramkörök használhatók fel. Minthogy pedig az utcai nyilvános

állomások általában nagyforgalmúak, ezen I. híváskereső kereteket nagy gépszámúakra kellene kiépíteni. Nem hívható állomásokról lévén szó, a vonalválasztói oldalon időkorlátozó berendezést természetesen nem kellene alkalmazni, sőt ezen állomásokat esetleg vonalválasztói ívpontok lefoglalása nélkül, külön e célra szolgáló számláló jelfogók alkalmazásával lehetne üzembe helyezni, mely esetben a visszaélések lehetősége is csökkenne.

A hívható nyilvános állomásoknál a legcélszerűbb volna az egyéni időkorlátozó szerelvényeket felszerelni.

Végül még megjegyezzük, hogy pénzbedobás állomásokról kezdeményezett hívások elbontásánál különösen tekintettel kell lennünk arra, hogy a bontás csak a „b” ág felszakítása révén történhet. Ennek figyelembevételével az egyöntetű megoldás biztosítása kedvéért már az ikerállomásokkal kapcsolatban is a „b” ág megbontásáról beszéltünk, bár ott az „a” ág felszakításával ugyanúgy célt érhetünk.



Központi körözüényberendezés.

írta: VIRÁGH MIHÁLY okl. gépészmérnök, m. kir. posta segédmérnök.

Un circulaire-mécanisme central. Par M. MIHÁLY VIRÁGH, Ingénieur-mécanicien diplômé, Aide ingénieur de poste.

L'auteur fait connaître un mécanisme qui permet la connexion des stations intercalées dans un central téléphonique manuel, petit ou moyen, avec un microphone. Dans la suite, il développe que les stations de plusieurs centraux, pourvues de mécanisme mentionné peuvent être mises en connexion avec un microphone central.

Gyakran felmerül annak a szüksége, hogy nagyobb területen szétosztott állomáshelyeket vagy tömegeket egyidejűleg, gyorsan kell értesíteni központosan. Pl. árvízvédelmi munkálatok, vásárok, kiállítások, nagyméretű versenyek stb. alkalmával. Cikkemben egy egyszerű körözüényberendezést fogok ismertetni, melynek segítségével egyrészt egy kisebb vagy közepes manuális LB vagy CB alközpontba bekapcsolt állomások összeköttetésbe hozhatók egy mikrofonnal, másrészt több fenti körözüényberendezéssel ellátott központ állomásai saját központjukon keresztül összeköttetésbe hozhatók egy központi mikrofonnal. Már a probléma felállításánál is valószínűnek látszott, hogy ezt a feladatot csak erősítő közbeiktatásával lehet megoldani, mert erősítő nélkül rossz vonalviszonyok mellett már három-négy állomás egyszerre való kapcsolásnál az állomásoknál rendelkezésre álló hangenergia nem kielégítő, mert a közölt szöveget többszöri elismétlés után is csak nehezen lehet megérteni. Ha szükséges, hogy egy mikrofonra kapcsolt több állomással a lehető leggyorsabban kell közölnünk egy szöveget az első bemondásnál is érthetően, akkor minden állomáson legalább annyi hangenergiát kell biztosítanunk, mint amennyi telefonbeszélgetéseknél szokásos, illetve előírtas. Ez csak erősítővel oldható meg. A Kísérleti Állomás egy rendszert dolgozott ki, amellyel

ez a probléma egyszerűen megoldható. Ezt a rendszert fogom az alábbiakban röviden ismertetni. Az ismertetésben alközpontról és vezérlőközpontról fogok beszélni. Alközpont alatt értem a körözhényberendezéssel ellátott központokat, vezérlőközpont alatt pedig azt a központot, ahonnan az alközpontokba kötött állomások központosan értesíthetők. Először az alközpontok rendszerét fogom tárgyalni s azután a vezérlőközpontét. Mivel az alközpont és vezérlőközpont berendezései között vannak azonosak, ezekre a vezérlőközpont tárgyalásánál már nem kell kitérnem.

Az alközponti körözhényberendezés részei és működése.

A berendezés három egységből áll. Az erősítőtől, az erősítőhöz tartozó telepszekrényből és a körözhénykapcsolóból, röviden „K” kapcsolóból.

Az egyes egységek ismertetése előtt pár szóval megemlítem az alközponti rendszer elvi működését. Körözhényadásakor a központba futó vonalakat a „K” kapcsoló a központtól leválasztja (1. ábra) s csengetéskor a csengető transzformátorra, beszédnél az erősítőre hozza rá parallel. A körözhény be-

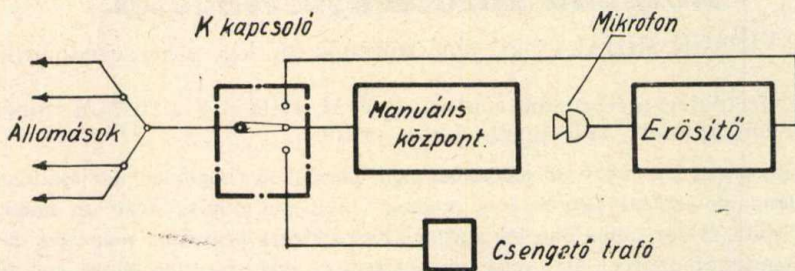

1. ábra.

fejezése után a vonalakat ismét a központra kapcsolja. A vonalak a központban élnek. Az elvi működés ismeretével az egyes egységek szerepe és működése könnyebben érthető lesz.

Az erősítő teszi lehetővé, hogy egy mikrofonnal a központba bekapcsolt összes állomások hallgatóit meg tudjuk szólaltatni. A méretezés azon az alapon történt, hogy egy mikrofon után annyiszor 1 milliwattot tudjunk az erősítőtől kivenni, ahány állomás van a központba bekapcsolva. Mivel az egyes központokba bekapcsolt állomások száma eléggé eltérő s hogy elegendő tartalék is álljon rendelkezésre, az erősítő erősen túl van méretezve. Az erősítő kapcsolási vázlatát a 2. ábra mutatja.

Amint a kapcsolási vázlatból is látható, az erősítő egy kombinált 1+1 csöves váltóáramú s egy 1 csöves telepes erősítő. A kettős erősítőt a fokozott üzembiztonság teszi indokolttá. A váltóáramú erősítő csövei EL3 pentóda és EZ3 egyenirányító cső. A telepes erősítő csöve KL2 pentóda. A hálózati erősítő 100, 110, 130, 220 Volt hálózati feszültségre kapcsolható. Az erősítő dobozának (5. és 6. ábrán jobb oldali doboz) előlapjára van szerelve. Az előlap két sarok körül a dobozból kifordítható s így az erősítő üzemkötben is nagyon könnyen

Központi körök vényberendezés.

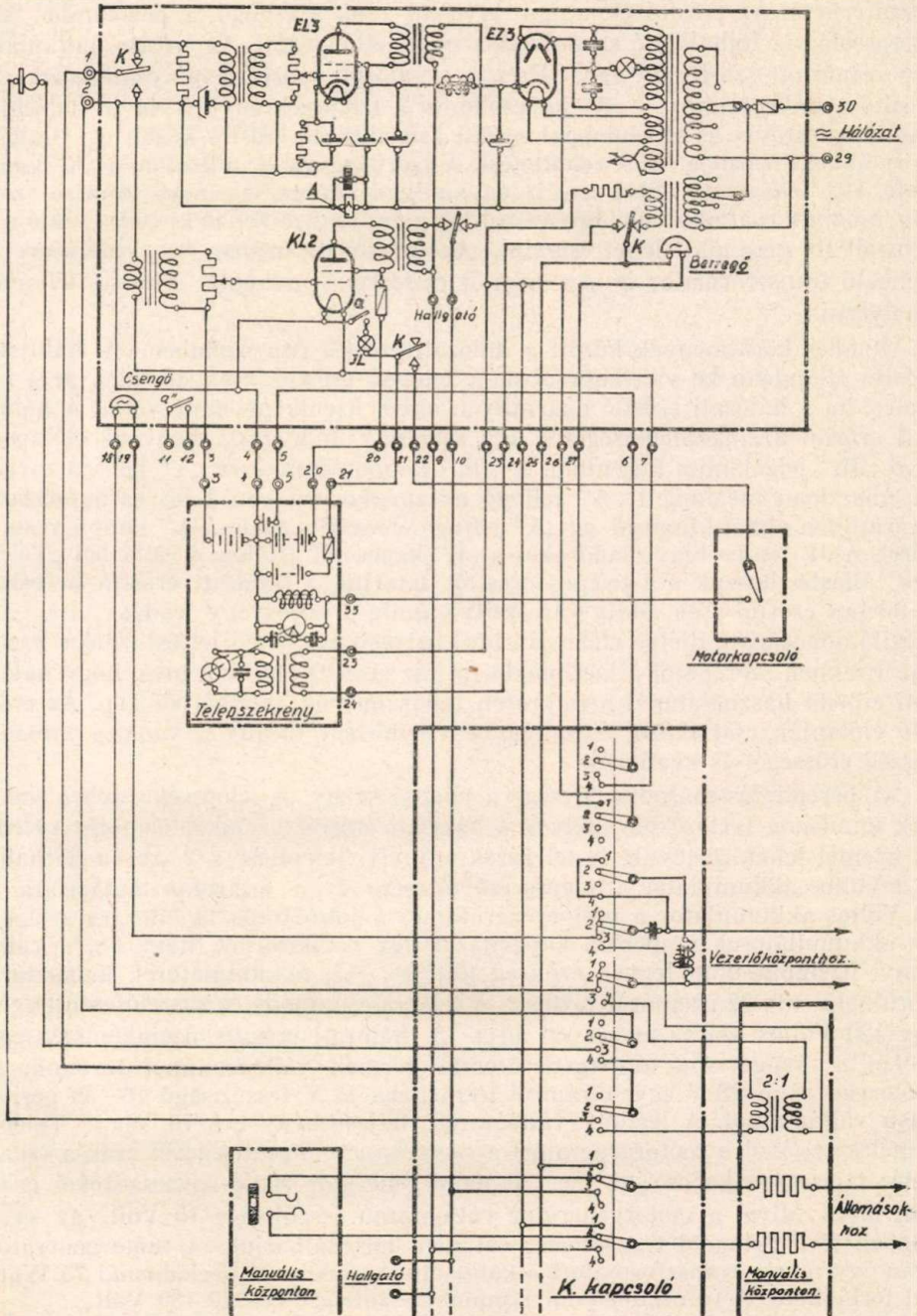

2. ábra.

hozzáférhető. Az erősítő előlapján kívülről csak a csengő, a jelzőlámpa, az átkapcsoló s a fejhallgató csatlakozása nyert elhelyezést. Az erősítő hátlapján egy számozott szorításáv van. Ezen a számozott szorításávon csatlakozik az erősítő a mikrofonhoz, a „K” kapcsolóhoz, a telepszekrényhez és a hálózat-hoz. A szorításáv és az előlappal együtt kifordítható erősítő között egy hajlékony kábel biztosítja az összeköttetést. A szorításávról a mikrofon, a „K” kapcsoló, stb. felé menő kábel erei is ugyanolyan számot viselnek, mint a szorító, amelyre csatlakoznak. Így az erősítőt nem szakember is ki tudja cserélni. Erősítőt tíz perc alatt lehet cserélni. Az erősítő dobozában van elhelyezve a csengető transzformátor is. Az erősítőt célszerű a manuális központ tetejére elhelyezni.

Rendes körülmények között a hálózati erősítő van üzemben. A hálózati erősítő állandóan be van kapcsolva. A telepes erősítő csak tartalék arra az esetre, ha a hálózati erősítő akármilyen okból üzemképtelenné válik. A hálózati erősítő üzemképtelenségéről úgy szerzünk tudomást, hogy az előlapon lévő „JL” jelzőlámpa kigyullad. A „JL” lámpa áramkörét „A” jelfogó zárja. Az állandóan meghúzott „A” jelfogó az anódkörben van s ha az anódáram akármilyen okból kimarad, az „A” jelfogó elenged s zárja „JL” lámpa áramkörét. A JL lámpa kigyulladásakor a „K” kapcsolót „Hálózati” állásból „Telepes” állásba hozzuk s a telepes erősítőt iktatjuk a hálózati erősítő helyébe. A telepes erősítő csak addig van izzítva, amíg a körözhvény leadása tart. Az erősítő dobozában, illetve előlapján lévő berregő és csengő jelzési célokat szolgál. Ezeknek szerepéről a későbbiekben lesz szó. Itt említem meg, hogy hálózati erősítő használatánál a mikrofon tápáramot az anódkörből kap. Az erősítő előlapján csatlakozó fejhallgaton ellenőrizni tudjuk a vonalra kimenő beszéd erősségét és kvalitását.

A berendezés második egysége a telepszekrény. A telepszekrényben vannak mindazon tartozékok, melyek a hálózati erősítő üzemképtelensége esetén az üzemet lehetővé teszik. A telepszekrény elvi felépítése a 2. ábrán látható. A 2 Voltos akkumulátor a telepes cső fűtésére és a mikrofon táplálására, a 28 Voltos akkumulátor a mótorgenerátor és a jelzőlámpa táplálására szolgál. Az akkumulátorok amperóra kapacitását úgy választottuk, hogy kb. ugyanannyi üzemóra után legyen szükség töltésre. Az akkumulátorok kapacitása körülbelül 10—12 üzemórát biztosít. A telepes cső anód- és rászelőfeszültségét egy 120 Voltos száraz anódtelep adja. A hálózati erősítő üzemképtelensége esetén a csengetés a mótorgenerátorral termelt váltóárammal történik. A mótorgenerátor 28 V egyenáramról termel cca 15 V feszültségű 16—30 periódusú váltóáramot. A leadott váltóáramú teljesítmény cca 70 Watt. Telepkímélés céljából a mótorgenerátort a mótorkapcsoló segítségével csak a csengetés tartamára kapcsoljuk be. A mótorgenerátor rádió-zavarszűrővel is el van látva. Mivel a mótorgenerátor váltóáramú feszültsége 15 Volt, az erősítőben lévő csengető transzformátort nem használhatjuk. A mótorgenerátor után egy másik transzformátort alkalmaztunk, amely 20 periódusnál 75 Wattal terhelhető. A transzformátor sekunderfeszültsége cca 70—80 Volt.

A körözhvény leadásához szükséges átkapcsolásokat a „K” kapcsolóval (3. és 4. ábra) lehet végrehajtani. Körözhvény adásakor a „K” kapcsolóval a

központról leválasztott vonalakat csengetéskor a csengető transzformátorra, beszédnél az erősítőre kapcsoljuk. A „K” kapcsolóval létrehozható összeköttetések a 2. ábra szerinti kapcsolási rajzon láthatók.

A „K” kapcsoló a rádiókészülékekénél is használt Jaxley hullámváltó tárcsából készült. Ezek a tárcsák nagyon sokféle célra felhasználhatók s a legkülönbözőbb kombinációk hozhatók velük létre. A „K” kapcsolónál is nagyon jól beváltak. A Jaxley tárcsából készített kapcsolóhenger bakelitlapra van szerelve s egy bádoggöpeny védi. A kapcsolóhenger mozgatása középen egy kar segítségével kézzel történik. A kapcsolóval közös házban van elhelyezve egy kondenzátor és egy fojtótekeres, melyeknek szerepéről a vezérlő kapcsoló tárgyalásánál lesz szó. A „K” kapcsoló a manuális központ jobb oldalára szerelhető legcélszerűbben.

A „K” kapcsolónak négy állása van. Alapállásban (2. ábrán 2) a vonalak

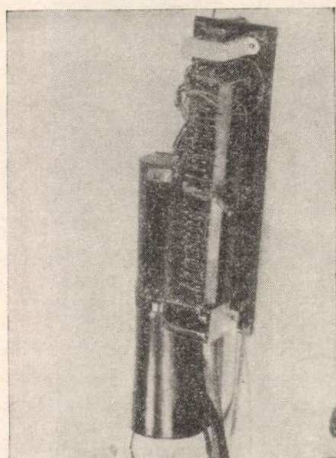

3. ábra.

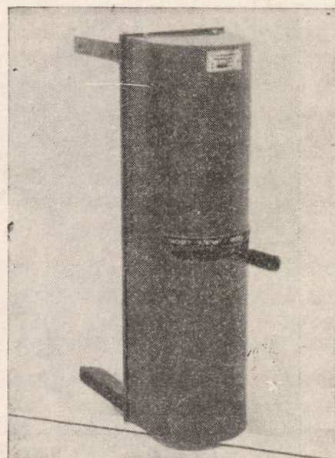

4. ábra.

a központra vannak kapcsolva. Az alapállástól balra van a csengetőállás (1). A „K” kapcsoló ebben az állásban a vonalakat a központról leválasztja s a csengető transzformátorra köti rá parallel s ugyanakkor az erősítőben lévő „Berregő”-t is megszólaltatja. A berregő annak ellenőrzésére való, hogy a csengetés kimegy a vonalakra. A csengetés történhet egy hosszabb vagy több apró csengetéssel. A gyakorlatban legjobban bevált a 4—5-szöri, egyenként cca 2 másodpercig tartó csengetés. A kísérletek azt mutatták, hogy ennyi idő alatt minden állomás belép. Csengetés után a „K” kapcsolót beszélő (3) állásba hozzuk. A beszélőállás az alapállástól jobbra van. Ebben az állásban a „K” kapcsoló a mikrofont az erősítő bemenő oldalára, a központról leválasztott vonalakat az erősítő kimenő oldalára kapcsolja s telepes erősítő használata esetén a mikrofonnak tápáramot, a csőnek izzítást ad. A „K” kapcsoló 3-as állásában a mikrofon az erősítőn keresztül az összes állomásokkal összeköttetésben van. A körözhény leadható. A körözhény leadása után a kapcsolót

alapállásba hozzuk s így a vonalak megint a központban élnek. Ha a körözvény megkezdésekor a központon keresztül beszélgetések folynak, ezeket nem kell elbontani, mert a „K” kapcsoló úgyis elbontja a fennálló kapcsolatokat s körözvény után, mikor a kapcsoló alapállásba kerül, ismét létrehozza azokat. Eddig a kapcsoló három állásának szerepét láttuk. A negyedik állás szerepét a vezérlőközpont tárgyalásánál fogjuk látni.

A „K” kapcsoló segítségével erősítőnk üzemképességéről bármikor meggyőződhetünk. Olyankor, mikor a központon keresztül nincs beszélgetés, „K” kapcsolónkat beszédállásba hozva, a mikrofonra adott hangot vagy fűvást a fejhallgatón hallanunk kell. Így az erősítőn lévő jelzőlámpát is ellenőrizzük. T. i., ha a jelzőlámpa kiég, nincs ami figyelmeztessen az erősítő üzemképességére, tehát célszerű, ha időnként ilyen módon is meggyőződünk berendezésünk üzemképességéről.

Amint láttuk, csepenésnél vagy körözvény adásakor az összes vonalakkal parallel vannak kapcsolva. Ha valamelyik vonal rövidzárba kerül, a jó vonalakra nézve az egész berendezést hasznavehetetlenné teszi. Hogy ezt elkerüljük, minden vonal mindkét ágába iktattunk egy 15 Ohmos ellenállást. Az ellenállásokat magán a központon, közvetlenül a forrasztó csúcs után iktattuk közbe. Így ha valamelyik vonal rövidzárba is kerül — akár egészen közel a központhoz — 30 Ohmon keresztül zárja rövidre a berendezést. A 30 Ohmos rövidzár nagy terhelést jelent ugyan, de azért még a többi vonalra is jut elég energia.



5. ábra.

A vezérlőközpont, berendezései és működése.

A fentiekben tárgyalt alközponti berendezés önmagában is használható egységet képez. Ha több azonos célt szolgáló, körözüvényberendezéssel felszerelt alközpontunk van, kézenfekvő a megoldás, hogy ezekbe a központokba bekapcsolt állomások ne külön-külön a saját központjukból kapják a körözüvényt, hanem központosan egy helyről, egyszerre valamennyien. Az a központ, amelyikből a központos értesítés történik, a vezérlőközpont. A vezérlőközpont minden alközponttal egy vonalpárral van összekötve. A vezérlőközpont az egyes alközpontokat ezen a rendszeren nem tudja egymással összekötni, csak körözüvényt tud adni.

A vezérlőközpont is három fő egységből áll: az erősítóből, a telepszekrényből és a vezérlőkapcsolásból. Az erősítő és a telepszekrény teljesen megegyezik az alközpontnál tárgyalt erősítővel és telepszekrényvel. Ezekre itt

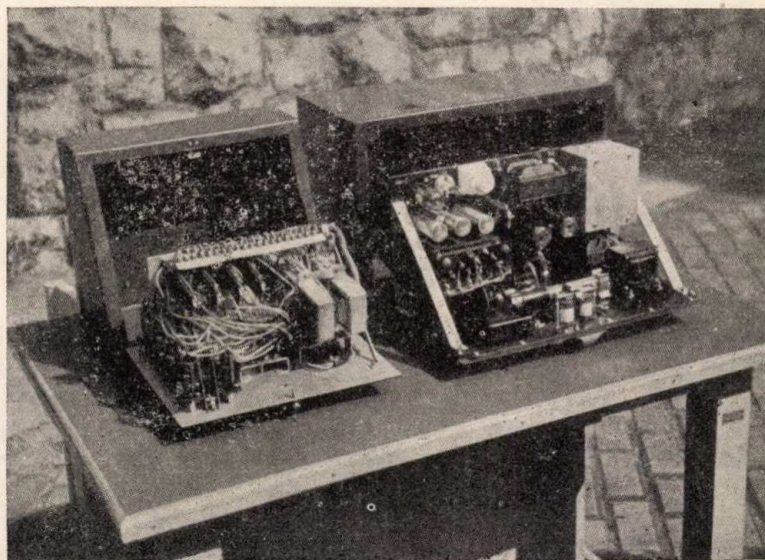

6. ábra.

most nem is fogok kitérni. A vezérlőközpontot alkotó három egység egy asztalra van összeépítve (5. és 6. ábra).

A vezérlőközpont elvi működése a következő (7. ábra): A vezérlőközpontból az alközponti kezelők közreműködésével felcsengetjük az alközpontokba bekötött összes állomásokat. Felcsengetés után az alközpontokba futó vonalakat a vezérlőközpontban rákapcsoljuk a vezérlőközpont erősítőjére, az alközpontokban pedig az alközponti kezelők közreműködésével az alközponti erősítőn keresztül az állomásokkal hozzuk összeköttetésbe. A körözüvény leadása után a felépített kapcsolatokat elbontjuk s úgy a vezérlőközpontban, mint az alközpontokban helyreállítjuk a nyugalmi állapotot.

A körösvénynek a vezérlőközpontból való leadásához szükséges kapcsolókat a vezérlőkapcsoló hozza létre, illetve vezérli. A vezérlő kapcsoló kapcsolási vázlatát a 8. ábrán látható.

A vezérlő kapcsoló (5. és 6. ábrán baloldali doboz) egy dobozba, annak előlapjára van szerelve. Az előlap itt is kifordítható a dobozból könnyebb hozzáférhetőség miatt. A vezérlőkapcsoló is Jaxley tárcsából épült. A vezérlőkapcsoló dobozában vannak elhelyezve a jelzési célokot szolgáló kondenzátorok, fojtótekercesek, jelfogók és jelzőlámpák, a bekapcsoló kulcsok és a bejövő vonalakba iktatott 15 Ohmos ellenállások. A doboz hátulján itt is számozott szorítószalag van. A doboz előlapján baloldalon három függőleges sorban vannak a csengetést jelző lámpák, az egyes bejövő vonalakat bekapcsoló kulcsok és a beszélgetési állást jelző lámpák. Középen van a kapcsoló gombja, jobboldalon pedig a mikrofoncsatlakozás. Amint az 5. ábrán is látható, a mikrofon először az előlapra volt ráépítve. Mivel a mikrofon a beszélő szájától cca 30–40 cm távolságra volt, a mikrofon a lökéshangokat nagyon ki-

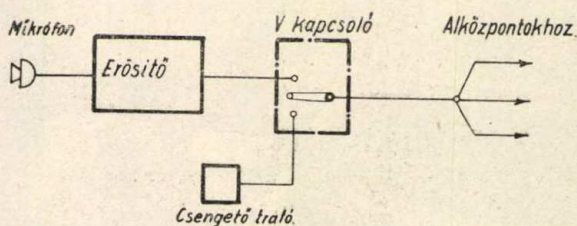

7. ábra.

emelte s emiatt a beszéd nagyon torz volt. A mikrofont kézibeszélőben helyeztük el. Most a mikrofon helyén a kézibeszélő zsinórjának csatlakozó hüvelye van.

A vezérlő kapcsolónak is négy állása van. Alapállásban (8. ábrán 2) az alközpontokból bejövő vonalak nincsenek rákapcsolva a vezérlőközpontra. Az alapállástól balra van a csengető (1) állás, jobbra a „Beszédre utasít“ (3) és „Beszél“ (4) állás. A vezérlőkapcsoló 1, 3, 4. állásainak a „K“ kapcsoló 4. állásának szerepét az alábbiakban fogjuk látni.

Ha a vezérlőközpontból körösvényt akarunk adni, akkor az alközpontokhoz tartozó kulcsok lenyomásával a vonalakat a vezérlőkapcsolóra kapcsoljuk. A kulcsok lenyomása után a vezérlőkapcsolót csengető (1) állásba hozva, a vonalakat és az erősítőben lévő berregőt a csengető transzformátorra kapcsoljuk. A vonalakra kimenő csengetés az alközpontok erősítőinek előlapján lévő csengőt megszólaltatja. A csengő megszólalása az alközpontok kezelőit utasítja, hogy állomásaikat csengessék fel. A vezérlőközpontban tudnunk kell, hogy az alközpontok kezelői az utasítást végrehajtják-e? Ha az alközpontok kezelői „K“ kapcsolójukat csengetőállásba hozzák, egy fojtótekercesen keresztül rövidzárt adnak a vezérlőközpontba menő vonalra. Ez a rövidzár a vezérlőközpontban meghúzatja a vonalhoz tartozó jelfogót s a jelfogó zárja a Csjl lámpa áramkörét. Így értesülünk a vezérlőközpontban, hogy az alközpontban

végrehajtják utasításunkat. Hogy ugyanazon a vonalon a vezérközpontból csengetést tudok adni az alközpontba s ugyanakkor az alközpont jelzést tud

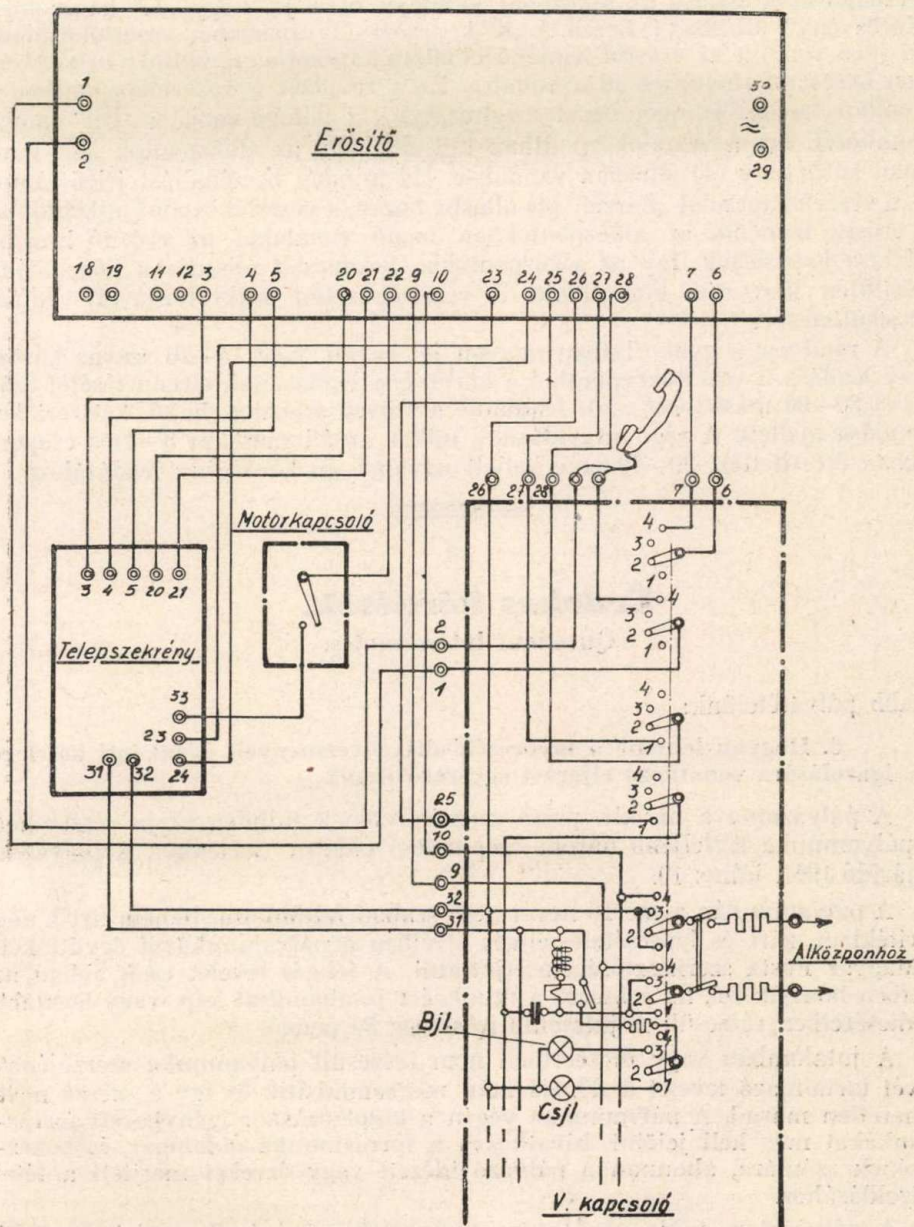

8. ábra.

küldeni a vezérközpontba, ezt a közbeiktatott kondenzátorok és fojtótekercesek teszik lehetővé. Az alközpontok kezelői addig csengetnek állomásaiknak, amíg

az erősítőjükön lévő csengő szól. Cca 8—10 másodpercig tartó csengetés után a vezérlőkapcsolót „Beszédre utasít“ (3) állásba hozva, a csengetés megszűnik. A csengő elhallgatása az alközpont kezelőjét utasítja, hogy „K“ kapcsolóját „Körösvény“ állásba (4) hozza. A „K“ kapcsoló (4) állásban a vezérlőközpontból jövő vonalat az erősítő bemenő oldalára kapcsolja s egyuttal a fojtótekerccsen keresztül rövidzárt ad a vonalra. Ez a rövidzár a vezérlőközpontban a vonalhoz tartozó jelfogót ismét meghuzatja s a jelfogó zárja a „Bjl“ lámpa áramkörét. Így a vezérlőközpontban tudjuk, hogy az alközpontok „K“ kapcsolói körösvény (4) állásban vannak-e. Ha minden beszédállást jelző lámpa ég, a vezérlőkapcsolót „Beszél“ (4) állásba hozva, a vezérlőközpont mikrofonját az erősítő bemenő, az alközpontokban menő vonalakat az erősítő kimenő oldalára kapcsoljuk. Így az alközpontokba bekapcsolt állomások központjuk erősítőjén keresztül közvetlenül a vezérlőközpont mikrofonjával vannak összeköttetésbe.

A rendszer a gyakorlatban nagyon jól bevált. Egy 15—20 szavas körösvény leadása a vezérlőközpontból a körösvény leadásának elrendelésétől számítva 80—90 másodperc alatt leadható, a szöveg szabatos, lassú, kétszeri bemondása mellett. A régi megoldásnál, mikor az állomásokat 3—4-es csoportokban értesítették, 30—40 perc kellett ugyanolyan körösvény leadásához.

Érdekes kérdések.

Questions intéressantes.

Ujabb pályatételünk:

6. Hogyan lehetne a távbeszélő-díjkedvezmények évenkénti kötelező igazolására vonatkozó eljárást egyszerűsíteni?

A pályázaton a m. kir. posta személyzetének minden tagja résztvehet. A pályamunka legfeljebb három gépírásos oldalra terjedhet. A pályázati határidő 1941. július 10.

A pályamunkán a szerző nevét nem szabad feltüntetni, hanem azt külön borítékban, zárt és lepecsételt jeligés levélben a pályamunkával együtt kell a Magyar Posta szerkesztőségéhez juttatni. A jeligés levelet csak abban az esetben bontják fel, ha a szerző a munkáért jutalomdíjat kap, vagy legalább is dicséretben részesül. A jutalomdíj összege 50 pengő.

A jutalomban vagy dicséretben nem részesült pályamunka szerzőjének nevét tartalmazó levelet a döntés után megsemmisítik és így a szerző neve ismeretlen marad. A pályamunka végén a kidolgozásakor igénybevett forrásmunkákat meg kell jelölni, hivatkozva a forrásmunka oldalának és bekezdésének számára, ahonnan a pályázó idézett vagy érveket merített a tétel megoldásához.

A pályázaton a Magyar Posta szerkesztőbizottságának tagjai, továbbá a postavezérgazgatóság ügyosztályvezetői, akik a bírálatra lesznek hivatva, nem vehetnek részt.

Pályázati eredmény.

Az 1941. évi 3. számban közölt 4. pályatétel a következő volt:

Miképen lehetne megoldani a postautalványoknak és csekkbefizetéseknek a jelenleginél gyorsabb felvételét és a továbbítás előtti felülvizsgálását a biztonság érdekeinek veszélyeztetése nélkül?

Hét pályamunka érkezett be. Ezek közül a szerkesztőbizottság a „Gyorsaság és biztonság” jeligéjű pályamunka szerzőjét, dr. Csorba Ferenc m. kir. postatitkárt (Budapesti postaigazgatóság) 50 pengő jutalomban, a „Kolumbusz” jeligéjű pályamunka szerzőjét, dr. Katona Ágoston m. kir. postasegéd-titkárt (Postavezérigazgatóság 3. ü. o.) pedig dícséretben részesítette.

ELMÉLET - GYAKORLAT.

Théorie — Pratique.

1. Be lehet-e cserélni levélbélyegekre olyan külföldön kibocsátott válaszdíjszelvényt, amelyről (a baloldaltól) a külföldi kibocsátó hivatal keletbélyegzőlenyomata hiányzik?

Nem.

Az A. 3. Szab. 141. §-ának 3. pontja értelmében azokat a válaszdíjszelvényeket, amelyek előoldalaról a kibocsátó hivatal bélyegzőjének lenyomata hiányzik, nem szabad elfogadni. A külföldi kibocsátó postahivatalok által meg nem felelő helyen, tehát a jobboldalon, lebélyegzett válaszdíjszelvényeket azonban, ha azok hiteltelenséghez egyébként kétség nem fér, el kell fogadni. (Beküldött kérdés.)

2. A $\frac{1}{2}$ -es vagy $\frac{1}{3}$ -os típusú telkenbelüli sorosberendezés készülékei után a Távbeszélő Díjszabás II.—IV. táblázataiban C/a. alatt előírt havi 5 P alap- (előfizetési) díjon felül fel kell-e számítani a mellékvonalak után 1—1 telkenbelüli mellékállomás díját is? Ugyanis a C. 1. Szab. 39. §. 1. p. 2. bek. értelmében az alközpontra megállapított feltételek szempontjából a soroskapcsolású berendezés szintén alközpont és az abba kapcsolt állomások szintén mellékállomások. A 3. bek. szerint pedig a mellékállomás vonalára közösen kapcsolható második mellékállomás külön mellékállomás.

Nem.

A sorosberendezések havi díját a C. 1. Szab. 20. §. 2. p. és 21. §. 2 p.-ban foglalt rendelkezések állapítják meg. Eszerint a sorosberendezés díja a sorosberendezést a hálózat központjával összekötő 1 vagy több fővonal díjából és a sorosberendezéshez kapcsolt soroskészülékek díjából alakul. Olyan rendelkezés, amely szerint a soroskészülékekre a Távbeszélő Díjszabásban előírt készülékenként járó díjon felül még 1—1 mellékállomás díját is fel kellene számítani, nincsen.

A C. 1. Szab. hivatkozott 39. §. 1. p. 2. bekezdését úgy kell érteni, hogy amennyiben a sorosberendezésekre vonatkozóan külön rendelkezés nincsen, az alközpontra és mellékállomásokra érvényes rendelkezéseket kell alkalmazni, feltéve természetesen, hogy ezek a rendelkezések a különleges sorosberendezésekre alkalmazhatók. (Pl. kinek a részére lehet telkenbelüli soroskészüléket felszerelni.) A soroskészülékek között „második mellékállomások” nincsenek. (Beküldött kérdés.)

3. A közhasználatú távbeszélőforgalomban résztvevő A) alközpont két áramkörrel össze van kötve más telken felszerelt B) alközponttal. A két alközpontnak a felelős előfizetője ugyanaz. Kérdés, hogy a két alközpontot összekötő két áramkört hogyan kell díjazni, valamint hogy a B) alközpontba kapcsolt telkenbelüli mellékállomásokat

telkenbelüli vagy telkenkívüli mellékállomásokként kell-e díjazni?

A C. 1. Szab. 38. §. 1. p. 3. bek. és a 39. §. 3. p. szerint ugyanazon előfizető használatában lévő 2 alközpontot összekötő áramkört — ha egyik alközponthoz sem csatlakozik közvetlen összeköttetés — telkenbelüli vagy telkenkívüli mellékállomásnak kell díjazni, aszerint, hogy az áramkör a telkenbelüli vagy telkenkívüli mellékállomásokra előírt feltételeknek felel-e meg.

A B. alközpontba kapcsolt mellékállomásokat, ha azok a C. 1. Szab. 39. §. 2. p.-ban a telkenbelüli mellékállomásokra megállapított feltételeknek megfelelnek, telkenbelüli mellékállomásoknak kell díjazni. (Beküldött kérdés.)

4. Telkenbelüli vagy telkenkívüli visszahívó készülékek után az ezekre megállapított díjon felül fel kell-e számítani a mellékállomás díját is, tekintve, hogy ezekbe a készülékekbe két áramkör van bekapcsolva.

Nem.

A C. 1. Szab. 20. § 2. p. és 21. §. 2. p. értelmében a visszahívó készülékért a Távbeszélő Díjazásban megállapított havi alap- (előfizetési) díj jár. Olyan rendelkezés, amely szerint a visszahívó készülékekre a Távbeszélő Díjszabásban előírt havi díjon felül még a mellékállomás díját is fel kellene számítani, nincsen. A visszahívó készülékek havi díja úgy van megállapítva, hogy az a mellékállomás-díjat is magában foglalja. (Beküldött kérdés.)

5. A C. 1. Szab. 55. §. 1. pontja szerint el lehet fogadni oly távolsági beszélgetési bejelentést, amely a rendeltetési központot és a hívott nevét jelöli meg, a kapcsolási szám megállapításához szükséges adatokkal. Ha az így bejelentett beszélgetés azért nem jöhetett létre, mert a hívottnak a rendeltetési központ közlése szerint nincs távbeszélőállomása és a hívott állomása a névsorban sem szerepel, a bejelentés törlése díjköteles, vagy díjmentes-e?

Törlési díjat kell felszámítani.

A C. 1. Szab. 67. §. 2. pontja felsorolja azokat az eseteket, amikor a bejelentett, de létre nem jött beszélgetés díját teljesen vissza kell téríteni, illetőleg amikor semmiféle díjat nem szabad felszámítani, a 3. pontja pedig felsorolja azokat az eseteket, amikor a beszélgetés teljes díja helyett a közönséges magánbeszélgetés egy percnyi díját kell felszámítani.

A kérdéses eset a C. 1. Szab. 2. és 3. pontjában felsoroltak között nem szerepel, ezért a 4. pont rendelkezéseit kell alkalmazni. E szerint minden más esetben, amikor a beszélgetés díját nem kell teljes összegben visszatéríteni, vagy amikor nem kell egyperces beszélgetési díjat felszámítani, a meg nem történt beszélgetés díja helyett törlési díj jár. (Beküldött kérdés.) (Lapunk 4. számának Elmélet—Gyakorlat rovatában a 4. szám alatt közölt kérdés és felelet megismétlése. Szerk.)

Szerkesztői üzenetek.

H. J. Budapest. Kérdésére lapunk valamelyik legközelebbi számának Elmélet—Gyakorlat rovatában válaszunk. K. F. Csikszereda. Kérelmek közvetítésével nem foglalkozhatunk. T. M. Budapest. Az Erdélyi Emlékérmet megkapják mindazok a postai alkalmazottak, akik a Magyar Szent Koronához visszacsatolt keleti és erdélyi országrész postai és távközlési szolgáltatának szervezésében, illetőleg ellátá-

sában résztvettek s a volt trianoni hártárt 1940. évi szeptember hó 4—13. között átlépték. Az Erdélyi Emlékérem kiosztására előreláthatólag június hó második felében kerül sor. B. K. Szeged. Ha a kiküldött postatisztviselő a kiküldetés helyén postai vendégszobát vesz igénybe, napidíjából 2 P-t le kell vonni. Ezzel szemben a vendégszoba használatáért díjat nem fizet.

A POSTA FORGALMA.

Le trafic de la poste.

1941. április hó.

Ismerteti: Dr. KANYÓ ÖDÖN m. kir. postasegédtitkár.

Publié par. M. le Dr. ÖDÖN KANYÓ Aide-Secrétaire de poste.

En vue de pouvoir observer et apprécier le mouvement du trafic, la tendance du développement ainsi que l'influence du tarif et de réglemens sur l'utilisation des divers services, l'Administration recueille toutes les données relatives au trafic des services postal, télégraphique, téléphonique et de la T. S. F. Les détails de la statistique sont contenus dans le Rapport annuel de la Poste hongroise. Les tableaux ci-après ne contiennent que les résultats principaux mensuels et périodiques. Les chiffres per-

mettent de faire des comparaisons entre les résultats du mois indiqué en-haut et ceux de même mois de l'année précédente, d'une part, entre les résultats constatés à partir du commencement communiqué dans les tableaux ci-indiqués et ceux de la même période de l'année précédente, d'autre part.

Les différences en nombre et en pourcentage entre les comparaisons respectives sont relevées au bas des tableaux.

Immár negyedizben számolhatunk be a posta forgalmának ismertetése keretében arról, hogy az ország területe újból megnövekedett és a posta forgalmába számos új postahivatal kapcsolódott be. A honvédség csapatai által április hónapban birtokbavett Délvidék területe a Statisztikai Tudósító (Stud) f. évi 110. száma szerint 10.486 km², népessége pedig kb. 1.035.000 lélek, vagyis Magyarország jelenlegi terület 171.215 km², népessége pedig kb. 14.674.000 lélek. A városokért délvidéki területen a postahivatalok átvétele és megnyitása f. évi május hó első napjaiban fejeződött be. Ezen a területen eddig összesen 13 kincstári és 161 postamesteri hivatal kezdte meg működését. E hivatalok forgalma a különböző forgalomkorlátozó intézkedések és a működési idő rövidsége következtében április hó végéig oly csekély volt, hogy részletes ismertetésére ebben a hónapban még nem térünk ki.

A posta áprilisi havi forgalma a legnagyobb, amelyet eddig tapasztaltunk, még az eddigi csúcserőket képviselő 1940. évi december havi forgalmat is meghaladja. Az emelkedést elsősorban a Délvidék birtokbavételével kapcsolatos katonai intézkedések idézték elő. A rendkívüli események következtében főképen a távközlési üzemanyag forgalma emelkedett, bár a postai üzletág forgalomemelkedése is jelentékeny volt.

A postai üzletágban az előző év ápriliséhez képest különösen a postautalvány, valamint a csekk be- és kifizetések összege,

a csomagküldemények és a közönséges levélpostai küldemények darabszáma emelkedett. A postautalvány, valamint csekk be- és kifizetések összegének növekedését elsősorban a rendkívüli eseményekkel, másrészt az általános drágulással, az árak emelkedésével lehet magyarázni. A csomagforgalom és a közönséges levélpostai küldemények darabszámának növekedését — a keleti és erdélyi országrész visszatérése folytán előállott emelkedésen kívül — a katonai szolgálatra behívott személyek részére feladott küldemények nagy száma okozhatta. A takarékbé- és visszafizetések forgalma a postahivataloknál nem alakult kedvezően. A takarékbefizetések darabszáma ugyanis 33,3, összege pedig 17,4%-kal csökkent az előző év ápriliséhez képest, a takarékvisszafizetések darabszáma 2,1%-kal csökkent ugyan, összege azonban 19,7%-kal emelkedett. Az adatok azt mutatják, hogy a postatakarékforgalomban résztvevő túlnyomórészt kájszövetelmű közönség a létfenntartási cikkek drágulása következtében kevésbé tudja megtakarítani azt az összeget, amelyet egyébként a postatakarékpénztárnál helyezne el. A visszafizetések darabszámának csökkenéséből és összegének emelkedéséből arra lehet következtetni, hogy nagyobb összegű betétek tulajdonosai is kivették betétjeiket.

A táviróüzletágban eddig még soha nem tapasztalt megmérvű emelkedés mutatkozott. A feladott táviratok darabszáma az előző év április havához képest 86,1, a kézbesítetteké pedig 83,5%-kal emelkedett. A táviratok darabszáma a legtöbb,

amelyet a posta 1 hónap alatt eddig elért. A táviró fokozott igénybevétele a Délvidék katonai birtokbavételével függ össze.

A távbeszélőüzletágnál a forgalom emelkedése szintén igen jelentékeny volt. A kezdeményezett távolsági beszélgetések darabszáma 54.5, az érkezetteké pedig 55.9%-kal volt több, mint az előző év ugyanazon hónapjában. Az április havi távbeszélő beszélgetések darabszáma a postánál eddig elért havi csúcserőérték képviseli. Igen kedvező a számlált helyi beszélgetések forgalmának alakulása is, mert a helyi beszélgetések száma meghaladta az állomásszaporulat mértékét. Míg ugyanis a távbeszélő főállomások száma az előző év áprilisához képest 11.5%-kal emelkedett, addig a helyi beszélgetéseknél az emelkedés 16.5%-os volt.

A posta április hó végén 650.341 rádióengedélyest tartott nyilván, vagyis 118.351 engedéllyessel (22.2%-kal) többet, mint az előző év áprilisában és 7.124 engedéllyessel (1.1%-kal) többet, mint a folyó év március havában. A nyilvántartott rádióelőfizetők közül 47.343 a visszatért keleti és erdélyi országrészre esett. A rádióengedélyesek száma az előző hónaphoz képest ebben a hónapban is a kolozsvári és nagyvárad postaiszolgáltatás területén emelkedett legerőteljesebben (3.2, illetve 2.0%), az anyaországban pedig a pécsi postaiszolgáltatás területén volt a legnagyobb szaporulat (1.3%).

A visszatért keleti és erdélyi országrész területén szintén a távközlési üzemeltetők forgalma emelkedett a legerőteljesebben, míg a postai üzemeltetőkénél az előző havi eredményhez képest kisebb mérvű csökkenés mutatkozott.

A posta különböző üzemeltetőkének forgalmát munkaegységben is kifejezi, minthogy az összeforgalom általános és áttekinthető kifejezésére a darabszámok egyszerű összegezése útján nyert összdarabszám nem alkalmas. Ebben a darabszámokban ugyanis az egyes üzemeltetők különböző küldeményei és szolgáltatásai, másrészt darabszámok és összegek vegyessen szerepelnek. A különböző természetű szolgáltatások összehasonlíthatóságát végett ezeket először közös nevezőre kellett hozni. Ez oly módon történt, hogy minden egyes szolgáltatást a munka minőségének, mennyiségének és az elvégzés időtartamának figyelembevételével ér-

tékeltünk. Az értékelés mérőeszköze a munkaegység. A közös nevezőre, a munkaegységre hozott szolgáltatások egyszerű összeadásának végösszege fejezi ki az egyes üzemeltetők munkaegységeiben elért forgalmát.

A munkaegységek tehát már alkalmasak az általános posta-, táviró-, távbeszélő- és rádióforgalom mérésére és összehasonlítására, de természetesen csak akkor, ha az összehasonlítás időszakaiban végzett munkák értékelése egyforma alapon történik. A közölt táblázatok adatai az egyenlő értékelés alapján megállapított munkaegységek számát tüntetik fel és így a forgalom alakulásának megítélésére alkalmasak. Ezek az adatok azonban a személyzet által feldolgozott munkaegység számával nem azonosak.

A munkaegységekben kifejezett összeforgalom az előző év április hónapjához képest 29.9%-kal emelkedett. Az elért 62.5 millió munkaegység a posta legnagyobb haviforgalma, amelyet eddig kimutattunk. Az eddigi csúcserő az 1940. évi december havi forgalom volt 61.8 millió munkaegységgel, amelyhez képest a f. évi április havi eredmény 1.1%-os emelkedést jelent. Az utolsó 12 év április havi forgalmáról összehasonlításként szolgáltatunk a következő adatokat:

1930 április	38.1	millió munkaegység
1931	33.0
1932	29.4
1933	27.2
1934	26.7
1935	30.2
1936	30.8
1937	32.6
1938	36.2
1939	40.9
1940	48.1
1941	62.5

A f. évi áprilisi forgalomból a visszatért keleti és erdélyi országrészekre 5.0 millió munkaegység esett, míg a birtokba vett Délvidék postahivatalai április hónapban mindössze 76.000 munkaegységet dolgoztak fel.

Az egyes üzemeltetők szerint a legnagyobb forgalomemelkedést ebben a hónapban ismét a táviróüzletág érte el (+88.7%), ezt követi a távbeszélőüzletág 27.0, a posta 24.9 és a rádióüzletág 22.6%-os emelkedéssel.

1. POSTAFORGALOM.¹⁾ — 1. Trafic postal.¹⁾

Egység: 1000 drb, összeg 1000 pengő. — Les nombres s'entendent en milliers, les montants en 1000 pengős.

Év Année	Hó Mois	F e l a d á s — E x p é d i t i o n											
		Levélpostai küldemény drb. Objets de la poste aux lettres, nombre		Érték levél drb. Lettres de valeur nombre	Kézi, befét és sommas csomag drb. Colis nombre	Postautalvány Mandats-poste		Postafakarék betét Caisse d'épargne Versements		Csekkbefizetés Chèques Versements			
		közön-séges ordinaires	ajánlott recom-mondés		drb. nombre	összeg montant	drb. nombre	összeg montant	drb. nombre	összeg montant			
1940.	IV.	51.571	1.122	41	1.094	1.120	83.595	75	6.843	2.311	255.224		
1941.	IV.	67.728	1.245	47	1.445	1.359	117.347	50	5.650	2.252	328.971		
1940. I—IV.		208.141	4.229	156	4.256	4.256	318.951	306	26.778	8.738	991.865		
1941. I—IV.		252.856	5.113	179	5.603	5.373	447.828	283	28.283	9.317	1.265.602		
Összehasonlítások Comparaisons	1941. IV. havában 1940. IV. havához képest több (+) kevesebb (-) En avril 1941 par rapport au mois de avril 1940, en plus (+), en moins (-)		szám-szerűleg en nombre	+ 16.157	+ 123	+ 6	+ 351	+ 239	+ 33.752	- 25	- 1.193	- 29	+ 73.747
			%-ban en %	+ 31.3	+ 11.0	+ 14.6	+ 32.1	+ 21.3	+ 40.4	- 33.3	- 17.4	- 1.3	+ 28.9
	1941. I.-IV. időszakban 1940. I.-IV. időszakához képest több (+) kevesebb (-) En janv.-avril 1941 par rapport aux mois de janv.-avril 1940, en plus (+), en moins (-)		szám-szerűleg en nombre	+ 44.715	+ 884	+ 23	+ 1.347	+ 1.117	+ 128.877	- 23	+ 1.505	+ 579	+ 273.737
			%-ban en %	+ 21.3	+ 20.9	+ 14.7	+ 31.6	+ 26.2	+ 40.4	- 7.5	+ 5.6	+ 6.6	+ 27.6

(Folytatás.)

Év Année	Hó Mois	K é z b e s i t é s — R e m i s e											
		Levélpostai küldemény drb. Objets de la poste aux lettres, nombre		Érték levél drb. Lettres de valeur nombre	Kézi, befét és sommas csomag drb. Colis nombre	Postautalvány Mandats-poste		Postafakarék kivét Caisse d'épargne Payements		Csekk-kifizetés Chèques Payements			
		közön-séges ordinaires	ajánlott recom-mondés		drb. nombre	összeg montant	drb. nombre	összeg montant	drb. nombre	összeg montant			
1940.	IV.	51.753	1.140	49	1.067	1.131	83.965	48	5.048	708	104.667		
1941.	IV.	67.967	1.245	56	1.451	1.354	115.804	47	6.043	735	151.112		
1940. I—IV.		208.812	4.267	179	4.175	4.273	305.443	166	16.194	2.701	379.358		
1941. I—IV.		253.677	5.147	209	5.612	5.181	438.867	173	21.197	2.893	529.366		
Összehasonlítások Comparaisons	1941. IV. havában 1940. IV. havához képest több (+) kevesebb (-) En avril 1941 par rapport au mois de avril 1940, en plus (+), en moins (-)		szám-szerűleg en nombre	+ 16.214	+ 105	+ 7	+ 384	+ 223	+ 31.839	- 1	+ 995	+ 27	+ 46.445
			%-ban en %	+ 31.3	+ 9.2	+ 14.3	+ 36.0	+ 19.7	+ 37.9	- 2.1	+ 19.7	+ 3.8	+ 44.4
	1941. I.-IV. időszakban 1940. I.-IV. időszakához képest több (+) kevesebb (-) En janv.-avril 1941 par rapport aux mois de janv.-avril 1940, en plus (+), en moins (-)		szám-szerűleg en nombre	+ 44.865	+ 880	+ 30	+ 1.437	+ 908	+ 133.424	+ 7	+ 5.003	+ 192	+ 150.008
			%-ban en %	+ 21.5	+ 20.6	+ 16.8	+ 34.4	+ 21.2	+ 43.7	+ 4.2	+ 30.9	+ 7.1	+ 39.5

1) Az adatok ideiglenesek. — Les chiffres sont provisoires.

2. TÁVIRÓFORGALOM.) — 2. Trafic télégraphique.)
 3. TÁVBESZÉLŐFORGALOM.) — 3. Trafic téléphonique.)

Év Année	Hó Mois	Távíró Télégraphe		Távbeszélő — Téléphone									
		Távíratok ezer drb. Télégrammes, nombre en milliers		Főállomások száma drb. Nombre des postes téléphoniques					Követ- len ösz- szekít- telések száma Raccor- dements directs nombre	Számított helyi beszél- getések száma ezekben Conversations locales complètes nombre en milliers			
		feladás dépôt	kézbe- sítés remise	hálózatok szerinti dans le réseau			összesen total	bpesti egysé- ges uniforme de Budapest		vidéken en province	összesen total		
				bpesti egysé- ges uniforme de Budapest	falurend- szerű és 200 elő- fizetőnél nagyobb système rural et plus de 200 abonnés	200 elő- fizetőnél kisebb jusqu'à 200 abonnés							
1940.	IV.	281	345	83.386	26.039	29.323	183.748	2.303	14.053	2.199	16.252		
1941.	IV.	523	633	89.107	33.095	32.529	154.731	2.975	16.333	2.602	18.935		
1940. I—IV.		1.117	1.387	—	—	—	—	—	55.792	8.797	64.589		
1941. I—IV.		1.686	2.014	—	—	—	—	—	62.342	10.023	72.365		
Összehasonlítások Comparaisons	1941. IV. havában 1940. IV. havához képest több (+) kevesebb (-) En avril 1941 par rapport au mois de avril 1940, en plus, (+) en moins (-)		szám- szerűleg en nombre	+ 242	+ 288	+ 5.721	+ 7.056	+ 3.206	15.983	+ 672	+ 2.280	+ 403	+ 2.683
			%-ban en %	+ 86.1	+ 83.5	+ 6.9	+ 27.1	+ 10.9	+ 11.5	+ 29.2	+ 16.2	+ 18.3	+ 16.5
	1941. I-IV. időszak- ban 1940. I-IV. időszakához képest több (+) kevesebb (-) En janv.-avril 1941 par rapport aux mois de janv.-avril 1940 en plus (+), en moins (-)		szám- szerűleg en nombre	+ 569	+ 627	—	—	—	—	—	+ 6.550	+ 1.226	+ 7.776
			%-ban en %	+ 50.9	+ 45.2	—	—	—	—	—	+ 11.7	+ 13.9	+ 12.0

3. TÁVBESZÉLŐFORGALOM (folytatás). — 3. Trafic téléphonique (suite).

4. RÁDIÓELŐFIZETŐK. — 4. Nombre des abonnés de radio.

Év Année	Hó Mois	Távbeszélő — Téléphone							Rádió Radiodiffusion				
		Közpon- tók száma Nombre des centrales	Távolsági beszélgetés 1000 drb. Conversations interurbaines nombre en milliers						Rádió előfizetők száma Nombre des abonnés				
			kezdeményezett départ			érkezett arrivée			Buda- pes- ten à Budapest	vidéken en province	összesen total		
			bpesti egysé- ges hálózat- ban dans le réseau uniforme de Budapest	vidéken en province	összesen total	bpesti egysé- ges hálózat- ban dans le réseau uniforme de Budapest	vidéken en Province	összesen total					
1940.	IV.	1.952	156	552	708	147	559	706	166.837	365.103	531.990		
1941.	IV.	2.265	204	890	1.094	191	910	1.101	186.305	464.036	650.341		
1940. I—IV.		—	595	2.147	2.742	575	2.184	2.759	—	—	—		
1941. I—IV.		—	718	3.087	3.805	696	3.201	3.897	—	—	—		
Összehasonlítások Comparaisons	1941. IV. havában 1940. IV. havához képest több (+) kevesebb (-) En avril 1941 par rapport au mois de avril 1940, en plus (+), en moins (-)		szám- szerűleg en nombre	+ 313	+ 48	+ 338	+ 386	+ 44	+ 351	+ 395	19.418	98.933	118.351
			%-ban en %	+ 16.0	+ 30.8	+ 61.2	+ 54.5	+ 29.9	+ 62.8	+ 55.9	+ 11.6	+ 27.1	+ 22.2
	1941. I-IV. időszak- ban 1940. I-IV. időszakához képest több (+) kevesebb (-) En janv.-avril 1941 par rapport aux mois de janv.-avril 1940, en plus (+), en moins (-)		szám- szerűleg en nombre	—	+ 123	+ 940	+ 1.063	+ 121	+ 1.017	+ 1.138	—	—	—
			%-ban en %	—	+ 20.7	+ 43.8	+ 38.8	+ 21.0	+ 46.6	+ 41.2	—	—	—

1) Az adatok ideiglenesek. — Les chiffres sont provisoires.

5. A FORGALOM MUNKAEGYSÉGEKBE — 5. Le trafic en unités de travail

Egyeség: 1000 drb. — Nombre en milliers.

Év Année	Hó Mois	Munkaegységek száma drb: — Nombre des unités de travail:												
		Kincstári postahivataloknál Bureaux d'Etat					Postamesteri hivataloknál és ügynökségeknél Bureaux des maîtres de poste et agences							
		posta poste	távíró télé- graphe	távbe- szélő téléphone	rádió radio	összesen total	posta poste	távíró télé- graphe	távbe- szélő téléphone	rádió radio	összesen total			
drb. nombre	o/o	drb. nombre	o/o	drb. nombre	o/o	drb. nombre	o/o	drb. nombre	o/o					
1940.	IV.	17.347	2.273	13.644	1.066	34.330	71.3	9.255	980	3.161	421	13.817	28.7	
1941.	IV.	22.089	4.317	16.919	1.306	44.631	71.4	11.140	1.822	4.421	517	17.900	28.6	
1940. I—IV.		67.016	9.244	53.852	4.197	134.309	71.6	35.338	3.909	12.494	1.650	53.391	28.4	
1941. I—IV.		85.644	14.042	63.663	5.138	168.487	71.9	42.420	5.628	15.685	2.024	65.757	28.1	
Összehasonlítások Comparaisons	1941. IV. havában 1940. IV. havához képest több (+) kevesebb (-)	szám-szerűleg en nombre	+ 4.742	+ 2.044	+ 3.275	+ 240	+ 10.301	-	+ 1.885	+ 842	+ 1.260	+ 96	+ 4.083	-
	En avril 1941 par rapport au mois d'avril 1940, en plus (+), en moins (-)	o/o-ban en o/o	+ 27.3	+ 89.9	+ 24.0	+ 22.5	+ 30.0	-	+ 20.4	+ 85.9	+ 39.9	+ 22.8	+ 29.6	-
	1941. I—IV. időszakban 1940. I—IV. időszakához képest több (+) kevesebb (-)	szám-szerűleg en nombre	+ 18.628	+ 4.798	+ 9.811	+ 941	+ 34.178	-	+ 7.082	+ 1.719	+ 3.191	+ 374	+ 12.366	-
	En janv.-avril 1941 par rapport aux mois de janv.-avril 1940, en plus (+), en moins (-)	o/o-ban en o/o	+ 27.8	+ 51.9	+ 18.2	+ 22.4	+ 25.4	-	+ 20.0	+ 44.0	+ 25.5	+ 22.7	+ 23.2	-

(Folytatás.)

Év Année	Hó Mois	Munkaegységek száma az összes postai szerveknél: Nombre des unités de travail dans tous les services:									
		Posta Poste		Távíró Télégraphe		Távbeszélő Téléphone		Rádió Radio		Összesen Total	
		drb. nombre	o/o	drb. nombre	o/o	drb. nombre	o/o	drb. nombre	o/o	drb. total nombre	
1940.	IV.	26.602	55.3	3.253	6.7	16.805	34.9	1.487	3.1	48.147	
1941.	IV.	33.229	53.2	6.139	9.8	21.340	34.1	1.823	2.9	62.531	
1940. I—IV.		102.354	54.5	13.153	7.0	66.346	35.4	5.847	3.1	187.700	
1941. I—IV.		128.064	54.7	19.670	8.4	79.348	33.9	7.162	3.0	234.244	
Összehasonlítások Comparaisons	1941. IV. havában 1940. IV. havához képest több (+) kevesebb (-)	szám-szerűleg en nombre	+ 6.627	-	+ 2.886	-	+ 4.535	-	+ 336	-	+ 14.384
	En avril 1941 par rapport au mois de avril 1940, en plus (+), en moins (-)	o/o-ban en o/o	+ 24.9	-	+ 88.7	-	+ 27.0	-	+ 22.6	-	+ 29.9
	1941. I—IV. időszakban 1940. I—IV. időszakához képest több (+) kevesebb (-)	szám-szerűleg en nombre	+ 25.710	-	+ 6.517	-	+ 13.002	-	+ 1.315	-	+ 46.544
	En janv.-avril 1941 par rapport aux mois de janv.-avril 1940, en plus (+), en moins (-)	o/o-ban en o/o	+ 25.1	-	+ 49.5	-	+ 19.6	-	+ 22.5	-	+ 24.8

6. A VISSZACSATOLT ERDÉLYI ÉS KELETI ORSZÁGRÉSZEK FORGALMA. — 6. Le trafic des territoires rattachés.

a) Postaforgalom. — a) Trafic postal.

E g y s é g: 1000 drb, összeg 1000 pengő. — Les nombres s'entendent en milliers, les montants en 1000 pengős.

Év Année	Hó Mois	Feladás — Expédition									
		Levélpostai küldemény drb. Poste aux lettres nombre		Értékvél drb. Lettres de valeur nombre	Kézi, betét és sommás csomag drb. Colis nombre	Postautalvány Mandats-Poste		Postatakrék betét Caisse d'épargne versements		Csekkbefizetés Chèques versements	
		közönséges ordinaires	ajánlott recomandés			drb. nombre	összeg montant	drb. nombre	összeg montant	drb. nombre	összeg montant
1940.	IX.	1.082	44	1	18	12	1.063	1	116	4	4.062
1940.	X.	3.785	92	3	75	69	5.716	2	404	38	18.373
1940.	XI.	4.107	111	4	110	107	9.233	3	607	63	22.384
1940.	XII.	5.155	119	5	123	121	9.869	3	621	93	22.479
1941.	I.	5.096	191	4	87	102	7.568	4	598	121	23.591
1941.	II.	4.362	160	4	99	108	7.969	4	513	139	23.275
1941.	III.	5.606	157	5	103	120	9.551	4	578	162	25.698
1941.	IV.	5.390	150	4	103	113	9.196	4	416	162	25.873

a) Postaforgalom (folytatás). — a) Trafic postal (suite).

Év Année	Hó Mois	Kézbesítés — Remise									
		Levélpostai küldemény drb. Poste aux lettres nombre		Értékvél drb. Lettres de valeur nombre	Kézi, betét és sommás csomag drb. Colis nombre	Postautalvány Mandats-Poste		Postatakrék kivét Caisse d'épargne paiements		Csekk-kifizetés Chèques paiements	
		közönséges ordinaires	ajánlott recomandés			drb. nombre	összeg montant	drb. nombre	összeg montant	drb. nombre	összeg montant
1940.	IX.	—	24	1	34	11	749	*	2	**	158
1940.	X.	—	86	3	141	70	8.069	1	73	2	3.809
1940.	XI.	—	120	4	197	106	12.616	1	133	10	12.836
1940.	XII.	—	115	5	209	118	13.167	1	323	32	14.440
1941.	I.	—	177	5	158	94	10.403	1	230	23	13.516
1941.	II.	—	155	5	165	107	11.049	1	302	38	12.100
1941.	III.	—	164	6	181	132	13.244	2	396	46	14.253
1941.	IV.	—	145	6	161	136	13.683	2	467	48	17.126

*) Összesen csak 19 drb.

**) Összesen csak 268 drb.

b) Táviróforgalom. — b) Trafic télégraphique.
c) Távbeszélőforgalom. — c) Trafic téléphonique.

Év Année	Hó Mois	Táviró — Télégraphe		Távbeszélő — Téléphone			Számított helyi beszélgetések száma ezekben Conversation locales complètes nombre en milliers
		Táviratok ezer darab Télégrammes nombre en milliers		Főállomások száma drb. Nombre des postes téléphoniques			
		feladás depót	kézbesítés remise	200 előfizetőnél és 200 előfiz. nagyobb syst rural et plus de 200 abonnés	200 előfizetőnél kisebb jusqu'à 200 abonnés	összesen total	
1940.	IX.	5	6	3.734	1.159	4.893	—
1940.	X.	52	52	4.128	2.136	6.264	—
1940.	XI.	62	65	4.170	2.166	6.336	—
1940.	XII.	60	57	4.405	2.510	6.915	—
1941.	I.	55	59	4.521	2.631	7.152	105
1941.	II.	55	60	4.458	2.796	7.254	123
1941.	III.	60	72	4.615	2.933	7.548	108
1941.	IV.	71	82	4.771	3.139	7.910	139

c) Távbeszélőforgalom (folytatás). — c) Trafic téléphonique (suite).
d) Rádióelőfizetők. — d) Radiodiffusion.

Év Année	Hó Mois	Távbeszélő — Téléphone			Rádió — Radiodiffusion
		Központok száma Nomre des centrales	Távolsági beszélgetés 1000 drb. Conversations inlerurbaines nombre en milliers		Rádió előfizetők száma Nombre des abonnés
			kezdeményezett départ	érkezett arrivée	
1940.	IX.	135	5	9	
1940.	X.	276	60	156	24.633
1940.	XI.	286	104	127	32.510
1940.	XII.	286	101	121	38.681
1941.	I.	286	111	126	42.182
1941.	II.	287	113	125	44.533
1941.	III.	289	123	137	46.095
1941.	IV.	289	131	150	47.343

e) A forgalom munkaegységekben. — e) Le trafic en unités de travail.
Egység: 1000 drb. — Nombre en milliers.

Év Année	Hó Mois	Munkaegységek száma az összes postai szerveknél: Nombre des unités de travail dans tous les services				
		Posta Poste	Távíró Télégraphe	Távbeszélő Téléphone	Rádió Radio	Összesen Total
		drb. nombre	drb. nombre	drb. nombre	drb. nombre	drb. nombre
1940.	IX.	422	54	251	—	727
1940.	X.	1.790	575	709	30	3.104
1940.	XI.	2.469	743	939	36	4.187
1940.	XII.	2.715	681	919	84	4.399
1941.	I.	2.488	614	992	98	4.192
1941.	II.	2.559	642	1.020	103	4.324
1941.	III.	2.825	713	1.079	109	4.726
1941.	IV.	2.731	829	1.317	111	4.988

Külföldi szemle

Revue étrangère.

POSTA.

Egyesült Államok.

Az Európa és Amerika között fenntartott repülőszolgálat a háború kezdete óta óriási jelentőségre tett szert. Ez a nagy fellendülés könnyen megérthető, ha megfontoljuk, hogy New-York és Lisszabon városokat összekötő Clipper-járatok hatalmas vízirepülőgépei a jelenlegi körülmények között csaknem egyedül bonyolítják

le a két világrész egymásközi postaforgalmát. Ezek a gépek egy-egy útjukon kb. 6000 kiló súlyú postaanyagot visznek magukkal.

Az egyre növekedő levélforgalom arra készítette a Clipper-járatokat fenntartó Panamerican-Airways társaságot, hogy a repülőgépek belső berendezését egyszerűsítse és ezáltal azok befogadóképességét

emelje. Ez az egyszerűsítés elsősorban azokat a berendezési és felszerelési tárgyakat érintette, amelyekre tulajdonképpen nincs szükség, vagyis amelyek kizárólag az utaskabinok fényűző díszítésére és az utasok túlzott kényelmére szolgáltak.

Mint érdekességet érdemes megjegyezni, hogy az említett egyszerűsítési eljárással 850 kg. hasznos terhelési súlytöbbletet értek el. Az utaskabinokban elhelyezett 30 ág közül csak hatot hagytak meg, a gépek belsejét borító vastag szőnyegetek eltávolították, sőt a gépek törzsén és szárnyain lévő súlyosabb ezüstös színű festékanyagot is lekaparták és könnyebb festékekkel pótolták.

A Clipper-gépeket eredetileg 75 utas és bizonyos súlyú poggyász befogadására tervezték. Tekintettel arra, hogy a postanyag szállításához is igen fontos érdekek fűződnek, a rendkívüli viszonyok hatása alatt napról-napra növekedő utasforgalom ellenére a Clipperekben újabban mindössze 30–35 személy nyerhet elhelyezést. A megmaradt férőhelyeket és hasznos súlyt a postaszákoknak tartják fenn.

A pánamerikai légitársasági vállalat négymotoros Clipper-gépei óránként 255 kilométeres sebességgel repülnek. Hatósugaruk teljes szélességben csaknem 5000 kilométer.

Európa és Amerika között jelenleg 3 repülőgép látja el a repülőszolgálatot. A gépek hozzávetőlegesen 22 óra alatt teszik meg a két világrész közötti utat. (Postzeitschrift 1941:2.) *Iványi.*

Nagybritannia.

A „Postzeitschrift” című svájci szaklap folyó évi március hó 1-én megjelent számában érdekes visszpillantást olvashatunk az Anglia és Brit-India között fennálló postai összeköttetés történetére.

Az Indiába tartó angol hajók a szuezi csatorna létesítése előtt óriási kerülővel tették meg az utat az anyaország és a gazdaságilag rendkívül fontos gyarmat között. A múlt század kezdetleges közlekedésének jellemzésére felelteti a cikk, hogy 1825-ben az „Entreprise” nevű gőzhajó kísérleti útja során a London és Kalkutta közti tengeri utat 113 nap alatt tette meg. Természetesen a hajónak meg kellett kerülnie a Jöreménység fokát, ami óriási idővesztést okozott. Az aránytalanul nagy költség és idővesztés kiküszöbölésére mindinkább égetőbbé vált egy rövidebb és ezáltal gazdaságosabb útvonal alkalmazása.

Ezzel kapcsolatban az angolok figyelme elsősorban a Földközi-tengerre irányult. Az angol parlament 1834-ben az indiai útvona-

lak tanulmányozására 20.000 fontot szavazott meg. Abban az időben csak két útvonal jöhetett komolyan számításba. Az első Szírián át az Eufrátesz folyón végig a Perzsa-öbölbe, a másik Egyiptomon keresztül a Vörös-tengerhez vezetett. Az utóbbi útirány 200 mérfölddel hosszabbnak látszott, azonban az Eufrátesz hajózást gátló mocsarai, valamint a folyó partvidékén élő vad törzsek miatt később a vöröstengeri út sokkal biztonságosabbnak bizonyult.

1839-ben Anglia elfoglalta Adent, Ezzel a Vörös-tenger teljes angol ellenőrzés alá került, hiszen Aden szerepe ugyanaz, mint Gibraltaré a Földközi-tengeren.

A „Peninsular and Oriental Company” angol hajótársaság hajói 15 nap alatt tették meg az utat Southhamptomból Alexandriába. Innen a továbbítandó indiai postát szárazföldön szállították Szuezig, majd újabb 19 napos tengeri út megtétele után végre megérkezett Bombayba. Ehhez a főútvonalhoz csatlakozott az angolok honkongi, a hollandi kormány által fenntartott Singapore-Batavia és a spanyolok Manila-Honkong-i hajójárat. Az angolok később a szigetország és Egyiptom közötti út lerövidítésére a postaszákokat Párizson és Marseille-en át továbbították, majd mikor a postának Franciaországon való átszállítása bizonyos politikai okoknál fogva aggályosnak látszott, 1847-ben a német-osztrák útirány alkalmazásával kísérleteztek. A továbbításra kerülő angol postaszákokat Triesztből az osztrák Lloyd hajói szállították Alexandriába. Ez az útvonal az előbbinél sokkal előnyösebbnek és rövidebbnek bizonyult, úgyhogy a szuezi csatorna megépítéséig ezen az útvonalon továbbították az Indiába címzett és az onnan érkező levélpóstát.

A múlt század ötvenes éveiben újból felvetették a már sumnyavó régi tervet, a Szuezi-csatorna megépítését. E nagyszabású terv megvalósításának akadálya nem is annyira a szuezi földszoros átvágásának műszaki nehézségeiben, mint inkább a nagyhatalmak kölcsönös féltékenységében rejlett. Végül elhatározták, hogy a vállalkozást világpolgári alapokra állítják, vagyis a csatorna megépítésére és fenntartására nemzetközi társaságot alapítanak, amely köteles a nagyfotosságú tengeri utat minden nemzet lobogójának minden időben nyitva tartani. Sok meddő kísérlet után Lesseps Ferdinándnak sikerült az egyiptomi alkirály beleegyezését, elnyerni és 1859-ben az építési munkálatokat megkezdeni. A csatornát 1869-ben adták át a forgalomnak. Ezzel Európa és

Ázsia postai összeköttetésének története új fejezethez érkezett. Azt, hogy a csatorna milyen fontossággal bír napjainkban, mi sem bizonyítja világosabban, mint az a tény, hogy a szuezi földszoros birtokáért

az utolsó 25 év alatt immár másodszer mérlik össze erajüket Németország és Anglia expedíciós hadseregei. (Postzeitschrift, 1941:2.)
Iványi.

TÁVKÖZLÉS.

Egyesült Államok.

A Radio Corporation of America hosszúságú kísérletezés után új hordozható vevőkészüléket dobott piacra. A 2 kilogramm súlyú készülék külsőleg fényképezőgéphez hasonlít s az ára 20 dollár. (J. d. T. 1940:11.)
(Balázs Barna)

Svájc.

Míg a legtöbb közlekedési üzem szolgáltatásaiért általánosságban előre kell fizetni (postai és távirási díjak, vasúti menetjegyek) a távbeszélő igazgatás, a dolog természetéből kifolyólag, a nyújtott szolgáltatásokért járó díjakat hitelezni kénytelen. A díjak beszedésénél követett eljárás különbözősége szerint ez a díjhitelezés hosszabb vagy rövidebb időre szól. Svájcban például a távbeszélő előfizető a januárban folytatott beszélgetéseiről kiállított számlát csak február 10-én kapja kézhez. A díjak kiegyenlítésére a svájci igazgatás 30 napos határidőt engedélyez, amelyet azután fizetési felszólítás kíséretében még 5 nappal lehet meghosszabbítani. Előfordulhat tehát az az eset, hogy az előfizető a január hó elején váltott beszélgetéséért csak 2 és fél hónap múlva, azaz március közepén tartozik a díjakat megfizetni. Ez alatt a 2 és fél hónap alatt állomásait természetesen zavartalanul használhatja, úgy hogy a ki nem fizetett díjak felhalmozódnak. Ugyanez az eset az előfizetési díjknál is.

A távbeszélődíjak biztosításának leggyorsabb módja egy bizonyos óvadék letételének kötelezővé tétele. Az 1922. évi október hó 14-i törvény, valamint annak 1923. december 17-én kelt végrehajtási utasítása a következőkre jogosítja fel a távbeszélő igazgatást:

„1. Azok az előfizetők, akiknek táviróvagy távbeszélő előfizetési kötelezettségéből eredő tartozásai egy bizonyos összeget elérnek, a táviró- és távbeszélő-díjak biztosítására óvadék letételére kötelezhetők.

2. Óvadék követelhető a díjak összegének nagyságára való tekintet nélkül, ha az előfizetőnek rendes lakása, vagy főállomásának telephelye külföldön van, ha fizetőképessége kétes és ha a díjakat az előírt határidőig nem egyenlítették ki.”

A végrehajtási utasítás még a következőket írja elő:

„Ha a távbeszélőközpontnál olyanok jelentkeznek új előfizetőkül, akiket a központ nem ismer eléggé, fizetőképességük megállapítása céljából, hivatalos helyekről, pl. hatóságoktól, ingatlan tulajdonosoktól, bankoktól, tudakozó irodáktól felvilágosítást kell a központnak kérnie. Azoknak az előfizetőknek, akik miatt az igazgatás már díjvesztéseket szenvedett, új előfizetési kötelezettségük megkezdésekor a távbeszélőközpont által megállapított, megfelelő biztosítékot kell letenniük. Ezeknek az előfizetőknek névjegyzékét közzé kell tenni. A biztosítékot lehetőleg készpénzben kell követelni.”

Azelőtt, amikor a svájci távbeszélő hálózatban az előfizetői kötelezettség még két esztendőben volt megállapítva, az igazgatás biztosíték címén 200.— frank letébehelyezését követelte. Ma már azonban csak három havi előfizetési és beszélgetési díjnak megfelelő összeg letébehelyezését kérik. Ez az összeg, az előfizető anyagi helyzetének figyelembevételével, esetleg havi részletekben is lefizethető. A letett biztosíték után az igazgatás a postatakarék mindenkori kamatlábnak megfelelő kamatot fizet.

Ha az előfizető fizetőképességéhez kétség nem fér, a biztosíték letételétől eltekintenek.

Mindazokról az előfizetőkről, akik csődbe jutottak, csődön kívüli kényszerengedélyt kértek, avagy akiknek állomásait a díjak nem fizetése miatt kikapcsolták a forgalomból, a név, foglalkozás, lakás és a tartozás összegének feltüntetésével kártérkenyilvántartást vezetnek.

Az egyes távbeszélő hivatalok az ilyen előfizetőkre vonatkozó adataikat havonta egymással kölcsönösen közlik. Az ebben a nyilvántartásban szereplő személy vagy cég csak akkor fogadható el újból előfizetőnek, ha megfelelő biztosítékot helyez letétbe. A nyilvántartott díjhátralékot az újból jelentkező előfizetőnek előzetesen ugyancsak ki kell egyenlítenie.

1934. július elsején a díjaknak előzetesen félévenként történő beszedési rendszerét

megszüntették. A véglegesen elfogadott új rendszer szerint az előfizetési és beszedési díjakat minden hónap végén szedik be. Ezzel az intézkedéssel egyidejűleg a díjakat átlagban 10 százalékkal leszállították.

Mindaddig, amíg a díjakat félévenként előre kellett kiegyenlíteni, az így lefizetett összeg az esedékes díjnak mintegy fedezetül szolgált.

A havonta történő díjfizetés bevezetésénél ez a fedezet természetesen eltűnt és egyidejűleg megnőtt a behajthatatlan díjak kockázata is.

A kockázat lehető csökkentése céljából a hivatalokat utasították, hogy csak megbízható, szilárd pénzügyi helyzetű személyeket vagy cégeket fogadjanak el távbeszélő előfizetőül és indokolt esetben biztosíték letételét is kéri.

Másrészt a veszteségek lehető elkerülése céljából, a díjbeszedés ellenőrzését megszigorították.

A távbeszélőszolgálatot szabályozó törvény a számla kézbesítésétől számított egy hónap határidőt engedélyez az előfizetőnek a díjak kiegyenlítésére. Ha az előfizető a díjakat e határidőig nem fizeti ki, fizetési felszólítást kap. Amennyiben e felszólítástól számított 5 nap leteltével sem fizeti meg a díjakat, állomását megfelelő értesítés kíséretében kizárják a forgalomból.

E fizetési felszólításért egy helyi beszélgetés díját vagy pedig 10 rappen számítanak fel az előfizető terhére. A fizetési felszólítás ismételt kiküldése esetében a díj 50 rappen, a forgalomból kizárt állomás újbóli bekapcsolásának díja pedig 1 frank.

Az esedékes és a kellő időben ki nem egyenlített díjak behajtásának legeredményesebb módja az állomás kizárása a forgalomból. A havonta történő díjbeszedés rendszerének bevezetése óta az igazgatás mind gyakrabban kénytelen ehhez az eljáráshoz folyamodni.

Ha az igazgatás úgy látja, hogy a távbeszélőállomás az előfizető foglalkozásának nélkülözhetetlen kelléke, az állomást csupán egyoldalúan, a kimenő forgalomból kapcsolja ki. Az egyoldalú kizárás meghosszabbítása esetében az igazgatás azonban megköveteli, hogy az előfizetők legalább az előfizetési díjakat szabályszertlenül kiegyenlítsék.

Az igazgatás ezenkívül felhatalmazza az egyes hivatalok vezetőit, hogy a díjak beszedésére előírt határidőket (általában

14 nappal) meghosszabbíthassák, amennyiben ez a meghosszabbítás indokolt.

Fel vannak hatalmazva továbbá a hivatalvezetők arra is, hogy a tartozásban levő előfizetőknél tett látogatás alkalmával a személyes érintkezés útján kíséreljék meg a hátralékos díjak megfelelő részletekben történő kiegyenlítésére kielégítő megállapodást kötni.

Általános szabály az, hogy egy előfizető állomást sem szabad véglegesen leszerelni mindaddig, míg az előfizetőnél tett személyes látogatás alkalmával az előfizető helyzetét és körülményeit nem tisztázták.

Háború esetén a hivatalvezetők azonnal felhatalmazást kapnak, hogy a hadba vonultak előfizetői állomásainál a díjfizetési határidőt meghosszabbíthassák.

A megtett intézkedések eredményének szemléltetésére szolgáljanak az alábbi adatok.

1939. június havában 302.000 távbeszélő-előfizető közül 34.309 előfizetőt írásban, 12.954 előfizetőt pedig távbeszélőn szőlítottak fel a díjak kiegyenlítésére. 1591 állomást egyoldalúan zártak ki a forgalomból, 121 állomást szereltek le díjmentesítés miatt és csak 97 előfizető ellen tettek törvényes lépéseket.

A díjak biztosítására szedett óvadékok összege a következőképpen alakult:

Év	Előfizetők száma	Összeg fr.
1937	285.647	773.131
1938	295.782	877.670
1939	303.102	943.728

Az 1939. év folyamán távbeszélő díjak címén beszedett 108.443.137 frankhoz viszonyítva, a kívánt biztosíték a beszedett összegeknek csupán 0.87%-át tette ki.

A díjvesztéségek lehető csökkentésével kapcsolatban tett intézkedések a következő kedvező képet nyújtják:

Év	Díjvesztés % -ban	A díjak Előfizetőnként centime-ban	
1933	175.230	0.18	73.74
1936	184.787	0.20	69.73
1937	143.432	0.15	52.6
1938	114.969	0.11	40.74
1939	73.431	0.07	25.—

(Technische Mitteilungen 1940:2.)

Balázs Barna.

Távbeszélőáramkörbe kapcsolt ön-működő gramfon. Az amerikai Ohio államban fekvő Columbusban, egy új ötlet felhasználásával, távbeszélőáramkörbe kap-

csolt önműködő hanglemezzolgáltatást helyeztek üzembe. Az eddigi, pénzbedobásra működő zenegépautomatáktól eltérően, az új szolgáltatást a következőképpen működik:

A zenegépeket egy központi helyről működtetik. Az egyes nyilvános helyiségekben felszerelt zenegépek az Ohio-állambeli távbeszélőtársaság áramkörei útján vannak összekötve a gépeket működtető központtal.

A kezelés menete nagyon egyszerű. Aki

bizonyos zenedarab lejátszását kívánja, a gép nyílásába dob egy megfelelő pénzdarabot. A pénzdarab bedobása után a központ kezelője azonnal jelentkezik és a lejátszani kívánt darabok címének bemondása után, azokat a kívánt sorrendben leforgatja. Minden egyes felszerelt zenegép a központban lévő egy-egy különleges lemezforgatógéppel külön-külön távbeszélő-áramkör útján van összekötve. (Telephony — 1940 szeptember.) *Balázs Barna.*

RÁDIÓ

Rádiórvhallgatók Németországban.

Az 1939 április havától 1940 március haváig terjedő időszakban rádiórvhallgatók ellen 484 eljárást folytattak le. Az elítélt rvhallgatók száma 225 volt, ezek közül 11 személyt egytől-nyolc hétig terjedő szabadságvesztéssel, 214 személyt pedig 3-tól 200 birodalmi márkáig terjedő pénzbüntetéssel sújtottak.

Az 1939. szeptember 9-én kibocsátott amnesztiarendelet nélkül az elítéltek száma sokkal nagyobb lett volna. (J. d. T. 1940:9.) *Balázs Barna.*

A svájci műsorszórási rádió évi jelentése.

A svájci műsorszórási rádió a közelmúltban tette közzé kilencedik működési jelentését. A jelentés szerint az európai háború a svájci rádió üzemvitelét gyökeresen átalakította. Így a svájci szövetség-tanács, törvényben biztosított jogánál fogva, már 1939 augusztus 29-én a svájci rádiótársaságnak adott engedélyt további intézkedésig felfüggesztette. A társaság a személyzetét és berendezéseit a postaigazgatás rendelkezésére bocsátotta, amely a katonai igazgatással karöltve szervezte meg a svájci rádió műsorellátását. Ez a rendelet 1939 szeptember 2-án lépett életbe. Ettől az időponttól kezdve tehát a svájci rádió műsoráról nem az engedélyes rádiótársaság, hanem a postavezérgazgatóság hatáskörébe utalt „Svájci rádióműsorszórási szolgálat” (Service de la radiodiffusion suisse) gondoskodik. Ez intézkedések következtében, egészen 1939 decemberéig, az egyes adóállomások műsorát egyetlen stúdióból sugározták. Basel, Genf és Zürich adóállomások működése ideig-óráig szünetelt és csak Bern, Lausanne és Lugano stúdiói voltak üzemben.

A műsorszolgálattal kapcsolatban a jelentés kiemeli, hogy a hírszolgálat megjavítása terén komoly eredményeket értek

el. A rövidhullámú műsorszórási is, a schwarzenbourgi rövidhullámú adóállomáson kiütött tűzvész ellenére, tekintélyes fejlődést mutat.

A háború előtti időszakra két fontos esemény nyomta rá bélyegét: a zürichi nemzeti kiállítás és a luzerni ünnepi játékok. A nemzeti kiállítás a svájci rádiót hatalmas feladatok elé állította. Itt nemcsak a helyszíni közvetítések egész sorára gondolunk, hanem a kiállítás keretében rendezett különböző hangversenyek közvetítésére is. A zürichi nemzeti kiállítás ezenkívül még alkalmat nyújtott a műsorszórási rádióknak arra, hogy működéséről a nagyközönség vizuális benyomásokat is szerezhessen. A kiállítás egyik üvegfalú pavillonjában ugyanis egy kis stúdió működött. A kiállítást látogató közönség így közvetlenközelről láthatta a rádió üzemének egyes fázisait és kedvenc bemondóit. A műsorszórási rádió, ugyancsak a kiállítás keretében, távolbalató műsort is közvetített. A luzerni ünnepi játékok a világ leghíresebb karmesterei által vezényelt szebbnél-szebb művészi hangverseny közvetítésére nyújtottak lehetőséget. E hangversenyeket a legtöbb európai állam, sőt az amerikai Egyesült Államok is átvette.

Az év folyamán rendszeresített műsor-egyeztető szolgálatnak az a feladata, hogy a három svájci adóállomás egyidejűleg ne sugározzon azonos jellegű műsort. Az ősi nemzeti kultúra megvédésére irányuló s a multban kifejtett törekvések jellemzik a gondosan összeállított műsorokat ma is.

A svájci műsorszórási rádió tökéletesítése műszaki téren is hatalmas lépésekkel haladt előre. Mindenekelőtt a blosenbergi antenna felállítását említjük meg, amely Beromünster adóállomás sugárzásainak tökéletesebb vételét tette lehetővé nemcsak magában Svájcban, hanem külföldön is.

A tűzvész által megrongált schwarzenbourgi rövidhullámú adóállomás 1939 nyárára tervezett üzembehelyezését el kellett

halasztani. A helyiségek rekonstrukciós munkálatai azonban olyan mértékben haladtak előre, hogy a műszaki berendezés szerelése az 1939. év végén megkezdődhetett.

A tengerentúli rádiótávbeszélő összeköttetések biztosítására még egy adóállomást helyeztek üzembe. Az óceánon túl élő svájciak részére, a pranginsi adóállomás sugároz műsort mindaddig, míg a schwarzenbourgi állomást üzembe nem helyezik.

Az 1939. esztendő folyamán egyenként általában 4 zeneáramkört magában foglaló harminc különböző kábelt fektettek le. A műsorszórási rádió céljait szolgáló vezeték-hálózat hossza 1939 végén 17.891 km volt, 1821 km-rel nagyobb, mint az előző évben. A zürichi adóállomás stúdióinak nagybírtási munkálatai folyamán a stúdiók terve-

delme megkétszereződött. 1940 március 22-én üzembehelyezték Basel új stúdióit is.

Az 1939—1940. működési évben a svájci rádióelőfizetők száma 594.833-ra emelkedett, ami 41.600 új előfizetőnek felel meg. A rádió műsorszórási szolgálat részesedése az összes bevételből 4.550.000 frank, azaz az összes bevétel 55%-a volt, míg a bevételek többi részét a postaigazgatás tartotta meg a műszaki kiadások fedezésére. A fentemlített négy és fél millió frankból 234.399 frankot általános igazgatási kiadásokra, 631.504 frankot szerzői jogdíjakra, hírszolgáltatásra és propagandára, 41.498 frankot különböző kiadásokra, végül 3.611.500 frankot műsorcélokra fordítottak.

(J. d. T. 1940 : 8.)

Balázs Barna.

Külföldi műszaki lapszemle.

Journaux étrangers.

Hajlékony üveg mint szigetelőanyag. (Wirl. Eng. XVII. évf. 196. sz. ismertetése az Electritechnics 1939 októberi számából.)

Újabban főleg Amerikában foglalkoztak hajlékony üvegek olyan alakban való előállításával, hogy azzal a villamosvezetékek szigetelésére használt selyem vagy pamutburkolást pótolni lehessen. A kísérletek jó eredményeket adtak és nemcsak az erősáramú, hanem a rádiótechnikában is kezdik alkalmazni az üvegszigetelésű huzalt. A szigetelésre használt üvegszövetet hajszálvékony üvegszálakból szövik. Az üvegszigetelésű huzalból készült tekercsek lényegesen nagyobb hőfokot bírnak károsodás nélkül, mint akár a selyem, akár a pamutszigetelés, nedvespégyállókban és a koronajelenség szempontjából is előnyösebbek. A nagyobb hőterhelhetőségre jellemző, hogy míg az amerikai előírások a pamutszigetelésre legfeljebb 55 C, addig az üvegszigetelt huzalra 75 C. melegigénybevételt engednek meg. Ugyanolyan elektromos tulajdonságokkal rendelkező pamut- és üvegszigetelésű tekercseknél pedig az üvegszigetelésűnek a pamuthoz képest a súlya csak 25%, átmérője 67% és a hossza 43%, tehát az üvegszigetelésű tekercs lényegesen kisebb.

A varázssvessző fizikája. (Wirl. Eng. XVII. évf. 197. sz.)

A vízfolyásokat és érclelőhelyeket kutató varázssvessző fizikájáról írt egy 452 oldalas könyvet J. C. Maby és T. B. Franklin (G. Bell Sons London kiadás), amelynek tartalmát az idézett folyóirat főszerkesztője igen szellemesen kritizálja, anélkül azonban, hogy a könyv valószínűtlen és tudományosan kevéssé megalapozott állításaival szemben állást foglalna. Közleménye végén azonban elismeri, hogy ez kétségtelenül a legkimerítőbb összefoglaló munka, ami erről a kérdéstről megjelent.

Igen nagy frekvenciaállandóságú újfajta kvarckristálylemez. (W. P. Mason, Proc. I. R. E. 28. évf. 5. sz.)

Szerző ismerteti egy újfajta kvarccsoszilátor megoldást, amelynél a vezérlő kvarc hőfokállandósága 100 C. hőingadozás mellett sem több mint egymilliomod.

Eljárás alumíniumkábelek összeköttetésére. (ETZ. 61. évf. 28. sz.)

Az erősáramú alumíniumkábelek összeköttetéseinél alkalmazott különféle módszerek (szorító, forrasztás, hegesztés) összefoglaló ismertetése.

H I R E K

Nouvelles.

1,000.000 iktatmány.

Nem mindennapi munkaünnepet ült a postavezérigazgatóság segédhivatala a folyó évi május hó 8-án. 1919 január 1 óta, amióta a magyar királyi posta a miniszter és vezérigazgatósági hatáskörben elintézendő ügyeket nem külön-külön, hanem egységesen iktatja: 1941 május 8-ig egymillió ügyirat, egymillió ügy került elintézésre a posta legfelsőbb hatóságánál. A milliomodik — a postamesterek egyesületének dr. György József postafőigazgató nevére tett ösztöndíjalapítványát tárgyaló — ügyirat a 227.118 számot kapta. A segédhivatal ezt az ügyiratot az alábbi szövegű diszbélyegzővel látta el:

„Ez a 227.118/1941. számú ügydarab a m. kir. postavezérigazgatóság 1919. évi január 1-től egységesen vezetett iktatókönyvében a

MILLIOMODIK iktatmány.

Jelentse büszkén ez a tény is azt a magyar munkát és akarást, amely Országgyarapító Kormányzó Urunk, **vitéz nagybányai HORTHY MIKLÓS** országlása alatt és a m. kir. posta vezérigazgatójának,

jakusseveczi és felsőradessichi
dr. KUZMICH GÁBORNAK

vezetése idejében a Felvidék, Kárpátalja, Észak-Erdély és a Délvidék visszaszerzéséhez vezetett.

Isten áldása legyen édes Magyar Hazánkon és minden magyar postás munkáján!”

Ez a millió ügy az ország szétdarabolásától kezdve annak a 22 évnek a postai fejlődését tárja elénk, amelynél gazdagabb korszaka nem volt a magyar postának. Az ünnepély tulajdonképpen annak a vezető postásárdának

az ünnepélye volt, amelyik ebben a korszakban egymillió ügy elintézésével a posta hajóját eredményesen kormányozta.

Ezt érezte meg és ennek adott kifejezést a posta legfőbb vezetősége, amikor vezérigazgató urunkkal az élükön Aigner vezérigazgatóhelyettes, Forster és Rátz postafőigazgató, Ujj postaműszaki főigazgató urak, a Postamúzeum részéről pedig Mónus hiv. igazgató úr is megjelentek a segédhivatalnak a hivatalban megtartott munkaünnepélyén.

Az esemény jelentőségét a segédhivatal főnöke, dr. Egető Géza hiv. igazgató méltatta. Kifejtette, hogy mit jelent az egymillió ügydarab a statisztikusnak, a postatörténésznek, a postamúzeum órének, a bürokratának és a racionalizálóknak a szemével nézve.

Vezérigazgató úr — a milliomodik ügydarab szignálása és a beiktatás elrendelése előtt — kifejtette, hogy a segédhivatal a maga munkájával az ügyiratok között a rendet, a rendszert teremti meg. A segédhivatal minden ügyet olyan lelkiismeretességgel iktat és kezel, mintha minden egyes ügyirat a létet vagy nemléteket jelentené. És — vezérigazgató úr szerint — ez valóban így is van jól. Mert minden ügyirat vagy annak fontos, aki kezdeményezte, vagy annak, akinek sorsáról, ügyéről van benne szó! A rendszerességgel és pontossággal teszi lehetővé a segédhivatal az igazgatási munkának komoly, eredményes elvégzését.

A munkaünnepély után vezérigazgató úr kíséretével szemlét tartott a segédhivatal munkahelyein és megtekintette szép, hatalmas központi irattárát.

EGYESÜLETI ÉLET.

Elismerés. A m. kir. posta vezérigazgatója Ránky Béla postamérnöknek 1941 április hó folyamán a katonai és külligi vonatkozású távbeszélő szolgáltatások terén végzett átlagon felüli, különösen eredményes munkásságáért elismerését fejezte ki.

Változás a Magyar Posta szerkesztőbizottságában. Krajcsik Géza dr. postafőigazgató, aki lapunk megalakulása óta tagja volt a szerkesztőbizottságnak, megbízatásáról lemondott. A kereskedelem- és közlekedésügyi miniszter úr helyette Voit László dr. postatanácsost nevezte ki szerkesztőbizottsági tagul.

A kassai csoport új elnöke. György József dr. postafőigazgató Budapestre történt áthelyezése miatt a kassai helyi csoportban viselt elnöki tisztségéről lemondott. Helyébe a csoport Pásztor Béla igazgatót, az igazgatóság új vezetőjét választotta meg elnökke.

A Postás Kari Egyesületek Szövetségének választmányi ülése. A Szövetség április hó 26-án dr. Forster Károly postafőigazgató, alelnök elnöklétével választmányi ülést tartott. Az ülés megnyitása után az elnök meghatott szavakkal emlékezett meg a Szövetség elhunyt elnökéről, Mészáros Lajos postafőigazgatóról. Bejelentette, hogy az elhunyt elnök özvegyének a Szövetség táviratban fejezte ki részvétét. A Szövetség külön gyászjelentést is adott ki és a sírra koszorút helyezett. A miniszterelnökség részéről Bárczy István államtitkár személyesen jelent meg a temetésen; a kereskedelem és közlekedésügyi miniszter levélben fejezte ki részvétét. Az elhunyt emlékét a Szövetség jegyzőkönyvében örökítette meg. A Szövetség működéséről dr. Nagy Sándor postatanácsos, a szövetség ügyvezető igazgatója számolt be. A Szövetség elnöksége a vezérigazgató úrnak átnyújtotta a kari összetartás eszméjének ápolására alakított vándorserleg kibővített mását. A figyelemért a vezérigazgató úr őszinte köszönetét fejezte ki.

A választmányi hozzájárult dr. Meskó Oszkár, néhai Mészáros Lajos volt szövetségi elnökök és dr. Páznány Ödön volt ügyvezető igazgató arcképének megfestéséhez.

A választmány jóváhagyta az elnöki értekezletnek azt a határozatát, hogy a családvédelmi kölcsön céljaira eredetileg

kölcsönként felajánlott 25.000 pengőt véglegesen, adományként bocsátja a vezérigazgató úr rendelkezésére.

A választmány felkérte az elnököt, tegyen előterjesztést a vezérigazgató úrnál arra nézve, hogy a postás kórház háromtagú kezelőbizottságát a Szövetségbe tartozó egyesületek kiküldötteivel kiegészítsék.

Megállapodott a választmányi ülés a rendkívüli közgyűlés időpontjára nézve és az elnöki tisztségre egyhangúlag dr. Márfalvi Jenő postafőigazgatót jelölte.

A Postás Kari Egyesületek Szövetségének rendkívüli közgyűlése. A Szövetség május hó 19-én tartotta rendkívüli közgyűlését dr. Bíró Pál postafőigazgató elnöklétével.

A közgyűlés titkos szavazással egyhangúlag dr. Márfalvi Jenő postafőigazgatót választotta meg elnökévé.

Az új elnök a következő beszéd kíséretében foglalta el az elnöki székét:

„Tisztelt Közgyűlés!

Méltóságos Vezérigazgató Ur!

Mielőtt székfoglaló beszédemet megtartanám, mély tisztelettel köszöntöm Vezérigazgató Ur Ö Méltóságát!

A Szövetség életében elsőtízben történik meg, hogy a m. kir. posta vezérigazgatója jelenlétével megtisztelti közgyűlésünket. Ebben a tényben a magyar posta egész személyzetének megbecsülését és a Szövetség munkájának legfelsőbb elismerését látom.

A t. közgyűlési által személyem iránt megnyilvánuló bizalmat és dr. Bíró Pál alelnök úr üdvöző szavait hálással köszönöm.

Amidőn a Szövetség elnöki székét elfoglalom, a Mindenható segítségét kérem, adjon nekem erőt, hogy e tisztségemmel járó feladatokat elvégezhessem s munkámmal a Szövetség célkitűzéseit eredményesen szolgálhassam.

Kegyelettel emlékezem meg a Szövetség korán elhunyt előző elnökéről, Mészáros Lajos postafőigazgatóról, akihez meleg kartársi érzések fűztek. Emlékének kívánok áldozni, amikor az általa megkezdett munkát folytatom, s az ő elgondolásainak megvalósítására is törekszem.

A Szövetség céljai ismeretesek, a célhoz vezető utat kiváló elődeim kijelölték. Ezt az utat fogom követni én is.

Programot adni nyugodt, békés körül-

mények között is nehéz. Ilyen nyugalomról ma nem beszélhetünk. De ez nem jelenti azt, hogy a nyugodtabb idők bekövetkezésére tétlenül várakozzunk, vagy akár csak a munka ütemét is csökkentjük. Éppen az ellenkezőjét kell tennünk.

Európa nemzeti részére új világ, új rend van kialakulóban. Ezekben a komoly időkben nekünk magyar postásoknak is megvan a magunk magasztos feladata. Szent kötelességünk a rendkívüli idők által megkívánt odaadó munkával, áldozatkész fegyelmellettésséggel közreműködni abban, hogy az ősi földön, ahol egy évezreden át vérszben és viharban becsülettel kitartottunk s ahonnan csak a belső meghasonlás üzhetett ki rövid időre bennünket, Szent István Birodalmának népe ismét egy hatalmas egységet alkosson.

Az összetartás hiánya, a széthúzás zúdította nemzetünkre mindig a legnagyobb tragédiákat. De ha akartunk, akkor tudunk kitartók, egységesek lenni s ennek köszönhetjük fennmaradásunkat.

Szövetségünk szűkebb keretében mindnyájunk feladata: a szolidaritás, a postás együvértartozás, a postás összetartás, a közös felelősség érzésének kimélyítése, mely külső alakjában az egységet, belső alakjában pedig — miként azt a Szövetség első elnöke meghatározta — azt jelenti, hogy a különböző postástársadalom egyéni érdekeit alá tudja rendelni annak a szellemnek, mely az összeség érdekeit van hivatva előmozdítani. A szolidaritás fejlesztésén munkálkodtak, azt erősítették a Szövetség eddigi elnökei és ennek további kimélyítésén fogok én is dolgozni, mert hasznos munkát csak akkor végezhetünk, ha kivétel nélkül mindenkit áthat az összetartozásra, a közös munkára való törekvés. Ennek viszont elengedhetetlen feltétele a fegyelem. A Szövetség tagegyesületeiben ez a fegyelem mindig megvolt s meggyőződésem, hogy a mai komoly idők által megkívánt mérvben a jövőben is meglesz.

Az elnöki szék elfoglalásával kötelezettséget vállaltam arra, hogy a zászlónkra írt magasztos eszméhez híven a Szövetséget keresztény és nemzeti irányban vezetem. Ennek keretében pedig elsőrendű feladatommak a szociális vonatkozású kérdéseket tekintem. Különösen fontosnak tartom ezeket a kérdéseket ma, amikor a vezetőség kétségtelen jóindulatán és segítségén kívül kellő összefogással igen gyakran egymáson kell segíteni. A segélynyújtás megfelelő formáinak megtalálása, valamint a postaszemélyzet által létesített alapok és intézmények, családvédő stb. cé-

lokot szolgáló erőforrásainak fejlesztése, illetve ennek előmozdítása a Szövetség állandóan fontos, de ma különösen időszerű feladata.

Elnöki tisztségemmel kapcsolatos kötelességemnek ismerem el, hogy a tagegyesületeknek bármikor rendelkezésére álljak, minden méltányos és az összeség érdekeit szolgáló kívánalmát, kérését illetékes helyre juttassam s azokat elnöki tisztségem teljes súlyával támogatassam. Kérem, forduljanak hozzám bizalommal.

Tisztelt Közgyűlés! Ezeket óhajtottam elmondani székfoglalóm alkalmával. Az elnöki székben mindig azt fogom szem előtt tartani, hogy akkor szolgálom híven a Szövetséget, ha kartársaim gondjainak enyhítésére törekszem.

Munkámhoz kérem a mélyen tisztelt Közgyűlés támogatását."

Az elnök székfoglaló beszéde után dr. Kuzmich Gábor postavezérigazgató úr üdvözölte az új elnököt és a Szövetséget.

„Kötelességemnek tartottam, — mondotta, — hogy abban az órában, midőn a Postás Kari Egyesületek Szövetsége elhalt barátom, Mészáros Lajos utódjaként Márfalvi Jenő barátomat és munkatársamat a Szövetség elnökévé választotta és elnöki székébe iktatta — megjelenjek. Kötelességemnek tartottam ezt azért, mert ismerem ennek a Szövetségnek célját, ennek a Szövetségnek a feladatait és ismerem azt a személyzetet, amely személyzet alkaratának törekvéseinek összefogásaként ez a Szövetség életrekezt és működik.

Akkor, amikor személy szerint legjobb kívánataimat fejezem ki az újonnan megválasztott elnöknek, tudatában vagyok és hangsúlyoznom kell itt a közgyűlés előtt az ő feladatának nehéz és súlyos voltát.

A világháborúnak mindinkább nehezedeő feszültsége hazánkra is napról-napra jobban kiterjed. Ebben a feszültségben és ebben a minden közületre és minden egyénre nagyobb és nagyobb nehézséget hozó levegőben és viszonyok között minden szervezetnek ereztékei recsegnek-ropognak és minden szervezetnek és minden közületnek most és ezekben a még mindinkább nehezülő időkben kell megmutatni életrevalóságát, komolyságát. Mert egy szövetségnek, egy különböző társadalmi rétegeket, különböző munkaterületeken működő emberek gondjait-bajait összefogó, megoldani kívánó közületnek nemcsak szavakkal, nemcsak lelki síkon, hanem anyagi síkon is kell dolgoznia. Anyagi síkon is kell dolgoznia akkor, amikor a viszonyok mindinkább nehezedeő súllyal nyomják az

egyént, a közületet, a tömörüléseket. Ezek azok a korszakok, ezek azok a pillanatok, amelyek magynak és erősnek hitt egységeket tudnak széjjelmorzsolni; de viszont ezek azok a korszakok, amelyek egy-egy életrevaló közületnek, egy-egy nemes magból kikelt tömörülésnek életképességét megmutatják.

Én azt kívánom, hogy ezekben a nehéz időkben a Postás Kari Egyesületek Szövetsége meg tudja mutatni, hogy nemcsak lelki síkon fogja össze társait, nemcsak lelki síkon tud közöttük összetartást teremteni, hanem a maga gondoskodásával, a maga sokszor talán tünetinek látszó kezelésével az ellankadó, az erejében, energiájában már-már teljesen elgyengülő társait is össze tudja fogni, a közületben tudja tartani, kart-karba, kezét-kézbe tud fogni és nem engedi a gyengét elveszni, hanem benne tartja a nyájban, abban a nyájban, amely felett süthet a nap, amely nyáji felett zúghat a vihar is, az mindig együtt van, mert őrzője gondos és a nyáinak minden egyes tagja hűséges és összetartó.

Azt hiszem, hogy ebben a korban, ebben az időszakban, amely előttünk áll és amelynek feladatait megoldani készek vagyunk, különösen az egymás gondozásának a kérdései azok, amelyek előtérben fognak állani. Szeretném, ha úgy, amint Elnök Ur is felhívta a kari egyesületeket, minden egyesület gondosan, hűségesen figyelné, regisztrálná tagjainak minden gondját, minden bánatát, de nemcsak a kívánságokat jegyeznék fel, hanem a maga törődésével, a maga gondosságával igyekeznék azoknak a gondoknak a megoldási módját is keresni, mert ahányféle feladat, ahányféle probléma, annyiféle változatos megoldás kínálkozik.

Szeretném, ha a Postás Kari Egyesületek Szövetsége ebben a mindinkább feszülő és reánk nehezedő időben a szociális gondoskodás, az egymásért való élés munkáját fejlesztené ki különösen. Ha kell környezettanulmányokkal, ha kell a szemérmes szegények felkutatásával! Mert nem mindig csak az a szegény, aki panaszodik, sokszor az a szegénység, amelyik panaszodik túlságosan iparszerű, túlságosan kirakatba való, túlságosan céltalos. A szerény szegénység az, amelyet fel kell keresni, a szerény szegényhez el kell menni, ahhoz le kell hajolni és azt csak a társ-egyesületek, a kari egyesületek tudják megvalósítani, akik előtt ez a szegény már nem olyam szegénylős, mint feljebbvalói előtt. A szerény szegény nem terhel senkit a maga gondjával, bajával, nem zúgolódik; csak szenved, csak kínlódik, sokáig

küzdve, végül a hitét veszti és azután nem törődik semmivel s így utat enged azoknak, akik önző és önös érdekből hajlandók bármiféle felfordulást csinálni, nem nézve, ki mit veszít azzal.

Nem tudok most programot adni, mondani, nem volt a kidolgozásra időm, energiám, de itt ma felkérem a Postás Kari Szövetségbe tömörült egyesületeket, gondolkozzék minden egyes egyesület egy igazán szívvel és tettel teli szociális programmon, jöjjön ezzel a javaslatával a Szövetség elnökéhez, kinek szociális érzékét nem kell felfedezni és én is ígérem, hogy ha bármilyen gondolattal vagy javaslat-tal jönnek, amely megvalósítható: teljes energiámmal és a hivatalos eszközökkel, a hivatalos gépezetnek minden erejével támogatni fogom azt, hogy így valóra váltsuk az egymásért élés és egymásért való gondoskodás irányzatát.

Én azt hiszem, hogy ezen a viharos időn, ezen a sötétségen, amely rajtunk van, és amely egy darabig még rajtunk marad, csak úgy tudunk áthaladni, ha számon tartjuk egymást, ha egymás kezét fogjuk, ha egymásért dolgozunk, de nemcsak úgy, hogy azt mondjuk: gondoskodjék a vezető vagy a vezetőség erről az ember-tömegről, erről a 10—20—30.000 emberről. Azzal, hogy összefoglalom, hogy elmondom a panaszt és várom, hogy a vezetőség gondoskodjék annak megszüntetéséről, — még nem tettem eleget. *Mindnyájunknak részt kell venni a megoldásban, a bajok enyhítésében.* Ha így cselekszünk, akkor a sötét, nehéz idők elmúltával látni fogjuk, hogy jó munkát végeztünk, hogy nem vettünk el közülünk talán egy sem és azzal a lelkinyugalommal fogunk nekimenni a jobb időknek, hogy nehéz napokban is éppen olyan jó testvérek voltunk, mint amilyen jó testvéreknek könnyű lenni ünnepi asztalnál, vagy ünnepi hangulatban.

Erre a munkára kérem fel — teljes egyetértésben a Postás Kari Szövetség újonnan megválasztott elnökével — a Kari Egyesületeket és ehhez a munkához kérem a jó Isten áldását!"

A vezérigazgató úr után vitéz Lontói József közgyűlési tag üdvözölte az új elnököket.

Dr. Márfalvi a következő szavakkal köszönte meg az üdvözléseket:

„Méltóságos Vezérigazgató Ur! Igen tisztelt Közgyűlés! Komoly időhöz méltó komoly szavakat hallottunk. Hálásan köszönöm a Szövetség és a magam nevében Vezérigazgató Ur Ó Méltóságának a Szövetséghez intézett buzdító szavait, ame-

lyekkel megtisztelni szíves volt. Köszönöm a Szövetség nevében, hogy rámutatott arra, milyen nehéz feladatok állanak előttünk, de köszönöm azt is, hogy megmutatta a segítségnek, az egymáshoz való segítségnek a módjait, illetve azt az utat, amely a módok felismeréséhez vezet. Nagyon meg fog erősíteni bennünket, az egész Szövetséget és minden kari egyesületet az a tudat, hogy Vezérigazgató Ur Ó Méltóságára minden körülmények között számíthatunk, hogy ő megteszi a személyzet érdekében mindent, amit állásával és annak súlyával megethet.

Hálásan köszönöm ezt a Szövetség nevében és kérem, hogy ezt az előlegezett bizalmat tartsa meg Szövetségünk, a Szövetség munkája iránt továbbra is.

Amit Lontói igen tisztelt tagtárunk intézett hozzám, mint üdvözlő szavakat, hálásan köszönöm és bizton számítok arra, hogy együttes munkával igenis eredményesen fogjuk szolgálni a postaszemélyzet érdekeit.

Erre a közös munkára kérem a jó Isten áldását és kérem áldását magyar hazánkra is."

A kassai postai igazgatóság új vezetőjének beiktatása. Meleg ünnepség keretében búcsúztatták Kassán az igazgatóság eddigi vezetőjét, dr. György József postafőigazgatót és iktatták be tisztébe utódját, Pásztor Béla igazgatót. A vezérigazgató úr képviselőjében dr. Rátz Alfons postafőigazgató jelent meg, aki a következő beszédet mondotta:

"A m. kir. posta vezérigazgatójának képviselőjében van szerencsém ma itt köztetek megjelenni azért, hogy a kassai m. kir. postai igazgatóság vezetését dr. György József postafőigazgató úr kezéből Pásztor Béla igazgató úr kezébe adjam át.

Amidőn ennek a megtisztelő megbízatásnak eleget teszek, első szavam a búcsúzó felé irányul és ekkor önkéntelenül arra a boldog pillanatra gondolok, amidőn az 1938. évi bécsi döntés eredményét az akkori miniszterelnök úr az éber hullámaim át mindnyájunkkal közölte s mi könnyes szemekkel hallgattuk e szavakat „Kassa a miénk”. Felvirradt az igazság napja, Rákóczi városa visszatért Szent István birodalmába és a visszatéréssel újraéledt a két évtizeden át szünetelésre ítélt kassai postai igazgatóság.

Ennek az újra életre kelt postai igazgatóságnak első tényleges vezetője Te voltál, kedves barátom.

Nagy munkára kaptál megbízatást, mert feladatod volt igen nehéz és mostoha körülmények között az igazgatósági kerület

megszervezése. Ezt az alapvető munkát — fáradságot nem ismerő szorgalmaddal, páratlan szakismeretteddel, körültekintő, akadályt nem ismerő munkásságoddal — maradéktalanul teljesítetted.

Munkásságod kétirányú volt. Megindítani s helyes irányba terelni a munkát itt bent a hivatal épületében az íróasztalod mellett s megalapozni a m. kir. posta tekintélyét odakint a Társadalmi életben. Valóban mindenütt ott voltál, ahol úgy láttad, hogy megjelenéseddel és közreműködéseddel a m. kir. posta hírnevének szolgálatot tehettél. A lepdédásabb együttműködést sikerült megteremtened Kassa társadalmá, közönsége és a m. kir. posta között.

Most, amikor feljebbvalóid bizalma s a szolgálat érdeke más munkaterületre szólít, kedves kötelességemnek teszek eleget, amidőn ezért az alapvető, odaadó és áldozatos munkáért vezérigazgató urunk elismerését és köszönetét tolmácsolhatom.

Most pedig Hozzád fordulok, Kedves Barátom, aki hivatva vagy folytatni azt a munkát, amelyet előőd, dr. György József főigazgató oly elismerésméltóan végzett.

Pásztor Béla igazgató úr nem idegenként jött ide. Mint fogalmazó, később mint segédtitkár itt működött ebben a városban még a régi postai igazgatóság épületében az összeomlás előtt. Ezt a légkört, Rákóczi ősi városának szellemét szívta magába s valóban titkos vágya teljesült, amidőn oda került vezetőnek, ahonnan egykoron pályája elindult. Ugy érzem, nem lehet a sorsnak szebb ajándéka, mint az, ami számára a jelen pillanatban osztályrészül juthatott. Eddigi munkássága, szeretetreméltó, közvetlen egyénisége biztosíték arra, hogy nehéz és felelősségteljes megbízatásának a legteljesebb mértékben fog eleget tenni. Legyen a reábizott személyzetnek szigorú, de igazságos vezetője, kemény kézzel, de meleg atyai szívvel, szeretettel s megértéssel intézze minden egyes kartársának sorsát.

Ezekkel a legőszintébb kívánásokkal fordulok Hozzád, amidőn vezérigazgató urunk nevében díszes, de felelősségteljes állásodba beiktatlak s működésedhez a Mindenható áldását kérem. Az itt egybegyűltektől pedig azt kérem, hogy új vezetőjüket nehéz munkájában a legteljesebb odaadással támogassák."

Dr. Rátz Alfons postafőigazgató szavai után dr. Margitfalvy Sándor postai igazgató, az igazgatóság személyzete nevében rövid beszéd kíséretében búcsúzott a távozó dr. György József postafőigazga-

tótól s köszöntötte és bizalmáról biztosította a belkutatott Pásztor Béla postaigazgatót. Majd dr. György postafőigazgató emelkedett szólásra. Megköszönte dr. Rátz Alfonz postafőigazgatónak a vezérigazgató úr képviselőtében való megtisztelő megjelenését, visszapillantást vetett az igazgató-ság élén eltöltött kétéves működésére s a személyzet bizalmába ajánlotta utódját.

Pásztor Béla postaigazgató megköszönte a hozzá intézett meleg szavakat s ígéretet tett, hogy új állásában minden igekezetével azon fog munkálkodni, hogy felettes hatóságának bizalmát továbbra is kiérdemlje s személyzetének szeretetét megnyerje.

A Magyar Közlekedéstudományi Társaság május hó 20-án választmányi ülést tartott. A m. kir. posta részéről az ülésen jelen voltak: dr. Kuzmich Gábor postafőigazgató és dr. Gallyas István postafőigazgató és dr. Gallyas István posta segédtitkár.

Az ülésen Wulff Olaf vezérfőkapitány, a Társaság elnöke, megemlékezett gróf Teleki Pál miniszterelnöknek, a Társaság rendes tagjának tragikus elhúnytáról. A választmány elhatározta, hogy elhunyt nagynevű tagtársának emlékét a Társaság szeptember havi közgyűlésén emlékbeszéd keretében fogják méltatni.

Ezután a választmányi ülés folyó ügyekkel és a szervezési munkálatokkal foglalkozott.

A Társaságban a közeljövőben a tudományos élet is megindul. A közlekedéspolitikai szakosztály június hóban tartja meg alakuló ülését, amelyen előreláthatólag dr. Tordy Géza postatitkár-ügyész, a társaság rendes tagja, fog előadást tartani „Elvek a közlekedési jogszabályok szerkesztésénél” címmel.

A Posta Nótiszivselők Országos Egyesülete május hó 11-én tartotta 20. jubiláris tisztújító közgyűlését. A közgyűlésen dr. Kuzmich Gábor postavezérigazgató és felesége, Demény Károly ny. államtitkár, valamint a posta vezető tisztviselői és a postás egyesületek képviselői

közül számosan vettek részt. A közgyűlés újból az eddigi vezetőséget választotta meg.

Az árvízkárosultak felsegélyezésére indított gyűjtéshez a m. kir. posta személyzete 35.212.43 pengővel járult hozzá. A postástársadalom ezzel ismét tanújelét adta szociális megértésének, jószívének és áldozatkészségének. Tudvalévő, hogy a fenti összegtől függetlenül egyesületünk 1000 pengőt adományozott a gyűjtés céljaira.

Postás S. E. tenniszszakosztályának működése. A Postás Sport Egyesület tenniszszakosztálya a folyó év május havában üzembelhelyezte tennispályáit.

A szakosztályi díj az egyesület tagjai részére az egész idény tartamára labdahasználattal együtt 30.—, nem tagok részére 40.— pengő. Az összeg május hó 1-től kezdődőleg egyenlő 10.— pengős havi részletben is fizethető. A tagok 18 éven aluli gyermekei a díj felét fizetik.

Jelentkezni lehet Csillik Sándor postatisztnél, a Budapest 741. sz. postahivatalban. Telefon: 225—830.

A jelentkezők a jelentkezéssel egyidejűleg 10.—, illetőleg 5.— pengőt fizetnek és aláírják a kötelező nyilatkozatot, amelyet tagtársaink hozzátartozói helyett a szülő vagy férj ír alá.

Tekezés. Egyesületünk elnöksége a folyó naptári évben is kibérelte a II. ker. Pasaréti-út 25. szám alatti Bruckbauer-féle vendéglő kuglipályáját azzal, hogy azt a tagok és hozzátartozók minden csütörtök délután kizárólagos joggal használhatják.

A pálya jókarbantartásáról, megfelelő bábok és golyók rendelkezésre bocsátásáról a vendéglős gondoskodik. Az állító díját az Egyesület fizeti.

Ezúton is felkérjük kedves tagjainkat, hogy érdeklődésükkel Egyesületünket e kartársi érzést és összetartozást ápolni hivatott ténykedésében és céljában minél számosabb látogatásukkal támogatni szíveskedjenek.

Az első tekéző alkalom napja: 1941 május hó 15-én volt.

SZERKESZTŐSÉG:

I., KRISZTINA-KÖRÜT 12. II. 204. TÁVBESZÉLŐ: 150—597.

MŰSZAKI KÖZLEMÉNYEK: (Társszerkesztő)

XI. VÁSÁRHELYI PÁL-U. 4/6. TÁVBESZÉLŐ: 258—280.

KIADÓHIVATAL:

I., KRISZTINA-KÖRÜT 12. IV. 432. TÁVBESZÉLŐ: 156—841.

Előfizetési ár évi 10 P. Postai alkalmazottaknak évi 5 P.

Felelős kiadó: DR. LUKÁSZ ALFONZ m. kir. postatitkár.