

MAGYAR POSTA

SZERKESZTI ÉS KIADJA A M.KIR. POSTAVEZÉRIGAZGATÓSÁG
MEGBIZÁSÁBÓL A M.KIR. POSTA JOGÁSZ-ÉS MÉRNÖK TISZTVISELŐI
ORSZÁGOS EGYESÜLETÉNEK SZERKESZTŐ-BIZOTTSÁGA.

FŐSZERKESZTŐ: Dr.FORSTER KÁROLY M.KIR.POSTAFŐIGAZGATÓ

FELELŐS SZERKESZTŐ:

Dr. PÁZMÁNY ÖDÖN
M. KIR. POSTAIGAZGATÓ

TÁRSSZERKESZTŐ:

RÁKOSI GYÖRGY
M. KIR. POSTAMŰSZAKI TANÁCSOS



Táborig postaszolgálat a múltban és a jövőben.

írta: SUCHY SÁNDOR m. kir. honvédőrnagy.

Le service des postes militaires au passé et à l'avenir. Par M. SÁNDOR SUCHY, Lieutenant-colonel.

L'article fait connaître l'organisation et le fonctionnement des postes militaires hongroises. La poste militaire de l'ancienne armée de Trianon avait une organisation centrale. Les envois provenant tant des camps que du pays ont dû passer un organe central de la poste militaire qui a exercé le contrôle des objets, d'une part, et a servi d'intermédiaire pour la poste civile, d'autre part. La réoccupation de la Subcarpathie et d'une partie de la Transylvanie a porté des expériences très utiles. Le système actuel doit en conséquence être réorganisé pour une armée accrue. En vue d'amélioration, plusieurs proportions sont faites. Entre autres: la décentralisation par intercalation des organes postaux étant susceptibles à exécuter le service — par leurs propres moyens de transport — entre les établissements terminaux civils et les bureaux de poste militaire de troupes. Les attributions de ces organes seraient les mêmes que celles de l'ancien organe central. L'ancien système ne doit pas être toutefois entièrement supprimé. En terminant, une statistique est publiée sur le trafic des postes de l'armée en connexion avec les opérations militaires en Transylvanie en faisant ressortir le mérite de l'activité des postes militaires. Il est à noter que le personnel professionnel des postes militaires hongroises se recrute parmi les employés de la poste civile.

I. ÁLTALÁBAN.

1. A Táborig posta feladata: a postaforgalmat lebonyolítani a hadrakelt seregen belül, valamint a hadrakelt sereg és a hátsország között.

A táborig posta szolgálata fontos életszükséglet. Tökéletes végrehajtása nehéz feladat, mely áldozatot és fáradságos munkát követel úgy a polgári posta, mint a katonai vezetés részéről.

Totális háborúban az ország egész lakossága harcol. Nélkülözés, sebesülés, halál épen úgy érheti az otthonmaradottat, mint a tűzvonalban harcolót. A legegységibb emberi kötelesség tehát, hogy a hátországból és tűzvonalban küzdők között gyors és megbízható tábori postaszolgálat tartsa fenn az összeköttetést, hogy gyorsan és megbízhatóan érkezzon a levél, meleg ruhát, élelmiszert, pénzt stb. küldhessen a szerető és aggódo szülő, testvér a távollevőnek, akiről azt hiszi, hogy nálánál többet nélkülöz.

A pontos és gyors tábori postaszolgálatnak igen nagy a szociális és morális jelentősége. Jól működő posta megnyugtatja a kedélyeket, eloszlatja az aggodalmat és kizárja a rémhírek terjedését. Nyugodt kedélyű lakosság és hadsereg könnyebben dolgozik, acélosabban küzd és játszva viseli a háború fáradalmait.

2. A tábori posta működésének feltételei:

- a) a titoktartás és a
- b) megfelelő szervezet.

ad a) a titoktartás lényege abban áll, hogy a tábori posták földrajzi elhelyezése mindig titokban kell, hogy maradjon. Ezért a tábori postahivatalokat úgynevezett „tábori postaszámokkal“ látjuk el és a postai forgalomban a tábori postaküldeményekre — földrajzi megjelölés (irány, helység, utca, házsám) helyett — mindig a tábori postaszámot írjuk. A tábori posta ama számok alapján irányítja és juttatja rendeltetése helyére a tábori postaküldeményeket. Ezáltal titokban marad a hadsereg felvonulása.

A számozási rendszert kiegészíti még a tábori és polgári postaküldemények ellenőrzése is. Ha nem engedjük, hogy a tábori postaküldemények címében rendeltetési helyként földrajzi megjelölést írjunk, akkor azt is alaposan ellenőriznünk kell, hogy a küldemények szövegrészében se legyen erre esetleg más fontosabb katonai adatra hivatkozás. Ezt az ellenőrzést a cenzura végzi. Éspedig a táborból a hátországra irányuló postaforgalomnál maga az állományilletékes alakulat megbízott tisztje. A megbízott tiszt az átvizsgált küldeményeket kézjegyével és az alakulat ellenőrző bélyegzőjével látja el. A tábori posták csak ilyen ellenőrzési záradékkal ellátott tábori postaküldeményeket továbbítanak.

Hasonlóképpen ellenőrzik a hadműveleti területen lévő polgári postahivatalokon átfutó valamennyi polgári postaküldeményt is, hiszen az ott élő polgári lakosság a helyben állomásozó honvéd alakulatokról könnyen tudomást szerezhet és erről levelezésében, akár jóhiszeműen is, hírt adhat, amelyet ellenséges állam kémiszolgálatára értékesíthet. Természetesen a tábori postákhoz utalt hadrakelt seregbeliek polgári postával egyáltalában nem levelezhetnek. Ez szigorúan tilos és súlyos büntetést érdemel. Érthető is, mert a polgári postánál feladott postaküldemények keletbélyegzőjéből rögtön megállapítható, hogy a küldemény mikor és hol adatott fel. Éppen ezért tilos a helybeli polgári lakosság útján való üzenetközvetítés is. Eme rendszabályok betartása mindenkinek hazafias kötelessége.

A központi táb. postahivatalban, ahol ezideig minden a táborból a hátországra és a hátországból a táborba szóló küldemény átfut, az ellenőrzés megtörténtét felülvizsgálják.

A tábori postai díjszabás jóval olcsóbb, mint a polgári postáé. Ez szociális szempontból történik, de igen jó eszköz arra is, hogy a hadrakelt sereg tagjai mindig csak az olcsóbb tábori postát használják. *)

ad b) Megfelelő szervezet: a tábori posta csak úgy felelhet meg feladatának, ha megfelelő számú és jól begyakorolt személyzettel, a szükséges tábori postaanyag felszereléssel és minden terepen alkalmazható korszerű gyors járművekkel rendelkezik.

A tábori postaszolgálat ellátásához szükséges szakszemélyzetet és szakanyagfelszerelést, gépjárműveket a m. kir. posta adja — hadiszolgáltatás címén. A honvédkincstár a szakszemélyzetet és anyagot kiegészíti és a katonai ellátást nyújtja. A tábori posták jövedelme a m. kir. postát illeti.

II. A TABORI POSTA KÖZELMÚLTBELI SZERVEZETE ÉS ALKALMAZASA.

1. Szervezet:

Tábori posták szervezete közigazgatási és kezelési szervekből áll.

a) **Közigazgatási szerv:** a tábori postaigazgatóság.

b) **Kezelési szervek:**

α) a központi tábori postahivatal,

β) az elosztó tábori postahivatalok,

γ) a tábori postahivatalok és

δ) a polgári mozgópostajáratok.

ad 1. a) A tábori postaigazgatóság a tábori posta közigazgatását látja el. Legfőbb feladata az irányító szolgálat, amelyet a fővezérség illetékes osztályával és a posta vezérigazgatóságával együttműködve lát el. **Szervezete:** a tábori postaigazgató, 2—3 tábori postaelőadó és egy vasúti előadó (utóbbi a MÁV-tól).

ad 1. b) α A központi tábori postahivatal nagyforgalmú postagócponton kerül felállításra. A szükséges postakezelő személyzetből (tisztviselők és altisztek) valamint rakodólegénységből áll.

Feladata: a táborból és hátországból jövő tábori postaküldeményeket a rendeltetési tábori vagy polgári postákhoz juttatni. Eme feladatát polgári postahivatalokkal való közvetlen kapcsolat és a polgári mozgópostahivatalok felhasználásával végzi. Feladata továbbá a rajta keresztülfutó valamennyi küldemény ellenőrzését felülvizsgálni és ott, ahol az hiányzik, pótlólag eszközölni.

ad 1. b) β **Az elosztó tábori postahivatal:**

Személyzete: két tábori postatisztviselő, három tábori postakalauz, egy tábori postagépkocsivezető, egy írnök és egy küldönc.

Anyagfelszerelése: egy táboriposta egységfelszerelés és egy darab nyolc-köbméteres, csukott, jól zárható, tábori postagépkocsi.

Feladata: saját seregteste táb. postaszolgálatának ellátása mellett az alá-

*) A tábori postához utalt hadrakelt seregbeliek postaküldeményeit, ha azokat polgári postán adják fel, a posta büntetésből megportózza és a feladóra illetékes katonai parancsnokságnak visszaküldi.

rendelt seregt. st. táb. postahivatalok forgalmának közvetítése. Tábori postaküldeményeit a központi tábori postahivataltól közvetlenül kapja.

ad 1. b) γ A tábori postahivatalok. Szervezetük az elosztóéval azonos, de csak két tábori kalauzzal és egy-egy négyköbméteres tábori postagépkocsival. **Feladatuk:** Saját seregt. st. táb. postaszolgálatának ellátása.

ad 1. b) δ A polgári mozgópostajáratok: (mozgópostajáratok rendszerint személy-, illetve egyes gyorsvonatokhoz csatolt postakocsikban működő mozgóposta hivatalok) a m. kir. posta szervei, azonban nélkülözhetetlen eszközei a tábori postaszolgálatnak. Ezeket fut le a tábori posták anyaga a központi tábori postahivataltól az elosztó tábori postahivatalokig, vagy közvetlen a tábori postahivatalokig.

2. Irányítószolgálat és alkalmazás.

A tábori postaigazgatóság esetenként szabja meg, hogy mely tábori postahivatal, mely mozgópostajáratokhoz csatlakozzék zárlatesere céljából (Zárlatoknak nevezzük a tábori posták részéről a mozgópostajáratoknak átadandó ill. azoktól átveendő, kulcsrajáró zsákokba zárt postaküldeményeket).

A tábori postaigazgatóságok eme tevékenységét irányítószolgálatnak nevezzük. Végrehajtószerve a központi tábori postahivatal.

A tábori posták működése a múltban az alábbiak szerint történt:

A hátszágából valamennyi postaküldemény a közp. táb. postahivatalhoz futott be. Ez a beérkezett anyagot — az irányítórendelet alapján — a különböző mozgópostajáratokra elosztotta. A tábori postahivatalok a mozgópostajáratoktól átvették a részükre küldött zárlatokat, ugyanakkor leadták saját zárlataikat is. (Zárlatesere.) A leadott zárlatok egyenesen a közp. táb. postahivatalba futottak be. Ez azután átjászotta az anyagot a polgári posta területére.

A tábori posta múltbeli alkalmazását részleteiben az alábbi vázlatok mutatják:

1. vázlat. I. Allóhelyben. A tábori postahivatalok mind önállóan működnek, azaz önállóan csatlakoznak a tábori postaigazgatóság irányító rendelkezésében megjelölt mozgópostajáratokhoz. Az irányítórendeletben minden tábori postahivatal csak a saját zárlateseréjére vonatkozó részt kapja. A többi tábori postahivatal hollétéről és zárlateseréjéről semmit sem tud.

A rendszer előnye:

Szerény felszereléssel végrehajtható, a titoktartás teljes. Csendes mozgósításnál és felvonulásnál igen jól alkalmazható.

A rendszer hátránya:

A küldeményváltás lassú, mert minden küldemény keresztülmegy a központi tábori postahivatalon. Haránt irányítást (azaz közvetlen zárlateserét az egyes tábori postahivatalok között) nem enged meg. Ha ez követelmény volna, akkor minden tábori postahivatal helyét közölni kellene valamennyi tábori postahivataliál és polgári postahivatalokkal. (A vezetés a titoktartás érdekében a késedelmet vállalja.)

2. vázlat. II. Mozgásban. A központi tábori postahivattal csak az elosztó tábori postahivatalok vannak — a polgári mozgópostajáratok útján — össze-

köttetésben. Ezek lebonyolítják a saját hivataluk és közvetítik a hozzájuk utalt seregest tábori postahivatalok forgalmát.

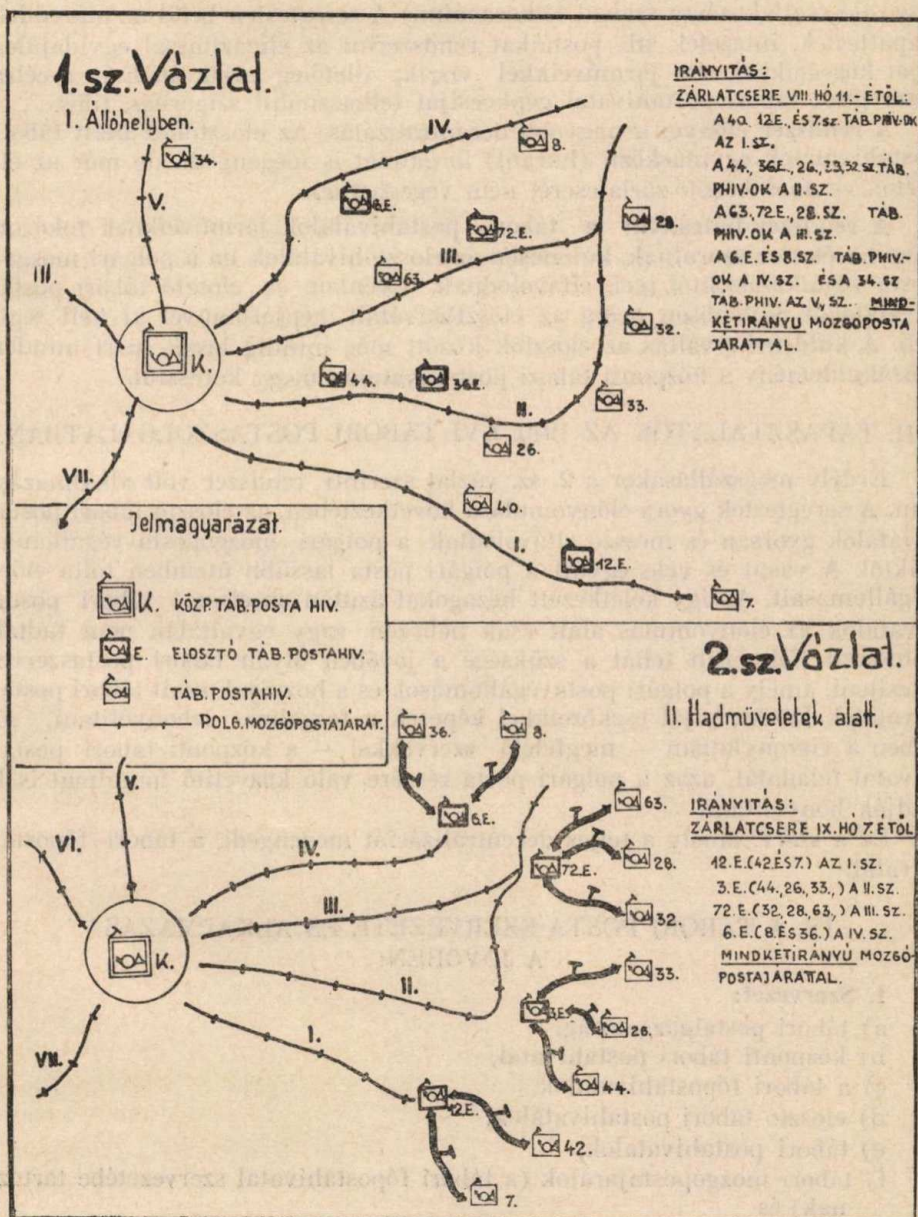

A seregest tábori postahivatalok az elosztó tábori postahivatal részéről meghatározott időpontban — zárlatcserére — tábori postagépkocsijaikkal

befutnak az elosztóhivatalhoz. (A seregtest tábori postahivatalok gépkocsijait kizárólag csak a mozgópostajáratokhoz, ill. az elosztó tábori postahivatalokhoz való csatlakozásra szabad felhasználni.) A seregtesten belül az alárendelt csapattekercsek, intézetek stb. postáikat rendszerint az eligazítással egyidejűleg saját közlegeikkel és járműveikkel viszik, illetőleg adják át. Erre a célra a seregtest tábori postahivatal gépkocsiját felhasználni szigorúan tilos.

A rendszer előnye: a nagyobb decentralizálás. Az elosztóhoz utalt tábori postahivatalok egymásközi (haránt) forgalmát is megengedi, de már az elosztók egymás között zárlatcserét nem végezhetnek.

A rendszer hátránya: a tábori postahivatalok járműveiknek fokozott igénybevételére szorulnak, különösen az elosztóhivatalok ha a polgári mozgóposta végállomásoktól igen eltávolodnak. Ilyenkor az elosztó tábori postahivatalokat, különösen pedig az elosztóhivatalt gépjárművel ki kell segíteni. A küldeményváltás az elosztók között még mindig lassú, mert minden postaküldemény a központi tábori postahivatalon megy keresztül.

III. TAPASZTALATOK AZ 1940. ÉVI TÁBORI POSTASZOLGÁLATBAN.

Erdély megszállásakor a 2. sz. vázlat szerinti rendszer volt alkalmazásban. A seregtestek gyors előnyomulása következtében, az elosztó tábori postahivatalok gyorsan és messze eltávolodtak a polgári mozgóposta-végállomásaiktól. A vasút és vele együtt a polgári posta lassúbb ütemben tolta előre végállomásait. Az így keletkezett hézagokat azután az elosztó tábori postahivatalok az előnyomulás alatt csak nehezen, vagy egyáltalán nem tudták áthidalni. Felmerült tehát a szüksége a jövőben olyan tábori postaszervet létesíteni, amely a polgári postavégállomások és a hozzájuk utalt tábori postahivatalok között, saját eszközeikkel képesek a forgalmat lebonyolítani, sőt ebben a viszonylatban — megfelelő szervekkel — a központi tábori postahivatal feladatát, azaz a polgári posta részére való közvetítő forgalmat is le tudják bonyolítani.

Ez a szerv, amely a teljes decentralizációt megengedi, a tábori főpostahivatal.

IV. A TÁBORI POSTA SZERVEZETE ÉS ALKALMAZÁSA A JÖVŐBEN:

1. Szervezet:

- a) tábori postaigazgatóság,
- b) központi tábori postahivatal,
- c) a tábori főpostahivatalok,
- d) elosztó tábori postahivatalok,
- e) tábori postahivatalok,
- f) tábori mozgópostajáratok (a tábori főpostahivatal szervezetébe tartoznak) és
- g) a polgári mozgópostajáratok.

Ezekből mindössze a tábori főpostahivatal a tábori postajáratokkal újdon-ság, amelynek szervezete a következő volna:

Vezető: postafogalmazási tisztviselő (járatista).

Beosztott vasúti előadó: (MÁV fogalmazási tisztviselő).

Több tábori postahivatal személyzete és felszerelése kiegészítve cenzorokkal, rakodőlegénységgel, valamint a szükséges terepjáró gépjárművekkel,

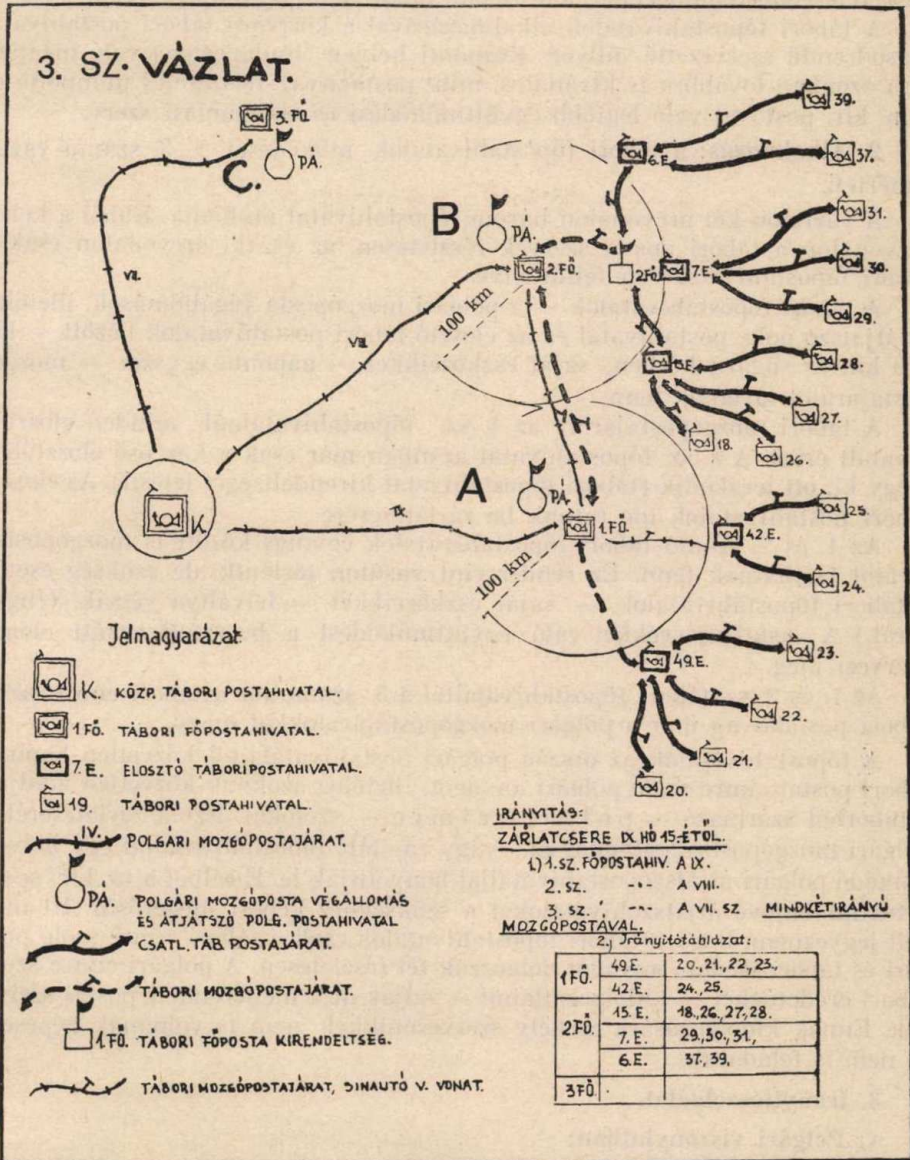

hivatalásatorfelszereléssel, állomássatorfelszereléssel, stb. (Ama seregest tábori postahivatalát, amelyhez kirendelték, rendszerint magábaolvastja.)

Feladata: meghatározott területen belül a táborból és a hátsószágból

(polgári postáktól) érkező postaküldeményeket a rendeltetési tábori ill. polgári postákhoz juttatni. Eme feladatát a polgári postahivatalokkal és mozgópostajáratokkal, valamint a saját és szükség esetén a honvédség gépjárműfelszereléséből (repülőgéppel) létesítendő tábori mozgópostajáratokkal látja el.

A tábori főpostahivatalok alkalmazásával a központi tábori postahivatal másodrendű szervezetté süllyed. Központi helyen (Budapesten) való megtartása azonban továbbra is kívánatos, mint postaanyag-felszerelés utánpótló és a m. kir. postával való legfőbb együttműködési és elszámolási szerv.

2. Alkalmazás: a tábori főpostahivatalok működését a 3. számú vázlat ismerteti.

A vázlaton két arcvonalon három főpostahivatal működik. Ebből a keleti arcvonalon a tábori postai szervek részletesen, az északi arcvonalon csak a tábori főpostahivatal van feltüntetve.

A tábori főpostahivatalok — a polgári mozgóposta végállomások, illetőleg az átjátszó polg. postahivatal és az elosztó tábori postahivatalok között — kb. 100 km-es sugarú körben, saját eszközeikkel — naponta egyszer — mozgópostajáratot tartanak fenn.

A tábori mozgópostajárat az 1. sz. főpostahivatalnál minden elosztóhivatalt érint. A 2. sz. főpostahivatal azonban már csak a középső elosztóhoz megy ki, ott lerakodik (tábori főpostahivatal kirendeltséget létesít). Az elosztó tábori postahivatalok ide futnak be zárlateserére.

Az 1. és 2. számú tábori főpostahivatalok egymás között is mozgópostajáratot tarthatnak fenn. Ez rendszerint vasúton történik, de szükség esetén a tábori főpostahivatalok, — saját eszközeikkel — felváltva végzik. (Inga-járat.) A vasúti szervekkel való együttműködést a beosztott vasúti előadó szervezi meg.

Az 1. és 2. sz. tábori főpostahivataltól a 3. számúhoz a tábori címre szóló tábori postaanyag már a polgári mozgópostajáratokkal megy.

A főpostahivatalok az ország polgári postahivatalaitól közvetlen kapnak tábori postai címre szóló polgári anyagot, illetőleg azoknak közvetlen átadják a táborból származó — polgári címre — szólókat. Ezt a zárlateserét a polgári mozgópostavégállomással, vagy a táb. főpostahivatallal egy helyen működő polgári átjátszópostahivatallal bonyolítják le. E célból a m. kir. posta a tekintetbejövő átjátszóhivatalokat a szükséghez képest megerősíti. Itt meg kell jegyezni, hogy a tábori főpostahivatalok csak a tábori címre szóló polgári és tábori eredetű anyagot dolgozzák fel részletesen. A polgári címre szóló tábori eredetűeket — kidolgozatlanul — adják át a mellérendelt postai szervnek. Ennek kidolgozására csekély szervezetükkel nem is volnának képesek, de nem is feladatuk.

3. Irányítószolgálat.

a) Polgári viszonylatban:

A polgári feladóktól származó tábori postai címre szóló anyagnak — a fenti bekezdésben mondottak alapján a központi tábori postahivatal közvetítése nélkül — közvetlen az illetékes tábori főpostahivatalhoz kell jutnia. Ez a következőképen történik.

A jövőben minden tábori postaszám öt számjegyből áll. Pl.: 23677, azaz a 2. sz. főpostahivatalhoz tartozó 36. tábori postahivatal 77. sz. alakulatának szól a küldemény.*)

A posta vezérigazgatósága bizalmasan közli valamennyi polgári postahivattal, hogy a 2. számmal jelzett tábori postaküldeményeket a „B” végállomáshoz, illetőleg átjászó postahivatalhoz kell irányítani. Így a fentemlített küldemény minden körutazás nélkül, a legrövidebb úton jut rendeltetési helyére.

b) Tábori viszonylatban:

Hasonlóképen — eme előbb említett ötszámjegyű tábori postai szám első számjegye alapján — irányítják a tábori főpostahivatalok egymás között a tábori postáktól jövő és különböző tábori főpostahivatalok területén működő tábori postai címekre szóló küldeményeket.

A tábori főpostahivataloknak tehát nem kell tudni arról, hogy milyen számú tábori postahivatalok működnek az idegen tábori főpostahivatalok területén.

Tudniok kell azonban a saját területükön működő tábori postahivatalok számait és azt is, hogy ezek mely alárendelt elosztóhivatal alárendeltségében működnek. Ezek alapján készítik a tábori főpostahivatalok zárlistaikat (csoportosítják tábori postahivatalok szerint a postaküldeményeket) az alárendelt elosztóhivatalok részére.

Az elosztóhivatalok szerinti csoportosítás tábori főpostahivatalonként a 3. sz. vázlat irányítóablázata tünteti fel.

A tábori postáktól jövő és polgári címre szóló tábori postaküldeményeket a tábori főpostahivatalok továbbítás és kézbesítés végett átadják a velük egy helyen működő polgári átjászópostahivataloknak.

A tábori postairányító-szolgálatot az illetékes seregtest pság-ok irányítórendeletekkel szabályozzák. Legfelsőbb fokon a nagybani irányítás a fővezérség (tábori postaigazgatóság) feladata, amely a polgári postahivatalokkal való megfelelő összműködés érdekében a postavezérigazgatósággal állandó összeköttetést tart.

Az irányítórendeletek szigorúan bizalmasak, őket — miután hadrendi adatokat tartalmaznak — csak tiszt kezelheti. Ezért a tábori postai szolgálat bizalmi szolgálat.

A rendszer előnye: Teljes decentralizáció. Gyors. Az elosztóhivatalok 200 km-re (megfelelő szervezet, repülőgép stb. esetén többre is) eltávolodhatnak a polgári postai utánpótlási alaptól.

A rendszer hátránya: Nagyobb szervezetet és gépjárműállományt igényel. Személyzettelt és anyaggal való kíségetésre fokozottabban rászorul. Azonban mindezek jelentéktelen dolgok és könnyen rendelkezésre bocsáthatjuk,

*) *Megjegyzés:* A jövőben minden seregtest 1—99 folyószámig számozza csapattesteit. (őá. aloszt.-ig bezárólag). Emellett a csapattest kötelékében lévő aloszt.-okat meg kell nevezni. (Pl. 23615. 3. üteg, azaz a 2. tábori főpostahivatalhoz tartozó 36. táb. postahivatal 15. sz. alakulatának 3. ütegében teljesít a címzett szolgálatot.)

4. sz. vázlat. Kimutatás az 1940. évi tábori postaforgalomról:

H Ó	A tábori postáknál														
	feladott					kézbesített					a tábori postahivatalok között átrovatolt				
	tábori postai küldemények														
	ajánlott levél	érték levél	csomag		közönséges levél	ajánlott levél	értéklevél	csomag		közönséges levél	ajánlott levél	értéklevél	csomag		közönséges levél
kézi és betét			sommás	kézi és betét				sommás	kézi és betét				sommás		
Június	1.650	1.756	—	1.345	2.232.831	3.855	32.208	8	35.553	1.869.81	5.842	36.981	9	39.550	2.936.764
Július	5.318	3.042	5	3.007	4.517.295	12.291	55.905	5	62.629	4.057.560	18.578	61.116	3	69.627	6.194.123
Augusztus	7.642	276	4	12.305	7.477.391	12.801	3.019	11	85.995	6.972.935	21.088	3.896	8	103.029	10.682.164
Szeptember	4.154	70	1	7.272	7.513.757	9.106	4.139	4	78.949	7.246.012	13.887	4.351	—	96.578	13.592.405
Október	1.650	41	—	2.021	1.660.408	3.669	718	—	32.734	1.807.338	5.892	748	2	37.898	5.710.361
Összesen:	20.414	5.185	10	23.950	23.401.683	41.722	96.039	28	295.860	21.944.926	65.287	107.092	22	344.626	38.515.817

Megjegyzés: a feladott és kézbesített küldemények összesen adják a tábori posta 1940. évi összforgalmát.

ha meggondoljuk, hogy ezzel szemben kiválóan és gyorsan működő teljesítőképes tábori postaszolgálatot kapunk cserébe.

A IV. fejezetben vázolt alkalmazási lehetőség természetesen nem zárja ki az 1. vagy 2. sz. vázlatban foglalt rendszerek alkalmazási lehetőségét. A mindenkori helyzet fogja megmondani, hogy melyik rendszer az előnyösebb. Föl kellett azonban készülni minden eshetőségre, hogy a bevezetésében vázolt igényeknek minden tekintetben megfelelhessünk. Az egyik rendszerről bármelyik másik rendszerre való áttérés 24 órán belül lehetséges anélkül, hogy ebből a legkisebb súrlódás keletkezhetne. Erre különösen a m. kir. polgári posta jól kiépített szervezete és működése nyújt lehetőséget, mint a tábori posta működésének legbiztosabb alapja.

Meg kell emlékeznünk végül a m. kir. tábori posta névtelen személyzetéről.

Derék tábori postásaink minden támogatást és dícséretet megérdemelnek. A közölt statisztika és ezzel szemben az elmúlt rendszer szerény tábori postaszervezete pontos adatokat tár elénk ama heroikus munkáról, amelyet az elmúlt — nemzeti létünk szempontjából igen nevezetes — esztendőben a m. kir. tábori posta hazafias lelkű, fáradságot nem ismerő tiszti (tisztviselői), altiszti kara és egyéb beosztott legénysége teljesített a Haza szolgálatában.

Adja az Isten, hogy nemsokára aradi és temesvári testvéreinknek vihesse a tábori posta üdvözlősorainkat.

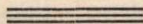

Az 1896. évi országos kiállítás posta-, táviró- és távbeszélő anyaga.

írta: Dr. MONUS FERENC ny. m. kir. postahivatali igazgató.

La matière, postale, télégraphique et téléphonique de l'exposition nationale de 1896. Par M. le Dr. FERENC MONUS, Directeur de bureau de poste en retraite.

A la base de ses recherches, l'auteur publie une description sur la matière postale, télégraphique et téléphonique avec laquelle l'Administration postale hongroise a participé à l'exposition nationale de 1896.

Dr. Csósz Anna postaellenőrnő a „Magyar Posta“ folyó évi 7. számában közölt „A magyar posta az 1896. ezredéves országos kiállításon“ című cikkében ismertette az ezredéves országos kiállítás postai előkészületeit és a kiállítás anyagát. Minthogy erre vonatkozólag én is folytattam kutatásokat, időszerűnek tartom, hogy arról én is beszámoljak:

A Magyar Nemzeti Múzeum könyvtárában őrzött „Az 1896. évi ezredéves országos kiállítás általános katalógusa“, valamint a ritka és inkább csak a tudományos irányú könyvtárakban feltalálható „Az 1896. évi ezredéves kiállítá-

tás eredményei“ című hatalmas mű VII. kötete részletesen beszámol a posta-, távíró- és távbeszélőcsarnokban kiállított anyagokról. Ránk nézve igen értékes ennek a munkának „A posta“ című fejezete. Ebből 45 év után majdnem teljes képet alkothatunk ennek az érdekes, az 1885. évi postakiállítást messze felülmúló országos postakiállítás anyagáról, közöttük a mult beszédes emlékeiről: az elsárgult régi okiratokról, a szerényen meghúzódó postai felszerelési tárgyokról, amelyek a rég letűnt világ képét idézték elénk...

A postacsarnok hatalmas épülete hosszában három részre tagolva francia stílusban készült, vörös függönyök és drapériákkal díszített oldalfülkékre osztva, tárlókkal és üvegszekrényekkel felszerelve. A fülkék falait hosszirányban elhúzódó, freskószerű festmények fedték, amelyek az egyes államok postaszállító eszközeit ábrázolták. Így: az egyiptomi postát szállító tevekarakavánt, a spanyol postát az egymás elé fogott öszvérekkel húzott szekérrel, az angol világ postáját szállító óceánhajót, az orosz postát havas téli képen trojkszerű könnyű szánkóval, az iramszarvas-fogatú norvég postát, stb. (Ezek a művészi szépségű képek jelenleg a Közlekedési Múzeum falait díszítik.)

Egyik oldalfülkében helyezték el a magyarországi posta történelmi emlékei, melyeknek egyrészét Munkás László úttörő postatörténésirünk választotta ki az Országos Levéltár és a Magyar Nemzeti Múzeum gazdag anyagából, másrészét magánosok engedték át a kiállítás céljaira, mások pedig véglegesen átadták azokat egy létesítendő postamúzeum részére. A történelmi rész összeállításának fáradságos nagy munkája a jénai egyetemen lelkészi diplomát nyert Munkás László érdeme, akinek alapos latin nyelvtudása nagy segítségére volt.

A postai régi iratok között első helyen kell említeni I. Rákóczi György erdélyi fejedelem aláírásával ellátott 1634. évből származó magyarnyelvű postai Instructióját. Az ódonnyelvű ediktumnak sok nézője akadt. A Habsburg-posta korából: I. Ferdinánd, Miksa, Rudolf, II. Mátyás, II. Ferdinánd, III. Ferdinánd királyok rendeletei, a Paar- és Taxis-család számadásai, Bornemisza főpostamester elmozdítására vonatkozó intézkedések, továbbá a pozsonyi és lőcsei postamestereket érintő különféle királyi rendeletek állították meg a nézőt.

I. Lipót rendeletei 1657. évtől, III. Károly pátensei, Mária Terézia portómentességi és levélposta díjszabályzata külön tárlóban volt elhelyezve. A posta és a Paar-család közötti jogviszonyról beszélt régi világok nyelvén az az iratsomag, mely az 1559—1816. évekből maradt fenn.

Tárgyi emlékek: a kőszegi, lőcsei postahivatalok épületein az elmúlt viharos századokban kifüggesztve volt címtáblák. (Jelenleg a Közlekedési Múzeumban őrzik.) A nagyszombeni postafőtisztviség (Prefektura) 1848. évből származó rendkívül érdekes címtáblája, amelyen a magyar címer felett hiányzó koronát a fölkelő nap pótolja. (A Közlekedési Múzeum őrzi.) A szikszói és a dorogi postahivatalok egyik oldalán magyar s a másik oldalán osztrák címerű és feliratú címtáblái. (Ha magyar világ volt, magyar felirat, magyar címer hirdette a postastációt, ha német, akkor fordítva. E két múzeális szempontból érdekes címtáblát is a Közlekedési Múzeum őrzi.)

Egyik üvegszekrényben régi bélyegzők és pecsétnyomók egész sorozata volt kiállítva. Az egyikben ez a felirat volt olvasható: „postadandár“. Nyilván az 1948/49. évi szabadságharc valamelyik tábori postaalakulata használta. Itt-ott a falakon, megfelelő környezetben öreg postamesterek olajfestményű arcképei, a Napoleon-i idők jellegzetes ruháiban. Azután postai személyszállító fogatokat, kocsikat ábrázoló metszetek az 1830-as évekből. Más üvegszekrényekben, rég porrávált postamesterek és zsinóros dolmányú expedítorok által használt postai térképek, könyvek, kezelési okiratok, hivatalos feljegyzések, levélmérlegek az 1750—1840. évekből. (A térképek egy részét és a mérlegeket a Közlekedési Múzeum őrzi.)

Múzeális szempontból említésreméltó Prukker András szombathelyi postamester részére, az 1700. évben kiadott kinevezési okmány, valamint Chinorányi István nagykanizsai postamester nevére kiállított és az 1720. évből kelt hasonló okirat. (Ez utóbbit a Közlekedési Múzeum őrzi.)

A történelmi csoport fülkebejáratánál felállított viaszfigurákon régi postamesteri és postalegényi ruhák adták a 19. századeleji korhangulatot, majd különféle kifejezetten osztrák szabású kalapok (kalpagok), kabátok és más ruhadarabok, postalegényi jelvények bizonyították, hogy Bécsből igazgatták akkor a magyarországi postákat (Ezeket a ruházati tárgyakat a Közlekedési Múzeum őrzi.)

Hatalmas, vastagfalú, óriási két függőlakkal felszerelt s a szélrózsa minden irányába futó zárszerkezettel ellátott postai pénzláda (kovácsolt vasból készült vasláda) művészi vasműves munkájával keltett feltűnést. Régi levélszekrények, a legegyszerűbttől, a betétszakos, majd bádogdobozbetétes, később az amerikaiak elnevezett géprendszerű levélszekrényekig. Ez utóbbi is magyar találmány: Doromby József budapesti postatiszt terveit tökéletesítette és javította Árkay Sándor budapesti mulakatos. A Doromby József által elsőnek tervezett újfajta levélszekrény már az 1885. évi országos kiállításon szerepelt, mint kiállított tárgy, a kiállítás területén pedig 3 ilyen új szekrény volt kifüggesztve a közönség használatára.

A történelmi anyagot magában foglaló fülke mellett következtek az ezredév postai berendezéseit, felszerelési tárgyait, stb. szemléltető többi helyiségek. Az egyikben, egy berendezett, működő postahivatalban árusították a kiállítás alkalmára kiadott 32 féle első postai képeslevelező-lapot, amelyeknek pompás vízfestményeit Vágó Pál, Kimmach Ödön, Cserna Andor, Dörre Tivadar kiváló festők készítették. (E festmények egy része a m. kir. posta bélyegmúzeumában van.) A budapesti főposta egyes osztályainak működése a másik fülkében volt látható, melyekben előírással egyenruhába öltöztetett, kicsi bábemberek végezték jelképesen a postai teendőket, apró szekrények és kis kezelőasztalok mellett. Itt mutatták be az ugyancsak magyar találmányú kőralakú levélbeosztó szekrényt is.

Külön tárlóban helyezték el a szabályos és szabálytalan címzésű, illetőleg felszerelésű postai küldeményeket a közönség oktatása céljából.

Kiállították a különféle postai felszerelési tárgyakat (a szerződéses viszonyban lévő cégeknek külön fülkét adtak (levél- és pénzeszsakokat, levélhordói táskákat, címtáblákat, bélyegzőket, stb.). Az ugyancsak Árkay Sándor

lakatos által szállított, egyidőben Arkayról elnevezett, de szintén amerikai-nak ismert zsákszár is bemutatották. A zsákszár kérdése 1873. év óta foglalkoztatta a posta vezetőségét. A hosszadalmas, időtrabló és tűzveszélyes zsákcsevelés helyett alkalmas és kellő biztonságot nyújtó zsákszárát kerestek, míg végül is a sok pályázati javaslat közül a nagy reformátor Heim Péternek, Arkay Sándor műlakatos által javított zsákszárát fogadták el, s hangzatosság kedvéért amerikai zsákszárnak nevezték. Zsákszárrel pályáztak még Pál Gyula kassai postatiszt (1873. évben), Follért Ferenc soproni postatitkár (1874. évben, később zágrábi postaigazgató), Pasztl János vasúti hivatalnok (1875. évben), Felber János budapesti bőröndös (1880. évben), Biringer Gyula kassai postaigazgató (1881. évben), Koszyk Bogvoszlo ftűdőházi főnök (1884. évben) stb. és az egyes postaigazgatóságok is különféle javaslatokat terjesztettek elő. Meg kell itt említenem, hogy eleinte csak azokat a pénzeszsákokat volt szabad az új zsákszárrel lezárni, amelyek 10.000 forintnál nagyobb értéket nem tartalmaztak, az ezen felülieket azután is csevelni kellett. Zárfedőlapnak előbb vörös-, majd rózsaszínű, később fehér lapokat használtak.

A kiállítási csarnok nyitott felszerében elhelyezve volt különféle postai járművek közül hiányoztak a posta romantikus korából emlékezetes postai gyors- és malle-kocsik; a költők által annyiszor megénekelte delizsanzsok. Ügylátszik ezekről teljesen megfélekedtek, pedig még akkor az öregek előadásából megformálhatták volna azok tökéletes képét. Sőt az ország különböző régi postaállomásán még mindig található volt használaton kívül helyezett postai személyszállító gyorskocsi. Ezeket érdemes lett volna kijavítva, alkalmas módon a közönség elé vinni.

Igen sikerült része volt a kiállításnak a postai térképek és grafikonok egybekapcsolódó sorozata. Másfél évig Oberhauszer Lajos postatanácsos útmutatásai szerinti 9 tisztviselő rajzolta szorgalmas munkával azokat a nagyméretű térképeket, amelyek a postahálózat fejlődését 1700—1895. évig mutatták be, s amelyekről megállapítható volt, hogy az egyes ott feltüntetett postahivatalok mikor nyitlak meg, s mely irányban haladtak az első postajáratok a törökök kiűzetése utáni időben. Egyik ilyen postatérkép 5 méter széles és 3 méter magas nagyságban, megfelelő kerettel egész falat betöltött. Látható volt e térképek között a mozgóposták fejlődése 1867—1896-ig. Budapest székesfőváros postai szolgálatának fejlődését külön színes térkép mutatta be. E térképek jelenleg a Közlekedési Múzeumban vannak.

Ügyesen összeállított grafikonok nyújtottak áttekintést az 1868—1895. évek postai forgalmáról. Feltűnést keltett a vármegyék levélforgalmát szemléltető egyik grafikai ábrázolás.

*

A posta multjából és akkori jelenéből kiállított s legfontosabbnak nevezhető emlékeket felsoroltam, a táviró és távbeszélő anyagát egyik későbbi cikkemben ismertetem. Ha az ezredéves postakiállítást összehasonlítjuk az 1885. évi országos kiállítás postai anyagával, mely a Közlekedési Minisztérium kiállítási csarnokában a vasút és hajózás között alig tűnt fel, úgy az ezredéves postakiállítás jelentősége kétségtelen. Igaz, a történelmi rész nem volt gazdag, az elrendezés nem volt mindenben megfelelő, de ennek oka,

hogy amint 1885. évben a multtal egyáltalán nem törődtek, úgy 1896. évben a hármás intézmény korszerű alkotásaira helyezték a fősúlyt. Az 1886—88. években olyan újításokon ment át a posta, amely jelenét igazán nagygyá, gazdaggá tette, s ezt akarták különösképen a világ elé tárni.

Hiba volt, hogy a rendezőség a kiállítás anyagát, az intézmény multját, jelenét az akkori sajtóban kellő hozzáértéssel nem ismertette. Fél század távolából, e közlések hiányában igen nehéz ma már világos képet adni arról a kiállításról, mely a magyar posta szempontjából igen jelentős korszakalkotó megnyilatkozás volt.

Források:

Az 1896. évi ezredéves országos kiállítás általános Katalógusa. Szerk. Mudrony S. 1896. Budapest.

Az 1896. évi ezredéves kiállítás eredménye c. mű VIII. kötete (Ipar, kereskedelem, közlekedés) Budapest, 1898. Pesti könyvnyomda rt. Ebben Henney Vilmos: „A posta” c. tanulmánya, illetve „a posta az ezredéves kiállításon” c. fejezete.

A földművelés-, ipar- és kereskedelemügyi minisztérium következő ügyiratai: 1403/1873, 6077/1874, 2308/1874, 19.931/1875, 23.404/1875, 23.676/1876 és a közmunka és közlekedési minisztérium 37.470/1881, 22.076/1884, 22.158/1886, 5066/1886, 24.016/1887, 47.809/1887, 8098/1887, 15.385/1888, 146/1888, továbbá a 36.301/1884. sz. ügyiratok.

A tanyás mezőváros és postai megszervezése.*

Irta: DÓCZI ISTVÁN m. kir. postafőtiszt.

Les bourgs de campagne et leur organisation postale. Par M. ISTVÁN DÓCZI, Commis principal de poste.

Notre politique intérieure d'avant la guerre actuelle avait pour but l'organisation administrative, culturelle et économique du système de hameaux existant sur la Grande Plaine (Alföld) hongroise. Les habitants des bourgs possédant des hameaux représentent une très grande valeur de la vie hongroise. Parmi les problèmes intéressant la population de ces bourgs et des hameaux, la question d'organisation d'un bon service postal est primordiale. La description générale des bourgs de campagne et des hameaux qui les entourent est suivie par une analyse détaillée des besoins postaux des habitants. Le placement des boîtes aux lettres et l'organisation des tournées de distribution. L'avantage de la distribution à bicyclettes dans la région des hameaux éloignés. Le rôle important des facteurs ruraux desservant les besoins postaux de la population des hameaux.

A most dúló második világháború kitörését megelőző utolsó évek nagy országépítő terveinek egyik sarkalatos kérdése az alföldi tanyarendszer közgazgatási, kulturális, közegészségügyi és gazdasági megszervezése volt. A tanyavilág és a magyar falu az érdeklődés középpontjába került, vizsgálván az okokat, amelyek e települések népének a városokba való özönlését eredményezték s amazok fokozatos elnéptelenedésére vezetnek. Az ügynevezett szociográfusok egész sora, majd a hivatalos tényezők is ennek a veszedelmes

*) Tanulmányom alapjául Szabadka város települési rendszerét vettem.

folyamatnak alapokát a mezőgazdasági népesség életének alacsonyabb színvonalában ismerték fel. Az utóbbi éveknek a mezőgazdasági népességgel foglalkozók irodalmában mind erőteljesebben hangoztatott parasztéletforma csődje, a földtől való menekülés veszedelme a helyzeten való segítség ösztönél megfelelő megoldások keresésére sarkalta. A föld népe anyagi és kulturális színvonalának emelése, a mezőgazdasági munkásbiztosítás, a tanyai központok megszervezése, a tagosítás, az utak, főleg az elhanyagolt bekötőutak javítása, a szövetkezeti rendszer megfelelő irányú kiépítése: mind-mind e fenyegető kérdés megoldásának irányában történt kezdeményezések voltak.

A nemzet törzsét képező mezőgazdasági foglalkozású népesség helyzetével, sorsával, hagyományaival és ösztöneivel foglalkozó irodalomban talán Erdei Ferenc jutott a legmélyebre, a gyökérnél, a magyar falu és a magyar város településrendszerében keresve a magyarázatok és megoldások nyitját. Következtetéseinek összefoglalásában, a Magyar Város c. munkájában a tanyás mezővárosok keletkezésének és fejlődésének előmozdításában látja a segítség leghatásosabb eszközét.

A tanyavilág megoldatlan kérdéseinek vizsgálata a m. kir. postát is foglalkoztatta, keresvén a tanyavilág postai ellátásának lehetőségeit. Nem tartom céltalannak tehát, hogy a mezővárosok és a szervesen hozzájuk tartozó tanyavilág település-rendszerében élő őstermelő népesség postai kérdésével és a megoldások lehetőségeivel foglalkozzam.

A sugarasan összefutó vasutak és közutak metszéspontjában keletkezett városok központi magja zárt és szorosan összeépült. Ebben az aránylag nem nagy központi magban helyeződik el a közigazgatás minden szerve és a kulturális élet minden jelentősebb intézménye. Itt létesülnek a gazdasági élet központi berendezései, s így ez a rész a kiterjedt város egész közigazgatási területének forgalmi központja.

Ezt a központi városrészt a rendezett utcájú és városias külsejű lakótelep veszi körül. Ez fogadja be az ipari, kereskedelmi és értelmiségi foglalkozású felsőbb rétegek, valamint nagyobb tanyásgazdák lakóházait. Szorosan simul hozzá a külső lakótelep a maga zezugos, szűk és rendszerint már hiányosan burkolt, csatornázatlan utcáival.

Mintegy külső gyűrűként veszi körül a lakótelepet a városhoz szorosan tapadó falu-rész, a vele összefüggő, de tőle teljesen különhatárolt s a kisebb tisztviselők, közalkalmazottak otthonait magábafoglaló újabb villa vagy kertvárosi rész és a falurészhez lazább szálakkal kapcsolódó gyümölcsösök, kertek, szőlők, mint külső lakóhelyek. A falurész már nemcsak lakóhelyül szolgál, hanem magábafoglalja a városban lakók földjét, kertjét és gyümölcsösét onnan művelő őstermelő lakosság mezőgazdasági üzemét is. A szőlők és gyümölcsösök viszont nemcsak termelőhelyek, hanem nagy általánosságban egyúttal a rajtuk élő őstermelő elemek lakótelepe is.

Az így zárt egységgé olvadt mezővárost veszik azután körül 25—30 km-es sugárban a tanyák és szállások, amelyeknek tulajdonosai azonban csak a mezőgazdasági munkák idején tartózkodnak kint mezőgazdasági üzemük telephelyén, s családi, közösségi életük a városi lakóházban zajlik le. Ezek tehát városi emberek, csak mezőgazdasági üzemük van kívül a városon. Csupán a

szűkebb anyagi lehetőségek között élő, kisebb birtoktestekkel rendelkező tanyásgazdák és a mezőgazdasági munkásként alkalmazott zsellérek azok, akik állandó lakói a tanyáknak és a szállásoknak. A zártan egybeépített várostól nagyobb távolságra, a tanyák, szállások között vagy azokon kívül jöttek létre a szórvány-falvak vagy a nagyobb, de önálló közigazgatással nem rendelkező falusi telepek. Bár ezek zártabb települések és lakóik — a tehetősebbek kivételével — jórészen már nem tartanak fenn lakást a városban, életük azért mégis szorosan összefügg a várossal, jórésük időközönként azt felkeresi.

Ennek a mezőgazdasági tanyás városbirodalomnak postai ellátására a m. kir. postának be kellett rendezkednie.

A központi városrag és az azt gyűrűsen körülvevő lakótelepek, falu, villa, város kertvárosi részek postai felvételi szolgálatát a város központi részében vagy a pályaudvaron működő kincstári postahivatal és a külső városrészekben esetleg elhelyezett postamesteri hivatalok látják el. A szőlők, a tanyák, a szállások, a szórvány-falvak és a falutelepek felvételi szolgálatának legcélszerűbb lebonyolítói a kisebb postai szervek: a postaügynökségek, postai gyűjtőhelyek, levélfelvevő vasútállomások, külterületi gyűjtő és kézbesítőállomások és a külterületi kézbesítők. A nagyobb, de önálló közigazgatással nem rendelkező, rendszerint vasútállomással is bíró falusi telepek területén létesített önálló postahivatalok a legtökéletesebb postai kiszolgálást nyújtják a nagyobb, zárt település lakói számára. Ezek helyzete tehát postai szempontból mitsem különbözik az önálló közigazgatással rendelkező falvakétól.

A postai levélszekrények elhelyezése és üritése a város központi részében és a belső lakótelepeken, valamint a villa vagy a kertvárosi részekben naponként többször szabályszerű gyűjtőjáratok útján történik. A falurészek külső szélein, a lakóhelyül is szolgáló szőlőkben, a jelentősebb tanyai központokban (tanyai iskoláknál), a szórványfalvakban és a városhoz tapadó telepes falvakban kulcsos levélszekrények elhelyezése célszerű, amelyeket a levélkézbesítő kézbesítési körútja közben ürit ki. Kívánatos volna azonban ezeket a levélszekrényeket megfelelő kiképzéssel: cellofánlemezrel ellátni, amelyen mindenkor hozzávetőlegesen fel lehetne tüntetni a levélszekrény üritési idejét.

A tanyás mezőváros igen nagy kiterjedésű kézbesítőterületére való tekintettel nagy figyelemmel kell a különböző területrészeket jelentőségük, kulturális helyzetük, lakosságuk igénye és a forgalom szerint egy egységes kézbesítési rendszerbe szervezni. Bár az egyenlő elbírálás követelménye egységes szolgáltatást követel, ugyanazért a díjért az állam minden polgára számára, mégis tekintettel kell lenni a közönség érdekében jelentősebb szerepet betöltő részek előnyösebb kiszolgálására, továbbá az egész nemzeti közösséget érintő közteherviselésnek az elvégzendő közösségi feladatok jelentőségének mérvéig való igénybevételi lehetőségeire. Ezért általános irányelv, hogy a városi élet középpontját jelentő és az egész városi közigazgatási egység szellemi, gazdasági, közigazgatási, közegészségügyi irányítását végző városi központi mag kézbesítése az adott vasútközelekedési viszonyok szerint a lehető legtökéletesebb legyen s intenzitása a város középpontjától kifelé eső városrészek jelentősége és lakóinak igénye szerint csak fokozatosan csökkenjen annyira, hogy a tanyákon, szállásokon (ahol amúgyis anyagi áldozattal jár a kézbesítés

fenntartása) már időbelileg és teljesítőképességben korlátozott mérvűvé válják.

A belső kézbesítőjáráások megszervezésénél az a helyes módszer, hogy a város középponti részének kézbesítése a kézbesítők indulásának első vagy első két órájában megtörténjék. Ez pedig munkaerőpazarlás nélkül csak a középpontból sugarasan szétfutó kézbesítőjáráások rendszeresítése útján oldható meg. Ezzel a rendszerrel a kézbesítők hivatalból való kiindulásuk után rögtön a belváros forgalmas részeit érintik, s azután távolodnak a kisebb forgalmú külső részek felé. Ennek a rendszernek előnyei: a belváros kézbesítése gyorsan megtörténik, a kézbesítők megterhelése arányos, a késő délutáni másodszori vagy harmadszori részleges kézbesítéskor a csaknem minden kézbesítő járásában levő külső részek kézbesítésének elhagyásával a kézbesítők arányosan tehermentesíthetők.

A kézbesítés rendszerében a küldeményfajok szerinti csoportosításnál a következő irányelv gyakorlati érvényesítését tartom legmegfelelőbbnek.

A hitelezett távírási és távbeszélődíjak beszedése, minthogy a távbeszélő-állomásoknak csak elenyészően csekély része van a külső részeken, az elseje körüli nagyobb megterhelés arányos szétosztása céljából a csomagkézbesítőkre bízható. Az ugyancsak elseje körül esedékes rádióhasználati díjak beszedése s általában az utalványok kézbesítése kívánatosabb a nagyobb létszámú és nagyobb területeket, továbbá a külső, kocsival alig járható vagy járhatatlan városrészeket is érintő levélkézbesítőkre bízni.

A mezőváros alkotórészét képező faluszerű település szétszórtabb részeibe, a lakóhelyül szolgáló szőlőkbe és a várossal szorosan összefüggő telepes falvakba legcélszerűbb a kerékpáros kézbesítés. Itt ugyanis kevés küldemény (csomagoknál csak szállítólevél) kézbesítéséről, de nagy terület napi bejárásáról kell gondoskodni. Ezekben a járáásokban az adott viszonyok szerint — legalábbis a külső szétszórt részeken (szőlőkben) — elegendő a napi egyszeres kézbesítés. A szőlőkben és a városhoz símuló kisebb zárt településű helyeken a kézbesítés külterületi módon történhetik; s ebből következőleg a kézbesítő a felvételi szolgálatot is elláthatja. Ezzel az aránylag nagy területen szétszórt települések kezdetleges forgalmú felvételi szolgálata is teljesen kielégítő módon megoldódik. Kézenfekvő berendezkedés ez, mert az egyéb, helyhez kötött, tehát a szétszórt területek postai ellátására kevésbé alkalmas és költségesebb postai szervek (legtöbbször ügynökségek) létesítését mellőzheti. Ha a települési viszonyok úgy kívánják, a belterületi kincstári kézbesítő is végezhet a külterületi kézbesítő hatáskörének megfelelő kézbesítési szolgálatot.

A mezővárost körülvevő tanyák és szállások népessége csaknem teljesen, a szórványfalvak és az önálló közigazgatással nem rendelkező falusi telepek lakosságának pedig egy része városi otthonában lakik s csak földje megművelésére megy ki a tanyára. Ezek postai ellátása a tulajdonképpeni lakóhelyül szolgáló városban történik. Azonban elsőrendű nemzeti feladat az állandó tanyákon, szállásokon, szórványfalvakban és falusi telepeken élő zsellérek, szegényebb tanyásgazdák aránylag kisigényű postai ellátásáról még némi áldozat árán is gondoskodni. Gondolni kell itt főleg a tanyai iskolákra, a lelki és egészségügyi gondozásra, stb. Anyagi áldozattal járó feladat ez, mert nagy távolságoknak sokszor járhatatlan útviszonyok közötti áthidalásáról és igen kevés küldemény postai kezeléséről van szó. Ezért legcélszerűbb megoldásként

kínálkozik a meglehetősen nagy területnek külterületi kézbesítőkkal való, hanem is mindennapi, de hetenként háromszori rendszeres bejáratása. Ezek a külterületi kézbesítők azután kiüritik az egyes forgalmasabb helyeken elhelyezett kulcsos levélszekrényeket, útközben s előre meghatározott helyeken (rendszerint tanyai iskolákban) felvételi szolgálatot tartanak, az érkező küldeményeket kézbesítik, a zártabb településű nagyobb szóróvízfalvakban, falusi telepeken létesült esetleges ügynökségeket közvetítik. A külterületi kézbesítők kézbesítőkörzeteiket rendszerint gyalogosan járják be, mert az utak a tanyák, szállások között különösen esős, téli időszakban kerékpárral nem járhatók. De több helyen közlekednek már lovas külterületi kézbesítők is. A városból kiinduló utak jóállapotban levő szakaszain mégis alkalmazható a kerékpár, amikor azután a külterületi kézbesítő a kézbesítőkörút járható szakaszának végén megbízható helyen hagyja visszatértéig kerékpárját. Igen kívánatos a kézbesítőjárások megszervezésénél a vasúti összeköttetési lehetőségeket kihasználni s általa 15—20—25 km-es felesleges utakat kikapcsolni az egyes járásokból. Itt említem meg, hogy a m. kir. posta tekintélyének emelése céljából, de szociális szempontból is, kívánatos volna a kincstári hivataloknál alkalmazott külterületi kézbesítőket egyenruházattal ellátni.

A mezővárossal szorosan és szervesen összekapcsolódó tanyavilág postai ellátásának van egy még kiaknázatlan, de jelentős eredményre vezethető megoldása, aminek megvalósítását már az egyik vidéki igazgatás megkísérelte. Ugyanis a városi közigazgatás a saját hivatalos iratait, levelezését a közigazgatásilag hozzátartozó igen nagy területen külön városi kézbesítőkkal kézbesíti. Ezt a városi kézbesítést bele kellene olvasztani a posta kézbesítő tevékenységébe, a város pedig az erre irányzott kiadási összegeket átengedhetné ellenszolgáltatásul a postakincstár javára. Ezzel a városi közigazgatás nyerne, mert általa a hét bizonyos napjain végzett kézbesítés helyett a posta be tudna rendezkedni a mindennapos kézbesítésre, s a postai kézbesítés tökéletesedésével a város hivatalos iratainak, levelezésének kézbesítése is jelentősen meggyorsulna. Szociális szempontból kívánatos volna az így szerzett bevételi többletet részben a külterületi kézbesítők anyagi helyzetének javítására fordítani.

A mezővárosok és a körülöttük alakult tanyavilág település-rendszere nem elavult települési forma, amely a nyugati város-falu település-rendszere felé fejlődne, mert gyökerei az ősi magyar hagyományokba, a mély ösztönösségbe nyúlnak vissza. Bennük az ősi magyar szállás-rendszernek a mai mezőgazdasági kultúrához idomult formája él, s a szervezetükben élő mezőgazdasági népesség zömének magasabb színvonalú városi kultúrát nyújt, megadva számukra a magasabbrendű paraszti életforma lehetőségét. A hazánk tájrajzában jelentős színfoltot mutató tanyás-mezővárosias település jövőbeli jelenlétével, esetleg fejlődésével is számolni kell. Ezért nem érdektelen szerkezetét, tagoltságát, viszonyait, postai szempontból hátrányos adottságait szemügyre venni és a pénzügyi szempontok szemelölt tartásával a lehető legelőnyösebb postai ellátás rendszerét felépíteni. Ez azonban az irányelvek lefektetésén túl csakis az adott viszonyok közötti gyakorlati követelmények ismerete birtokában lehetséges, ami a helyenkénti postaszervezés feladata.

MŰSZAKI KÖZLEMÉNYEK

Articles techniques.

A budapesti egységes távbeszélőhálózat helyi összeköttetéseinek fejlesztési elve az alumíniumerű kábelek figyelembevételével.

írta: KOVATS ZOLTÁN m. kir. postaműszaki tanácsos.

Le principe de développement de la liaison locale du réseau téléphonique unifié de Budapest ayant égard aux câbles à fils d'aluminium. Par M. ZOLTÁN KOVATS, Conseiller technique de poste.

L'auteur subit à un examen le réseau téléphonique unifié de Budapest au point de vue de la question à savoir si la liaison à distance moyenne et maximum correspond aux conditions prescrites pour la bonté de la transmission. Il constate que l'extension du réseau de câble avec le système actuel de conduction n'est pas désirable. Les rapports de transmission des câbles à fils d'aluminium récemment introduits. Les possibilités d'emploi des câbles de 0.6 mm diamètre. Il termine l'article en faisant connaître les modes de distribution des câbles de types différents.

A Magyar Posta egy régibb számában (XIV. évf. 1940. 11. szám) foglalkoztam már evvel a kérdéssel. Most néhány távoli átkérő vezeték kábelbe helyezési lehetőségeit tárgyalom, majd az új típusú 0.6 mm átmérőjű alumíniumerű kábelek bevezetésével kapcsolatban előállott helyzetet ismertetem.

A helyi távbeszélő összeköttetés váza Budapesten általánosan a következő: (lásd az 1. ábrát.)

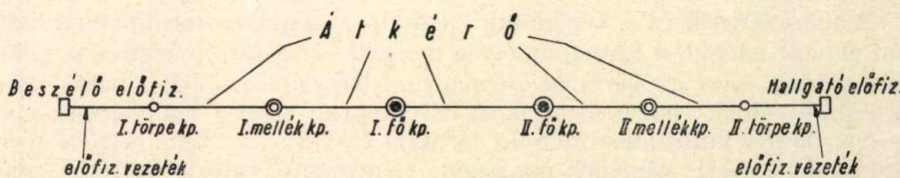

1. ábra.

A C. C. I.-től a nemzetközi összeköttetésekre felállított követelményekhez szabva itt is lerögzíthetjük, hogy a helyi összeköttetések egyenértékcsillapítása ne lépje túl a 4.0 N-t, de lehetőleg 3.4 N alatt maradjon. Ez a megállapítás lényegében azonos azzal, mint amit az említett cikkben a helyi összeköttetés üzemi csillapítására tettünk. (2.8 N, illetve 2.4 N.) A 4.0 N-nyi értéket pl. a következőképp oszthatjuk fel:

A budapesti egységes távbeszélőhálózat helyi összeköttetései fejlesztési elve az alumíniumerű kábelek figyelembevételével.

mikrofon max.	0.8 N
I. előfizetői vezeték	0.3 N
átkérők	1.6 N
központok $3 \times 0.05 + 2 \times 0.15$	0.45 N
II. előfizetői vezeték	0.3 N
hallgató max.	0.5 N
	cca 4.0 N

Az egymáshoz közeli belső előfizetőkre nézve az előfizetői vezeték és az átkérők rövidülése folytán jogosult a 3.4 N-nyi érték mint maximum megkövetelése.

Természetes hogy a fenti összeállítás esetről-esetre tág határok között változhatik, főképp a vezetékek hossza és minősége, meg a használt készülékek egyenértékszabványok szerint.

A Budapesten használt távbeszélő készülékeknek már mintegy a fele 35-ös mintájú készülék, átviteli értékük kb. megfelel a Kísérleti Állomáson talált fentebb felhasznált értékeknek.

A többi, régebbi mintájú készülékre nézve nincsenek adataink. Az állandó ellenőrző mérések során elengedhetetlen volna a készülékek átviteli viszonyainak folytonos vizsgálata megfelelő berendezéssel.

Az összeköttetések vezetékai közül főképp az ún. előfizetői vezeték üzemi csillapítása befolyásolja az egyenértékszabvány kialakulását. Előfizetői vezetéknek tekinthetjük az áramkörnek azt a szakaszát, amely az utolsó tápláló központtól az előfizetőig terjed. Maximális hossza az európai fontosabb államokban (Németország, Nagybritánia, Franciaország) 5—7 km. Az Egyesült Államokban az előfizetői vezeték hossza eléri a 15—20 km-t is, ennek megfelelően pupinózott. (Lásd: C. C. I. Osló I. ter. 31. lap.)

A budapesti egységes hálózat nagy kiterjedése (legnagyobb átmérője kb. 40 km) nálunk is szükségessé teszi az amerikai példa követését néhány olyan esetben, amikor igen fontos összeköttetések létesítésekor az előfizető esetleg az egységes hálózaton is kívül kerül. Ilyen pl. a most készülő Ferihegyi Repülőtér hálózata. A pupinózás nem kerülhető el ezeken a távoli vonalakon (átkérők vagy előfizetői vezeték).

Némely helyi összeköttetés átviteli viszonyainak tanulmányozására alább néhány táblázatban (lásd I—IV. táblázatokat) megadjuk a mai állapotnak megfelelő ellenállás- és üzemi csillapításértékeket. Az átkérő vezetéseken kívül megtalálhatók az egyes területek előfizetői vezetékének adatai (ellenállás, csillapítás). Az ellenállásadatokból a megfelelő és a Magyar Posta XIV. évf. 11. számában közölt görbék segítségével a mikrofon táplálásvesztésének egyenértékszabvány viszonyai megállapíthatók. Példaképp megállapítjuk egy, az Erzsébet-területnek a központtól távolesó előfizetője és Mátyásföld külső részén lakó egyik előfizető közti beszélgetés egyenértékszabványítását:

Az összeköttetés az Erzsébet központ—Lipót központ—Zugló mellékközpont—Mátyásföld törpeközpont vonalon bonyolódik le.

I. számú táblázat.
FŐKÖZPONTOK
átkérő és előfizető kábeleire vonatkozó átviteli adatok:

A Z Á T K É R Ő				Az előfizetői kábelek			
megnevezése	hosz- sza km	ellen- állása ohm	csilla- pítása mN	közepes		maximális	
				ellen- állása ohm	csilla- pítása mN	ellen- állása ohm	csilla- pítása mN
I. Belváros —	—	—	—	40·0	39	228	210
—Erzsébet	2.063	133·1	116				
—Krisztina	3.886	251·2	220				
—József	2.851	183·5	160				
—Lágymányos	2.980	192·0	175				
—Lipót	3.388	212·3	190				
—Teréz	1.677	112·3	100				
III. Erzsébet —	—	—	—	66·0	60	456	420
—József	1.782	116·9	110				
—Krisztina	5.464	312·0	280				
—Lágymányos	5.206	313·2	290				
—Lipót	3.036	195·5	173				
—Teréz	1.136	88·1	80				
III. József —	—	—	—	96·0	88	535	490
—Krisztina	5.651	364·7	340				
—Lágymányos	3.422	221·1	190				
—Lipót	4.739	309·6	280				
—Teréz	2.742	178·6	160				
IV. Krisztina —	—	—	—	96·0	88	445	406
—Lágymányos	4.956	327·7	300				
—Lipót	5.616	365·8	330				
—Teréz	4.250	260·0	240				
V. Lágymányos —	—	—	—	138·0	127	600	550
—Lipót	6.368	404·3	365				
—Teréz	(Belv.-on át) 4.657 (Belv.-on át)	324·4	290				
VI. Lipót —	—	—	—	132·0	121	550	510
VIII. Teréz —	2.131	137·5	120	66·0	60	420	385

II. számú táblázat.
MELLEKKÖZPONTOK
átkérő és előfizetői hálózatára vonatkozó átviteli adatok:

A Z Á T K É R Ő				Az előfizetői körzet vezetőkeinek			
megnevezése	hossza km	ellen- állása ohm	csilla- pítása mN	közepes		maximális	
				ellen- állása ohm	csilla- pítása mN	ellen- állása ohm	csilla- pítása mN
I. József —							
—Kispest	8.179	532·0	492	138	127	780	715
—Kőbánya	4.922	316·6	290	132	121	695	628
—Pestszenterzs.	7.627	493·9	470	192	176	612	560
II. Krisztina —							
—Óbuda	5.093	322·2	300	96	88	444	406
—Svábhegy	4.130	358·2	230	108	99	264	243
—Vár	0.863	53·9	50	30	28	186	170
—Zugliget	3.187	186·0	170	96	88	336	307
III. Lágymányos —							
—Budafok	7.796	395·1	440	84	77	455	418
VI. Lipót —							
—Ujpest	6.450	411·0	440	151	138	600	550
—Zugló	4.371	281·6	250	108	99	480	440

Vegyük tekintetbe az Erzsébet-területi adásoldalt, mert a hosszabb mikrofontápláló vezeték itt az egyenértékcsillapítást növeli. A vezetékek összes üzemi csillapítása a táblázatok alapján:

mikrofon- és tápáramvesztés 182 ohm vezeték- ellenálláson	0.200 N
előfizetői vezeték (Erzsébet-terület)	0.420 N
Erzsébet—Lipót átkérő	0.173 N
Lipót—Zugló átkérő	0.250 N
Zugló—Mátyásföld átkérő	0.519 N
előfizetői vezeték (Mátyásföldön)	0.139 N
központok vesztesége $3 \times 0.05 + 2 \times 0.15$ N	0.450 N
hallgató	0.500 N
	2.651 N,

azaz mintegy 2.6 N. (Lásd a Magyar Posta XIV. évf. 11. számában.)

III. számú táblázat.

TÖRPE- ÉS LB-KÖZPONTOK

átkérő és előfizetői hálózatára vonatkozó átviteli adatok:

megnevezése	A Z ÁTKÉRŐ		A kis központ		Az előfizetői körzet vezetőinek			
	ellen- állása ohm	csilla- pítása mN	faja	Tápláló központ	közepes		maximum	
					ellen- állása ohm	csilla- pítása mN	ellen- állása ohm	csilla- pítása mN
Kispest—Pestsztimre	293	270	LB	Helyben	65	50	90	70
Pestszterzs.—Soroksár	115	105	LB	„	65	50	172	135
Kőbánya—Rákoskasztor	421	526	LB	„	32	25	178	138
Kőbánya—Rákoshegy	503	612	LB	„	29	22	93	72
Kőbánya—Rákosliget	485	628	LB	„	39	30	70	54
Krisztina kp.—Pesthi- degkút (Remetek.város)	464	430	autom. törpe	„	110	85	226	178
Óbuda—Csillaghegy	714	636	„	„	59	45	225	174
Óbuda—Budakalász	1494	1236	LB	„	24	18	106	81
Óbuda—Solymár	502	413	LB	„	16	13	100	80
Zugliget—Budakeszi	270	235	LB	„	39	30	137	108
Lágymányos—Budaórs	485	440	LB	„	25	18	226	178
Lágymányos—Tbálint	574	545	LB	„	29	23	163	128
Budafok—Nagytétény	739	703	LB	„	46	36	89	70
Budafok—Diósd	728	685	LB	„	46	35	75	58
Zugló—Cinkota	850	752	LB	„	52	40	192	150
Zugló—Csömör	763	686	LB	„	45	35	130	103
Zugló—Árpádföld	738	664	LB	„	39	30	93	72
Zugló—Mátyásföld	573	5.9	autom. törpe	„	65	25	182	139
Zugló—Rszentmihály	445	405	„	„	117	90	231	180
Zugló—Sashalom	434	392	„	„	71	55	143	102

IV. számú táblázat.
A SZELEKTOROS CSOPORTOK
vezetékeinek átviteli adatai:

A szelektoros központ megnevezése	Tápláló központ	A közös vezeték rendszer			Az előfiz. külön vez.-nek			
		hossza km	ellen- állása ohm	csilla- pítása mN	átlagos		maximum	
					ellen- állása ohm	csilla- pítása mN	ellen- állása ohm	csilla- pítása mN
Csepel (Rákóczi F.-u.)	Pesterzsébet	3.78	491	378	30	20	70	50
Csepel (Széchenyi-u. 1.)	Pesterzsébet	4.495	490	426	40	30	100	80
Rákospalota (honvédtu- cai fiúiskola)	Újpest	4.558	440	386	50	40	100	80
Rákospalota (Bocskai- utca 78.)	"	3.048	262	233	30	20	60	40
Rákospalota (Városháza)	"	2.274	206	182	30	20	80	50
Rákospalota (pozsonyi- utcai iskola)	"	3.295	371	300	40	30	100	70

Ez az összeköttetés tehát közelítőleg 2.6 N egyenértékcillapítással bonyolódik le, emellett a mikrofon tápárama is megfelelő: 50 mA.

Állapítsuk most még meg a budapesti egységes hálózat két kb. legtávolabbi előfizetőjének összeköttetésében előálló egyenértékcillapítást is és ez alapon vonjuk le következtetésünket. Cinkota és Budakalász egy-egy legkülső előfizetője beszélget. A „legtávolabbi” kifejezésen itt a vezetékcsillapítás megszabta legnagyobb távolságot értjük. Az adásoldal legyen Cinkotán, mert a feltétel így szigorúbb: Cinkotán ugyanis az előfizetői vezeték ellenállása maximálisan 192 Ohm, az ennek megfelelő veszteség egyenérték 0.19 N. (Budakalászon ugyanezek az értékek kisebbek.)

mikrofon, tápáramveszteség 192 Ohm előfizetői	
vezetéken	0.190 N
Cinkota előfizetői vezeték	0.150 N
Zugló—Cinkota átkérő	0.752 N
Lipót—Zugló átkérő	0.250 N
Krisztina—Lipót átkérő	0.330 N
Óbuda—Krisztina átkérő	0.300 N
Budakalász—Óbuda átkérő	1.236 N
előfizetői vezeték Budakalászon	0.081 N
központok vesztesége $4 \times 0.05 + 2 \times 0.15$ N	0.500 N
hallgató	0.500 N
	4.289 N

Nagy mértékben befolyásolja a végeredmény kialakulását a hallgató és mikrofon minősége. Mint tudjuk, ezek vesztesége igen tág határok közt inga-

dozhatik (a hallgató pl. -0.1 és $+0.9$ N közt). A kapott elméleti eredmény a megengedett határnál (4.00 N) nagyobb, de egyes valóságos esetekben ezt a hallgató és mikrofon jó megválasztásával okvetlenül lezoríthatjuk a szükséges határig. Mint típusjelenség, arra figyelmeztet azonban ez az eredmény, hogy a hálózati terület a meglévő vezetékhalózzal csak abban az esetben növelhető, ha a külső átkérő-rendszereket a mellékközpontoktól kifelé pupinozzuk. Így kb. 5–6 km-rel minden irányban esetleg kitolható volna az egységes hálózat területe.

Az egységes hálózat kerülete mentén fekvő községek kis LB központjaiba kapcsolt előfizetők a tápáramot helyben az előfizető saját telepéből

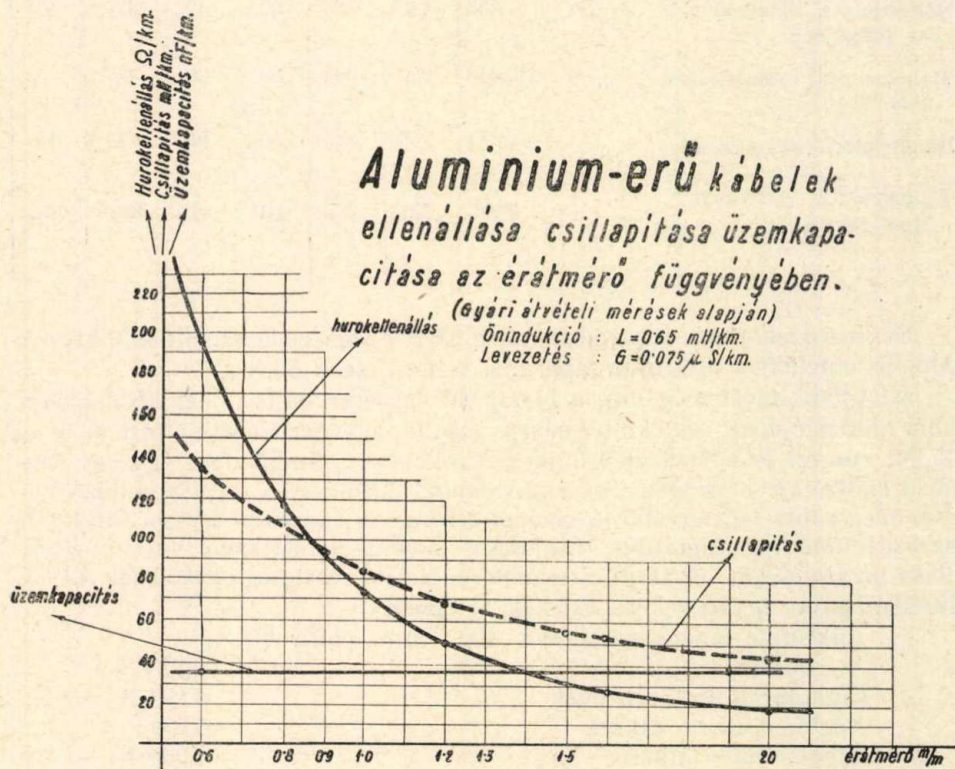

2. ábra.

kapják, tápáramvesztés tehát nem terheli az átvitelt. Kedvezőtlenebb a helyzetük azoknak a fontos és emellett nagyforgalmú előfizetőknek (ipar-telepek, intézmények), amelyek a gyorsabb forgalom elérése céljából nem a helyi LB központba, hanem a legközelebbi gépközpontba, illetve mellékközpont közvetítésével a 6 számjegyű rendszerbe kapcsolják magukat. A mikrofontáplálás hosszú vezetéken át folyik, a veszteség tehát ezen a részen tetemesen megnövekszik. A veszteségeket természetesen növeli az a

körülmény, ha az előfizető az egységes hálózat határán kívül van. (Pl. a Lakihegyi Rádióállomás.)

Az alumíniumerű kábelek és ezek között is a 0.6 mm érátmérőjük rendszeresítése új feladat elé állít.

Az alumíniumerű csillagsodrású kábelek átviteli jellemzőit a 2. ábrán látható görbékben mutatjuk be. Az adatokat a gyári átviteli mérések középértékeiből vettük. Látható a görbékből, hogy a 0.6 mm érátmérőjű Al kábel csillapítása 134—150 mN/km, valamivel több a 0.5 mm érátmérőjű Cu kábel csillapításánál. A rézerű 0.5 mm-es kábelek rendszeresítése ellen gyártási, szerelési, szilárdsági nehézségek mellett csatolásnövekedés okozta esetleges áthallásnövekedés (lásd Novák I.: Magyar Posta 1938. XII. évf. 6. szám) is szólt. Ezek az okok most többé-kevésbé elestek. Ezzel szemben súlyosan esett latba az Al erű 0.6 mm érátmérőjű kábelek rendszeresítése mellett az anyagtakarékoskodás, meg az a körülmény, hogy a már régebben rendszerezített 832×2 eres és 1040×2 eres kábelek a külső kábelátmérő növekedése nélkül megtarthatók legyenek. Mert átviteli okok sem ellenezték a nagyobb fajlagos csillapítású és ellenállású vezetékek alkalmazását. Láttuk, hogy a budapesti egységes hálózatban még olyan esetben is, amikor a város belső területe és a legkülső részek közti összeköttetésről van szó, az elért egyenértékcillapítás alig több, mint a fele a megengedettnek (2.5 N.), a csillapítás ezért még növelhető akár a hívó, akár a hívott oldal előfizetői vezetékén. Az érátmérővel tehát takarékoskodhatunk. Az érátmérő csökkentésének azonban mégis határt szab az adási oldalon a mikrofonáram bizonyos legkisebb értékének: 20—25 mA-nak a megkövetelése. Adott központi berendezés és mikrofonellenállás (összesen mintegy 800 Ohm) mellett ezt az előfizetői vezeték ellenállása, tehát átmérője szabja meg, mert a hossz adott. Ezek ismeretével most már a kérdés az lehet: milyen hosszúságban használható a 0.6 mm-jű Al erű kábel a fő- (esetleg mellék-) központok területén előfizetői kábel gyanánt úgy, hogy a mikrofontáparám ne süllyedjen 25 mA, esetleg 20 mA alá? A táplálótelep feszültsége 48 V, az állandó ellenállás, amint láttuk 800 Ohm.

$$\text{Ezzel: } 0.025 = \frac{48}{800+X}; \quad X = \frac{48-800 \times 0.025}{0.025} = \frac{48-20}{0.025} = 1120 \text{ Ohm.}$$

Az előfizetői vezeték tehát 1120 ohmnyi „h o s s z ú s á g ú” lehet. Ha 20 mA-nyi mikrofonárammal is megelégszünk, a vezeték hossz 1600 ohmra nő. A kábel hossza nem azonos a központtól a kábel végéig mért légvonal-távolsággal; annál a kerülők miatt 20—25%-kal nagyobb. Ha tehát tervezéskor azt akarjuk előzetesen megállapítani, hogy a térképen melyek azok a helyek, amelyekig az illető kábel típusal elérhetünk, a csökkentett (1600—25%, illetőleg 1120—25%) ellenálláshoz tartozó ($\frac{\text{ohm}}{\text{km}}$ értékkel kiszámított) távolsággal kell kört húznunk. A 3. ábrán mindkét tengelyen logaritmus léptékben leolvashatjuk a 20, illetve 25 mA mikrofonáramhoz tartozó azon távolságokat,

(nem kábelhosszakat!) amelyeket bármely fajlagos ellenállású kábelvezetékkel áthidalhatunk. Ezt a kérdést általánosan a 0.6 mm érátmérőjű Al-erű kábel rendszerítése vetette fel, mert tudnunk kell, hogy mekkora mennyiségű kábel beépítésére lesz szükség. A megoldás azonban általános érvényességű lehet, ha megállapítjuk, hogy a két, esetleg háromféle érátmérőjű kábelt tartalmazó előfizetői kábel-vonal összetevő kábelszakaszainak a hossza egyen-

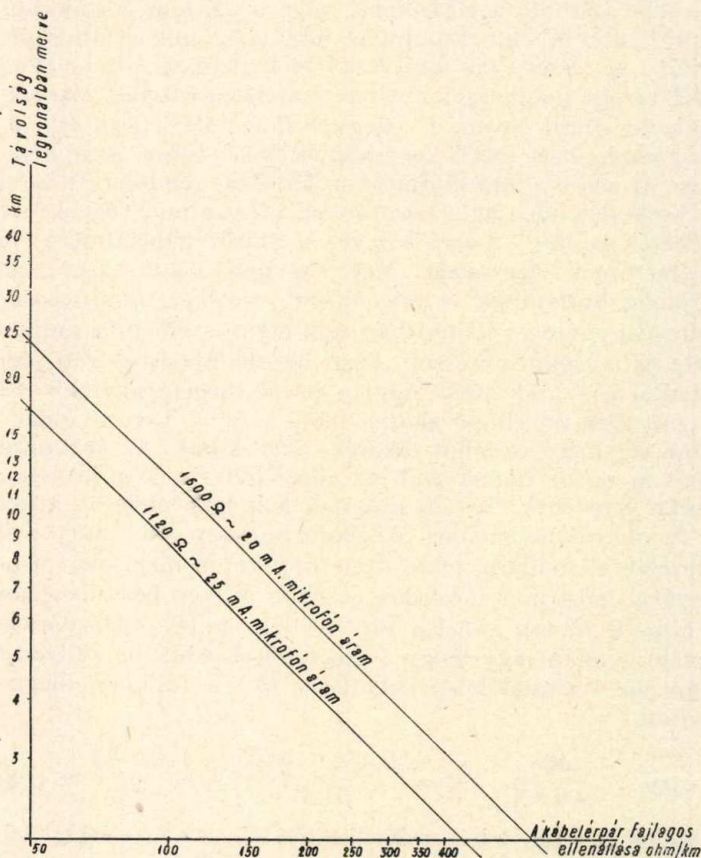

3. ábra.

ként mekkora lehet az 1600, illetve 1120 ohm összes ellenálláson belül.

A 4/a, 4/b, 4/c ábra 2, illetve 3 különféle szakaszból álló kábelre vonatkozó grafikus elosztási módot mutat be. Természetesen ugyanezt számítással is elvégezhetjük:

Az újonnan rendszerített Al-erű 0.6 mm érátmérőjű kábeltípussal kapcsolatban az egyik feladat az, hogy megállapítsuk vajjon egyféle meglévő régi

kábelünkhöz (pl. valamely elosztótól kezdve) mekkora új szakaszt toldhatunk be, amíg az 1600, illetve 1120 ohm-nyi határt elérjük. Ha tudjuk, hogy a régi típusú tömör 0.6 mm Cu kábelérpár hurokellenállása 130 ohm/km, a 0.6 atm. Al kábelérpáré 200 ohm, akkor a megoldást a $130X + 200Y = 1600$ egyenlet adja. Itt X és Y a megfelelő hosszakat jelentik km-ben. A fenti rajzok ennek

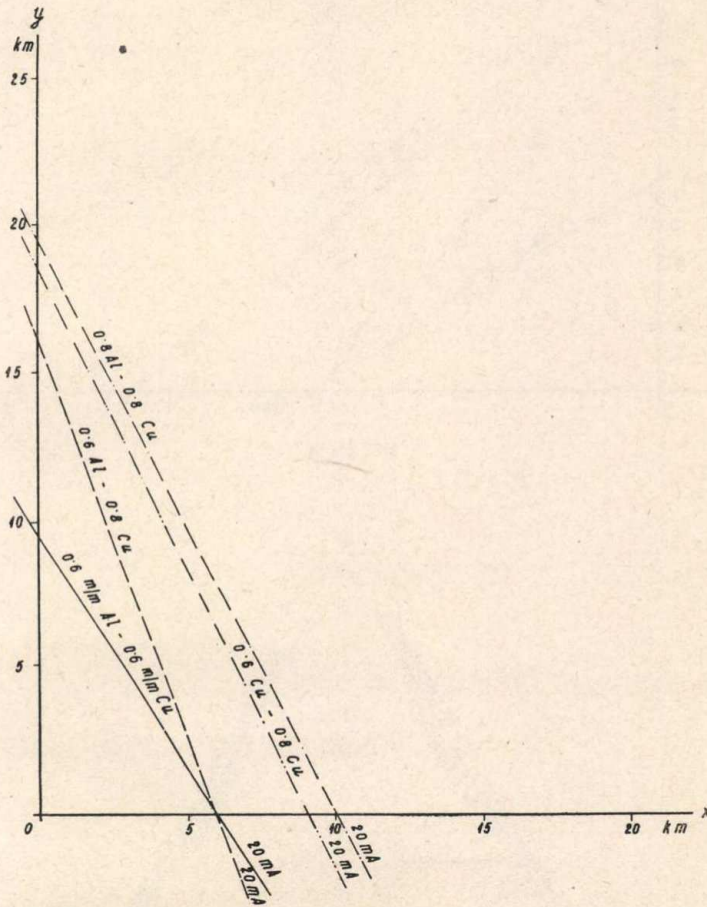

4/a ábra.

az egyenletnek grafikus megoldásai kétféle kábel esetére. A 4/c ábra olyan grafikus megoldást mutat, amelyen kétféle régi kábelből álló meglévő kábelvonalhoz kell folytatatólagosan további harmadik kábelszakaszt toldani.

A szerkesztés közismert a technikában, vagy kémiában: az egyenlő oldalú

A budapesti egységes távbeszélőhálózat helyi összeköttetések fejlesztési elve az alumíniumerű kábelek figyelembevételével.

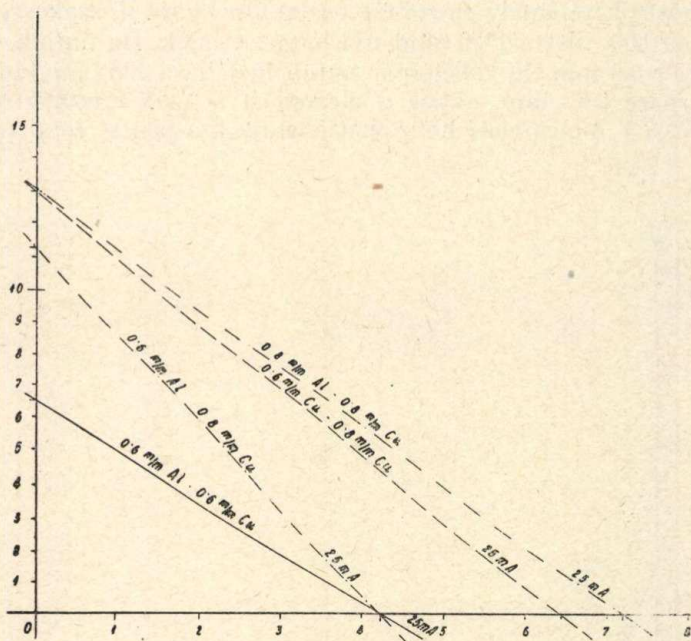

4/b ábra.

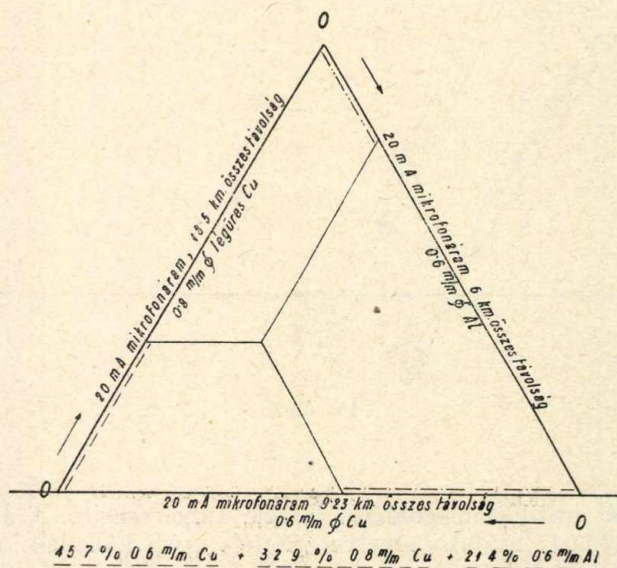

4/c ábra.

háromszög mindegyik oldala arányos azzal a kábelhosszal, amely egymagában is — nem keverve — 1600 ohmnyi vezetékellenállást képvisel és így 20 mA-nyi mikrofonáramot biztosítana. A háromszög oldalai egymásközött természetesen egyenlők ugyan, de más-más kábelhosszúságokkal arányosak. Ha pl. az egyik alkotó kábelszakasz 0.8 mm érátmérőjű régrendszerű légürszigetelésű kábelből áll, a háromszög megfelelő oldala 18.5 km. hosszúságot képvisel, 0.6 mm. érátmérőjű tömörszigetelésű kábel esetén 9.23 km-t, 0.6 mm érátmérőjű Al-kábel esetén pedig 6 k-t. Ennyi ugyanis az egyes kábel-típusoknál az a hosszúság, amely 20 mA mikrofonáramot biztosítana. Ha 2 fajta kábelből álló kábelvonalunkhoz egy harmadik fajta (pl. alumíniumerű) kábelből kell meghosszabbítást készíteni úgy, hogy a kész vonal ellenállása ne lépje túl az 1600 ohmot, ennek a harmadik szakasznak a hosszát a háromszögben végzett szerkesztéssel, állapíthatjuk meg:

A két meglévő és ismert szakasz hosszával arányos hosszát lemetszünk a háromszög azon két oldalából, melyek az illető kábel-típus főntebb példákkal megvilágított 1600 ohmnyi ellenállásának felelnek meg. A metszéspontokból egy-egy párhuzamost húzunk az illető oldal mellett fekvő oldallal. A két párhuzamosnak a háromszög belsejében támadt metszéspontjából a harmadik oldallal húzott párhuzamos kimetszi az új kábelvonal hosszával arányos oldalból a szükséges hosszúságot. Hogy az adatok gyorsan olvashatók legyenek, a háromszög oldalait megfelelő beosztással láthatjuk el. Az ábrán a háromszög egyik oldala 0.8 mm érátmérővel bíró légürszigetelésű Cu kábel 1600 ohmos hosszát — 18.5 km-t képvisel, — a második oldal 0.6 mm érátmérőjű tömör Cu kábelnek megfelelő 9.23 km hosszúságot, a harmadik oldal pedig a beiktatandó kábel-típusnak — 0.6 mm érátmérőjű Al-kábel — megfelelő 1600 ohmnyi hosszúságot. A első kábelből a lehetséges 1600 ohmnyi ellenállásnak 32.9%-a, azaz 6.1 km van beépítve. A második típus kábelből 2.74 km. A szerkesztés eredményeképpen azt kapjuk, hogy az alumíniumerű kábelből még 1.8 km-rel toldható meg a vonal.

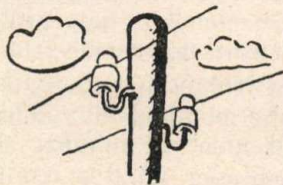

Előfizetői távbeszélő vonalhálózat hibáinak érzékelése az automatikus központokban.

Írta: FLANEK TIBOR okl. gépészmérnök, m. kir. postamérnök.

Perception des dérangements sur le réseau téléphonique d'abonnés dans les centraux automatiques. Par M. TIBOR FLANEK, Ingénieur de poste.

L'article traite au début en général des appareils signalant les irrégularités produites pendant le fonctionnement des mécanismes et des circuits dans les centraux automatiques en faisant ressortir leur grande importance au point de vue du contrôle et de l'entretien de l'exploitation. Dans la suite, en passant des dérangements nuisibles se produisant dans l'exploitation intérieure des centraux, il s'occupe exclusivement des dérangements provenant du réseau extérieur énumérant, au détail, les natures de dérangement constatées le plus souvent en connexion avec les postes simples et doubles; l'influence de celles-ci exercée sur les circuits de montage et le mode de leur constatation. En faisant connaître les divers dérangements de l'espèce et les conséquences du court-circuit sur les lignes partagées, mention est faite d'une possibilité du comptage illégitime et en même temps, de la modification du circuit de sélection excluant cette possibilité en la signalant immédiatement, applicable tant dans les centraux principaux que dans les centraux supplémentaires.

A kézikapcsolású központokban a létrejövő távbeszélő összeköttetések annyira a kezelő személyzet ellenőrzése alatt állanak, hogy a fellépő rendellenességek valamilyen formában a karbantartó személyzetnek rendszerint azonnal tudomására jutnak s így azok megszüntetése érdekében is azonnal történhetik intézkedés. Egészen más a helyzet az automatikus kapcsolású központoknál, ahol a kapcsolás munkáját teljes egészében a gépekre bizzuk. Rendellenességek természetesen itt is fordulhatnak elő úgy a külső hálózatban, mint magukban az automatikus központokban. Éppen ezért ellenőrző tevékenységre itt is szükség van. Minthogy azonban a karbantartó személyzet képtelen volna az összes kapcsolási folyamatokat állandóan figyelemmel kísérni, az ellenőrzés munkáját is a gépekre kell bízunk, azaz gondoskodnunk kell olyan berendezések létesítéséről is, melyek az áramköreink és mechanizmusaink működése közben fellépő rendellenességeket azonnal érzékelik és azokat a hiba természetének és helyének, vagy legalább is irányának lehető megjelölésével a karbantartó személyzetnek tudomására hozzák.

Az említett ok miatt a budapesti automatikus központok belső üzében már azok megtervezése alkalmával gondoskodás történt számos oly jelzőberendezés beépítéséről, amelyek minden esetben jelzést adnak, valahányszor valamely rendellenesség miatt a fenntartó személyzet közbelépésére szükség van.

E berendezéseket, melyeknek egy része lámpa kigyulladásával, egy része pedig ezenkívül még ú. n. „alarm“-csengő egyidejű megszólaltatása révén is jelzi a zavar fellépését, két csoportra oszthatjuk. Az egyik csoportba tartoznak azok a jelzőberendezések, melyek kizárólag a központ belső üzem-

menetében fellépő káros hatású zavarokat (biztosíték kiolvadások, áramszolgáltatási zavarok, az automata gépi rendszerekben fellépő meghajtási zavarok stb., stb.) hozzák a fenntartó személyzet tudomására. A másik csoportba azok a berendezések tartoznak, melyek segítségével a kapcsoló áramköreinkre befolyást gyakorló és a külső hálózathoz is eredő zavarok jeleztenek automatikusan a központi személyzetnek.

Előre bocsájtom, hogy jelen közleményemben kizárólag az utóbb említett, tehát a külső hálózathoz eredő rendellenességek hatásaival kívánok foglalkozni.

A külső hálózatban fellépő zavarok mielőbbi felismerése több szempontból igen fontos. Legelsősorban azért, mert a jó szolgáltatás biztosítása érdekében az előfizetőknek nemcsak akkor kell rendelkezésére állanunk, ha azok bajaik orvoslása végett az üzemhez fordulnak, tehát amikor már panaszkodnak, hanem segítségükre kell lennünk lehetőleg már abban a pillanatban, mielőtt oly rendellenesség áll elő, melynek fennállásától az előfizetői állomást fel kell szabadítanunk, a központ üzemét pedig káros befolyása alól kell mentesítenünk. Nem utolsó sorban azonban azért is fontos a hibák mielőbbi felismerése és elhárítása, mert azok az előfizetők híváslehetőségeit csökkentik és így a Postakincstárnak jövedelmi kiesést is okoznak.

Természetesen lehetetlenség a külső hálózat összes hibalehetőségeinek érzékeltetése a központokban, mert hiszen ehhez a jelzőberendezések tömkelegének olyan bonyolult láncolatát kellene kiépíteni, ami már nem fizetődne ki és amelynek figyelemmel kísérése a tulajdonképeni fenntartási munkától vonná el a személyzetet. Jelzőberendezéseinket tehát kénytelenek vagyunk azokra a hibaeshetőségekre korlátozni, melyek fellépése nemcsak egy-egy előfizető állomásának üzemét befolyásolja többé-kevésbé, hanem a központ üzemére is kihatással van (központi gépek, vagy gépcsoportok meddő igénybevétele stb.). Ez azonban a gyakorlat igényeit teljesen kielégíti.

Azokat a jelzőberendezéseket, melyek a külső hálózatban fellépő zavarokat vannak hivatva jelezni, a központokban általában az e célra szolgáló ú. n. „ellenőrző“-asztalokon, illetve azoknak közelében találhatjuk meg. Kivételt képeznek pl. a vonalválasztó figyelőlámpák (Vfl), melyek a vonalválasztó gépkereteken vannak elhelyezve.

Ezek előrebocsájtása után most vegyük sorra az egyes hibalehetőségeket és állapítsuk meg, hogy milyen hatással vannak azok az érdekelt állomás, illetve a központ üzemére.

A külső hálózatban fellépő zavarok származhatnak:

A) az előfizetői állomás vonalának valamely hibájából (ideértve a központi vonalvezetés hibáit is),

B) az előfizetői állomás berendezésének valamely hibájából és

C) az előfizetők hibájából (kezelési hiba).

Az előfizetői állomások vonalán leggyakrabban fellépő és legismertebb hibanemeket az 1. sz. táblázat fejrovataiból kiolvashatjuk. Mindezen rendellenességek természetesen egy-egy vonalon egyidejűleg is felléphetnek, a következőkben azonban az egyszerűség kedvéért egy-egy vonalon csak egyetlen hibanem jelenlétét tételezzük fel.

Viszonylat	Szakadás	Rövidzár	Érintkezés			
			„a” ág	„b” ág	„a” ágon	„b” ágon
			levezet		idegen telep	
Kimenő	nem tud hívni	Efl jelzés	hívhat	Efl jelzés	ha hív Efl jelzést ad	hívhat
Bejövő	nem csengethető fel	foglalt	hívható	foglalt	hívható	hívható

1. ábra.

A szóbanforgó táblázat egyes rovatai egy egyszerű különvezetékű állomás vonalán fellépő hibák következményeit tüntetik fel úgy a kimenő, mint a bejövő forgalom szempontjából. Ezek szerint:

a) Szakadás esetén az állomás teljesen üzemképtelen, de a hiba a központra nézve semmiféle hatással nincsen. Eppen ezért bejövő hívás esetén a hívó fél csengetési visszhangot hall, a csengetés azonban a hívott állomásra nem juthat ki. Az ilyen hiba természetesen csak bejelentés útján juthat a központ tudomására és hárítható el.

b) Rövidzár esetén az állomás vonala ú. n. „égő” lesz.

A fellépő rövidzáron keresztül ugyanis a vonalhurok záródván, a központi hívó jelfogó meghúzó és hívást kezdeményez ugyanúgy, mintha azt az előfizető a kézibeszélő felemelésével kezdeményezte volna. A rövidzáros vonal tehát feleslegesen lefoglal egy szabad I. híváskereső áramkört, egy összekötő áramkört és egy regisztert, vagyis a tárcsázási bűgő hang is kiadódik a vonalra. Minthogy azonban ilyen esetben tárcsázás nem történik, a bűgős megkezdésétől számított 30 másodperc elteltével egy időzítőberendezés a regisztert leválasztja, az összekötő áramkört pedig elvezérli a 13-as állásba. Ekkor az ellenőrző asztalon kigyullad az érdekelt összekötő áramkörnek megfelelő ellenőrző figyelőlámpa és lobogásával jelzi a rendellenesség felléptét. A lámpajelzés alapján a központ személyzete visszavezetés útján megállapíthatja a hibás vonalú állomás kapcsolási számát, az elhárítás iránt azonnal intézkedhetik és annak megtörténtéig a rövidzáros vonalat a forgalomból kizárhatja. Ezáltal a központ feleslegesen lefoglalt kapcsoló áramkörei a meddő igénybevétel alól mentesülnek.

Rövidzáros vonalú állomásokról hívást kezdeményezni nem lehet, bejövő hívásokkal szemben pedig azok mindaddig, amíg a forgalomból ki nem zártnak, úgy viselkednek, mintha mással beszélnének („c” ág foglaltság).

c) Ha állomásunk valamelyik vonalága egy másik vezetékággal érintkezik, a zavaró hatás mindig aszerint változik, hogy a szóbanforgó vezeték

telepes-e, vagy földes, illetve mindkét esetben még aszerint is, hogy az vonalunknak melyik ágát befolyásolja. E lehetőségeknek megfelelően táblázatunk négy esetet tüntet fel.

1. Abban az esetben, amikor vonalunk „a” (földes) ága levezetésben van, állomásunkról változatlanul lehet hívást kezdeményezni és azt meg is lehet hívni. A hiba csupán annyiban befolyásolja az állomás üzemét, hogy a beszédcsapítás értékét bizonyos mértékig rontja és esetleg recsegéseket okozhat. Amennyiben azonban a levezetés egy másik vonal földes ágával való érintkezésből adódik, az előbb elmondottak minden változtatás nélkül csak akkor érvényesek, ha az érintkező vonalú állomások közül egyidejűleg mindig csak egy folytat beszélgetést.

Ha a két állomás közül bármelyik akár kimenő, akár bejövő viszonylatban már foglalt, a másikat bejövő viszonylatban meg lehet ugyan hívni, de a két vonal között a beszélgetések áthallatszanak. Ezzel kapcsolatban még ki kell térnünk azon esetre, amikor pl. saját állomásunkról kezdeményeztünk beszélgetést és közben a velünk érintkező vonalú állomást hívják. Ekkor ugyanis kimenő kapcsolatunkat mindaddig nem tudjuk bontani, amíg a másik vonalon beszélgetés folyik, mert az „a” águnkra a másik vonalhurkon át adódó telep összekötő áramkörünket a kérdő figyelő jelfogó (Kfj) földes tekerese révén tudja tartani. Minthogy pedig ilyenkor az általunk hívott fél kézibeszélője rendszerint helyre van már téve, a vonalhurok a hívott oldalon megszűnván, a feleslegesen fogva tartott összekötő áramkör összekötő figyelő (Öfl) lámpája a központban jelzést ad.

Kimenő hívást olyan esetben, amikor az egyik állomás bármilyen viszonylatban már foglalt, a vele érintkezésben levő vonalú állomásról kezdeményezni nem lehet, mert ha a kézibeszélőt felemeljük, hívójelfogónk meg fog ugyan húzni és a hívás mindaddig, míg a tárcsázási bűgő hangot meg nem kapjuk, rendesen fel is épül, a tárcsázott számjegyeket azonban a regiszter már nem tudja bevételezni, mert az „a” ágon levő és a másik vonal „b” és „a” ágán keresztül adódó telep érvényre tud jutni és a regiszter impulzust bevételező (Ibj) jelfogójának működését megbénítja. A tárcsázási hang tehát a tárcsázás dacára sem szűnik meg és vonalunk 30 másodperc eltelte után a központban Efl jelzést ad még abban az esetben is, ha kézibeszélőnk már helyretettük, mert az „a” ág idegen telepe az összekötő áramkört a Kfj jelfogó révén mindaddig fogva tartja, míg a már előbb beszélő fél nem bont.

2. Ha vonalunk „b” (telepes) ága kerül levezetésbe, akkor a központban a „b” ágon lévő hívó jelfogó meghúz, hívást indít és az állomás vonala a rövidzár esetére leírt módon „égő” lesz, azaz a központ Efl jelzést kap és ennek megfelelően intézkedhetik.

3. Hogyha vonalunk „a” ága egy másik állomás vonalának telepes ágával kerül érintkezésbe, akkor saját „a” águnk jelent levezetést a másik vonal „b” ágára nézve, vagyis az előbbi esettel állunk ismét szemközt, csak hogy most a másik állomás vonalára vonatkoztatva. A másik állomás vonala tehát „égő” lesz és így ez a hiba is azonnal tudomására jut a központnak.

Meg kell azonban még állapítanunk azt is, hogy milyen befolyást gyako-

rol az „a” águnkon levő idegen telep saját állomásunk üzemére addig is, amíg annak megszüntetéséről a központ nem gondoskodott. Bejövő hívásokkal szemben a szóbanforgó hiba az „a” ág levezetéséhez hasonlóan nem gördít akadályt, de a csillapítást növeli és recsegéseket okozhat. Áthallásról azonban, minthogy a másik állomás vonala „égő”, s így azon beszélgetés nem folyhat, jelen esetben nem lehet szó. Ami már most a kimenő hívások kezdeményezését illeti, ugyancsak utalnom kell az 1. pont alatt már elmondottakra, ahol már találkoztunk azzal az esettel, amikor az „a” ágra ott bizonyos esetekben közvetve, itt közvetlenül adódó telep a regiszter impulzusbevételezését meggátolja, az összekötő áramkört a kézibeszélő helyretétele után is fogva tartja és így Efl jelzést idéz elő.

4. A legbonyolultabb az eset akkor, amikor „b” vonalágunk egy másik telepes ággal érintkezik. Ha ilyenkor kimenő hívást kívánunk kezdeményezni, az esetek túlnyomó többségében nemcsak a saját hívójelfogónk fog meghúzni, hanem a készülékünkön keresztül a „b” águnkra adott föld a velünk érintkező vonal „b” ágára is átadódva, annak hívójelfogóját is meghúzhatja, azaz két I. híváskereső áramkört, két összekötő áramkört és két regisztert foglalunk le. Ha már most a kívánt kapcsolási számot letárcsázzuk, az impulzusokat mind a két regiszter felfogja és az eredmény az lesz, hogy a hívott számra két vonalválasztó gép áll rá. Természetes, hogy amelyik gép hamarabb találja meg a hívott állomást, az azt fel is fogja tudni csengetni, a másik pedig foglaltságot fog érzékelni. E jelenségek kellemetlen velejárója, hogy az ilyen hívások az érintkező állomások közül nem mindig annak a terhére számoltatnak el, amelyek azokat kezdeményezték. Enyhítő körülménynek tekinthető azonban, hogy a helytelen számlálás eshetősége kölcsönös és így az egymás terhére eszközölt hívások száma körülbelül kiegyenlíthető, nem szólva arról, hogy az ilyen durva hibát az előfizetők azonnal bejelentik és így az nem is állhat sokáig fenn. Ha állomásunkról ilyen ú. n. kettős hívást kezdeményeztünk, a másik állomásról sem hívást kezdeményezni nem lehet, sem azt meg nem lehet hívni. Előfordul azonban, hogy hívásunk kezdeményezésekor csak az egyik hívójelfogó (bármelyik) tud meghúzni. A másik állomásról azonban ez esetben sem lehet hívást kezdeményezni, mert a tárcsázási bűgő hang kijön ugyan a szabad vonalra, a regiszter bevételező jelfogó azonban most a „b” ágon a foglalt vonal földjével tart, az impulzusokat nem tudja bevételezni és a vonal „égő” lesz.

Lássuk most azt az esetet, amikor kimenő hívásunk csak az egyik vonalat tette foglalttá és valaki a szabadon maradt vonalat meg akarja hívni. Itt két eset lehetséges. Az egyikben saját vonalunkon folyik kimenő beszélgetésünk, ekkor a velünk érintkező állomás vonala hívható meg. A hívás rendszeren fel is épül, a csengetés azonban nem megy ki az állomásra, mert foglalt vonalunk földjétől a vonalválasztó csengetést bontó jelfogója (Csbj) azonnal meghúz és beszélgetési állásba vezérli a vonalválasztót. Ezzel a hívó fél tulajdonképpen harmadikként kapcsolódik kimenő beszélgetésünkbe (áthallás) és hívása kárbavész, mert hiszen nem velünk óhajtott beszélni (ez azonban olyan durva hiba, hogy sokszor nem ismétlődhet meg: azonnal bejelentik). A másik eset az, amikor kimenő beszélgetésünk nem a saját vonalunkon bonyo-

lódik le. Ez esetben csak a saját számunkat lehet meghívni, s a jelenség azonos az előbbivel azzal az enyhítéssel, hogy a hívó fél most valóban velünk kívánt beszélni. A teljesség kedvéért még megemlítem, hogy az utóbbi két esetben a bejövő hívásban résztvevő vonalválasztó áramkör a kimenő hívás által foglalt vonal földje révén mindaddig tartva marad, amíg a kimenő hívást be nem fejeztük. Ha tehát a beszélgetésünkbe harmadikként bekapcsolódott fél hallgatóját helyreteszi és kimenő beszélgetésünk még folyik, a vonalválasztó áramkör 16-os állásba megy és a központban a vonalválasztó figyelő (Vfl) lámpa jelzést ad.

Amennyiben a „b” ágakkal érintkező vonalak szabadok és valamelyiket bejövő viszonylatban hívják, a „b” ágak közösítése révén a csengetés mindkét állomásra kimegy. Ha most a két állomás előfizetőinek valamelyike a kézibeszélőt felemeli, akkor a hívott vonal földjétől a szabadon maradt vonal a jelfogó érzékenységtől függően vagy azonnal lesz „égő”, vagy pedig legkésőbb akkor, amikor a másik fél is jelentkezik, vagy hívni akar. Kimenő híváslehetőség ugyanis a szabad vonalon jelen esetben nincsen, mert az impulzusbevételezés a már ismert ok miatt gátolva van. Mint érdekességet azonban megjegyzem, hogy ha a tárcsázási hang már kiadódott a szabad vonalra, akkor a bejövő hívással foglalt állomás foglaltsága tartama alatt is tud hívást lebonyolítani a másik vonal igénybevételével és így beszélgetésébe egy harmadik felet is be tud kapcsolni. Ez azért lehetséges, mert az Ibj jelfogót tartó föld a szóbanforgó állomás tárcsáján át szaggatódik.

Végül abban az esetben, amikor pl. saját állomásunkat bejövő hívással lefoglaljuk és az állomásunkkal érintkező vonal nem lett „égő”, a szabad vonalat meg lehet ugyan hívni, de az állomás nem csengethető fel, mert foglalt vonalunk földjétől a vonalválasztó Csbj jelfogója itt is meghúz és a vonalválasztót beszélgetési állásba vezérli. Ez az eset azonos azzal a már említettel, amikor a hívó fél harmadikként kapcsolódik beszélgetésünkbe és hívása kárbavész, bontása után pedig a vonalválasztó Vfl jelzést ad.

Ezzel tulajdonképpen egy különvezetékű állomással kapcsolatban leggyakrabban előforduló vonalhibák okozta jelenségek tárgyalását be is fejeztem. Mindezen hibajelenségeket még tovább is lehetne boncolni, mert hiszen hatásuk tekintetében a jelfogó érzékenységeken kívül sok függ attól is, hogy pl. a rövidzárok, levezetések, érintkezések milyen ellenállásértékeken át érvényesülnek. Céлом azonban a hibaneveknek csupán a legdurvább eseteit vázolni és azért más, olyan vonalhibák tárgyalásától is eltekintek (pl. rossz kötések stb.), amelyek tulajdonképpen szintén a már tárgyaltakra vezethetők vissza, illetve azoknak különleges esetei.

Az eddigiek alapján annyit mindenesetre megállapíthatunk, hogy a szakadási hibák kivéve, minden hibanevénél van mód arra, hogy a központ valamilyen formában tudomást szerezzen arról anélkül, hogy az előfizető azt külön bejelentené. Ha tehát csak a rendes különvonalú állomásokat vesszük figyelembe, aminthogy a központok üzembehelyezése idején túlnyomó többségben csak azok voltak üzemben, berendezéseinket a gyakorlat igényeit kielégítőnek tekinthetjük.

Az ikerállomások bevezetése óta azonban a mai napig igen megszaporo-

dott az üzemben lévő ú. n. „egy ágon hívó“ állomások száma, melyek a pénzbedobó és a táphidas vonalakkal együtt ma már hálózatunknak igen számottevő részét képezik, miért is szükségesnek látszik, most már megállapítani azt is, hogy ezek működésében milyen változásokat idéznek elő a különböző rendellenességek.

Vizsgáljuk meg tehát, hogy mi lesz a vonalhibák hatása pl. a legnagyobb számban lévő ikerpáros állomásokkal kapcsolatban?

Tekintettel arra, hogy ikerpáros vonalak esetén az „a“ és a „b“ ágak azonos jellegűek, vizsgálatainkat a következő hibanemekre kell kiterjesztenünk:

1. Szakadás, 2. rövidzár, 3. valamelyik ág levezet és 4. valamelyik ágon idegen telep van. (Egyszerűség kedvéért csak az ikerdoboz és a központ között fellépő hibákat vegyük figyelembe.)

1. Ha az ikerpáros vonalnak pl. az „a“ ága szakadt, az állomások egyikéről sem lehet hívást kezdeményezni és egyiket sem lehet hívni. A kisebb előjelű állomásra ugyan a csengetés kimegy, de a vonalválasztót nem lehet beszédállásba vezérelni. Ugyanez áll a nagyobb előjelű állomásra akkor, amikor a „b“ ág szakadt. Ennek oka az, hogy a szakadás miatt a vonalhurok nem záródhat.

2. Ha az ikerpáros állomások vonalán rövidzár keletkezik, kimenő hívást kezdeményezni nem lehet. Kézibeszélőnk felemelése esetén hívás indul, a rövidzáros vonal az összekötő áramkört tartja, tehát a vonal „égő“ lesz, az ikerjelfogó pedig meghúz — elenged, majd ismét meghúz — elenged és így tovább, mindaddig, amíg a kézibeszélőt kézben tartjuk. Ennek oka az, hogy a vonalon lévő teleptől a jelfogó mindig meg tud húzni, de meghúzás után rövidzárba kerül és elenged.

Az elmondattakból láthatjuk, hogy ikervonal rövidzár esetén csak akkor lesz „égő“, ha valamelyik állomás kimenő hívás kezdeményezését már megkísérelte. Ez a körülmény a bejövő hívások szempontjából meglehetősen hátrányos. Amennyiben ugyanis egy ilyen vonal valamelyik állomását meg akarjuk hívni, a hívásunk rendszeren felépül, a vonalválasztó is rááll a kívánt számra, de csengetés helyett azonnal beszélgetési állásba megy, mert a vonalrövidzártól a Csbj jelfogó azonnal meg tud húzni. Ennek természetes következménye, hogy számláló készülékünk leszámol.

Már a különvezetékű állomásoknál is láttunk hasonló esetet, amikor a vonalválasztó beszélgetési állásba ugrott anélkül, hogy a beszélgetés sikerült volna, ott azonban a hiba olyan feltűnő következményekkel jár, hogy a hívó fél nem igen kíséri meg a hívás többszöri megismétlését. Erről jelen esetben nem igen lehet szó. A hívó fél ugyanis azon kívül, hogy a csengetési visszhangot nem hallja, semmiféle rendellenességet nem észlel és így joggal következtethet esetleg arra, hogy hívása csoportfoglaltság, vagy egyéb ok miatt csupán elakadt és azért hívását több ízben is megismétli. Igaz ugyan, hogy az ilyen hívás után a vonalválasztó tartva marad és Vf1 jelzést ad, könnyen előfordulhat azonban, hogy a központ személyzete nem ismervén fel azonnal a hiba okát, a vonalválasztót felszabadítja és a rossz hívás lehetősége ismét fennáll.

A leírt hibajelenség egyike azon ritka eseteknek, amikor valóban történhetnek nagyobb számban jogszerű számolások, különösen olyan esetben, amikor a rövidzáros vonal előfizetői hosszabb ideig nem kísérik meg a hívás kezdeményezését. Éppen ezért, hogy az indokolt panaszoknak elejét vegyünk és a Postakincstárt a nem kívánatos bevételektől megszabadítsuk, szükségesnek látszik valami olyan megoldás bevezetése, mely az ilyen hívások lebonyolításának lehetőségét megakadályozza és már az első híváskíséret alkalmával figyelmeztesse a központot arra, hogy milyen természetű hiba áll fenn.

Ezzel kapcsolatban a következőkben egy a Lágymányos központ üzemosztályán kidolgozott és ki is próbált megoldási lehetőséget ismertetek.

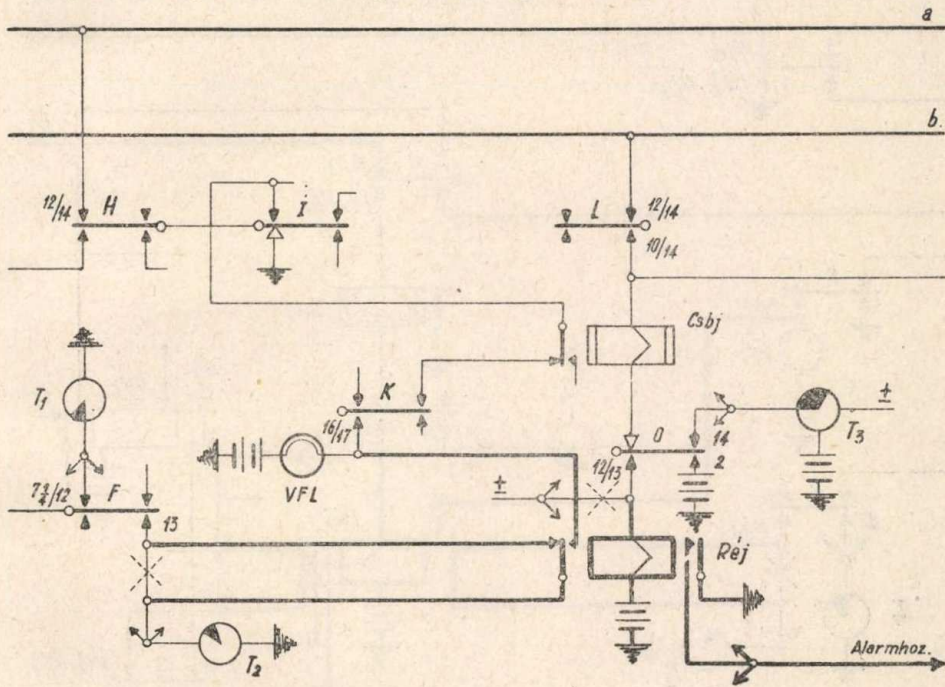

Megjegyzés: A -et jelölt vezetékágak elhagyandók.

2. ábra.

A megoldás előfeltétele, amint a 2. sz. ábrán is láthatjuk, az, hogy a helyi vonalválasztó áramkör állandó csengetését, melynek a gyakorlatban különösebb jelentősége amúgy sincsen, elhagyjuk és helyette a sorrendkapcsoló „O” tárcsájának 1-es rúgójára egy úgynevezett rövidzárt érzékelő jel-fogót (Rcj) kötünk. Ha már most feltételezzük azt, hogy a hívott vonalon rövidzár áll fenn, a „c” ág pedig szabad, a vonalválasztó rááll a hívott számra és a sorrendkapcsoló normálisan eljut a 12-es állásig. Ebben az állásban az „I” tárcsán lévő állandó föld a „H” tárcsán, annak 3-as rúgóján át kiadódik a vonal „a” ágára és a fennálló rövidzáron át a „b” ágra. Ez a

„b” ágon levő föld most az „L” tárcsa 4-es és 1-es rúgóján, valamint a Csbj jelfogó tekercsén és az „O” tárcsa 4-es és 1-es rúgóján keresztül meghúzatja a Réj jelfogót. A szóbanforgó jelfogótekercs ellenállásértéket természetesen úgy kell megválasztani, hogy egyrészt azon át a Csbj jelfogó ne tudjon meghúzni, másrészt a Réj minden olyan ellenállásértékű rövidzárakra tudjon működni, mely mellett a Csbj 14-es sorrendkapcsoló állásban meg tudna húzni.

Lássuk most azt, hogy mit tudunk elérni a Réj jelfogó működtetése által? A jelfogóra egy bontó-záró (morse) és egy záró érintkezőpárt alkalmazunk. A bontózáró érintkező meghúzás alkalmával leveszi az „F” tárcsa 2-es rúgó-

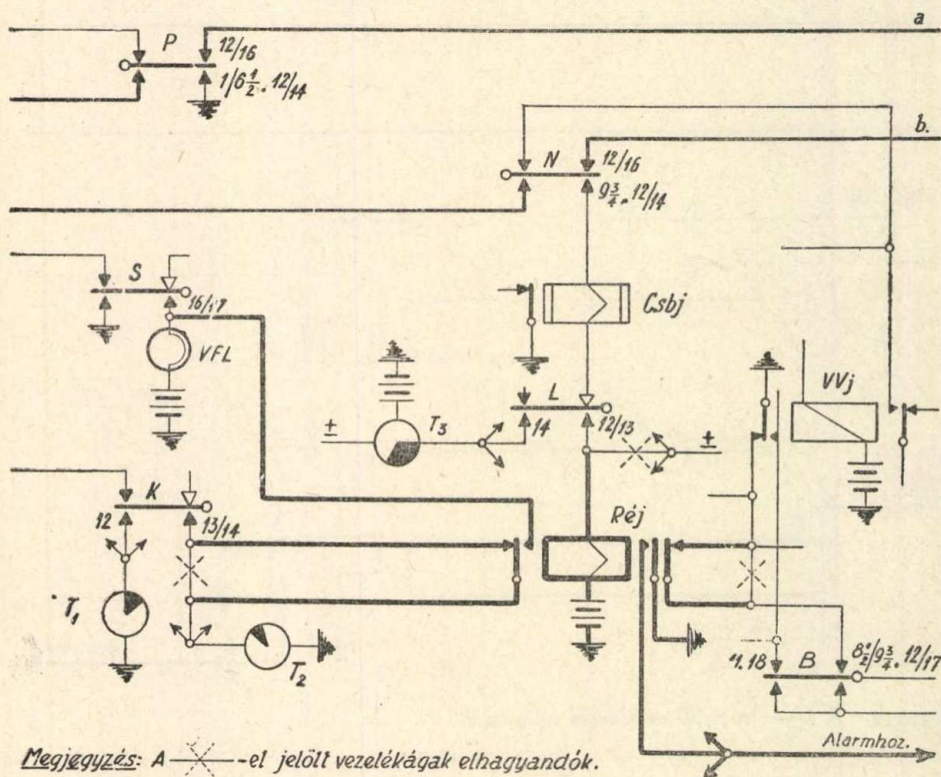

3. ábra.

járól a T_2 szaggató tárcsán át adódó földet, mely a vonalválasztót 13-as állásból volna hívatott továbbvezérelni. Rövidzáros vonal esetén tehát a vonalválasztó csak a 13-as állásig tud eljutni és ott mindaddig fogva marad, amíg arról tudomást szerezve, a központ személyzete bele nem avatkozik. Gondoskodnunk kell tehát ezért még jelzőberendezésről is. Ezt egyszerűen oly módon érhetjük el, hogy az „F” tárcsáról levett szaggatott földet a Vfl lámpára viszzük, a jelfogó záró érintkezője révén pedig egy állványsoronkint közös alarmcsengőt akár időzítőberendezésen keresztül, akár közvetlenül megszólal-

tatunk. Minthogy ilyen esetben a Vf1 lámpa állandó égés helyett lobogni fog, a rövidzárak jelzését a normális Vf1 jelzéstől könnyű lesz megkülönböztetni.

Mellékközponti bejövő vonalválasztók esetén a leírt megoldás az előbbihez hasonlóan megvalósítható (l. 3. sz. ábrát). Itt a Réj jelfogó a következő úton fog gerjesztődni:

föld — „P” tárcsa 2-es és 3-as rúgó — „a” ág — vonalrövidzárlaton át „b” ág — „N” tárcsa 3-as és 2-es rúgó — Csbj jelfogó tekerese — „L” tárcsa 4-es és 1-es rúgója — Réj tekerese — telep.

A morse érintkező jelen esetben a „K” tárcsa 1-es rugójáról veszi le a T₂ tárcsát és adja a szaggatott földet a Vf1 lámpára. Az alarm jelzés is hasonlóan valósítható meg, mint az előbb. A leglényegesebb különbség az egészben az, hogy még egy bontó érintkezőpárt kell alkalmaznunk, mely a „B” tárcsa 4-es rugójához csatlakozó vezetékágot is megbontja, mert ellenkező esetben akkor, amikor a hívó fél a hallgatóját helyreteszi és a vonalválasztó vezérlő jelfogó (VVj) elenged, ezzel földet ad a „B” tárcsán és „A” tárcsán keresztül a sorrendkapcsoló hajtómágnésére és ezért a vonalválasztó 13-as állásból tovább-mehet.

Természetes, hogy a leírt megoldások esetén a vonalválasztó áramkörök akkor is megállnak 13-as állásban, hogyha a hívott vonal nincs ugyan rövidzárban, de a hívott fél a foglaltság vizsgálat és a 13-as állás között emeli fel a hallgatót. Ez azonban nem hátrány, mert mihelyest a hívott a hallgatót helyreteszi, a hívás tovább fejlődik és felcsengeti a kívánt számot.

A teljesség kedvéért megjegyzem még, hogy a vonalválasztó 13-as állásban csengetési visszhangot ad a hívó félnek.

Az áramkörök átalakítási lehetőségének e rövid ismertetése után most folytassuk az előfordulható különböző rendellenességek, illetve azok befolyásának felsorolását.

3. Ha valamely ikerpáros vonalnak bármelyik ága levezet, a vonal „égő” lesz azért, mert hiszen ikervonalak mindkét ágához a központban hívójelfogó csatlakozik és így mindkét vonalágon lehet földdel hívást kezdeményezni.

4. Végül ha pl. az ikerpáros vonal „a” ágán idegen telep van, akkor mindkét állomást fel lehet hívni, kimenőhívást azonban egyik állomás sem kezdeményezhet. Ha a kisebb előtétszámú állomás azt mégis megkísérli, a vonal „égő” lesz, mert az „a” ágon lévő telep az Ibj jelfogót és az összekötő áramkört tartja ugyanúgy, mint azt a különvezetékű állomások esetén már láttuk. Ha a nagyobb előtétszámú állomás kísérli meg a híváskezdeményezést, a hívás azért nem sikerül, mert az „a” ágon lévő idegen telep a hívójelfogó gerjesztését gátolja. Ugyanezek érvényesek természetesen megfordítva a „b” ágon levő idegen telep esetén is.

Olyan esetekben, amikor az ikerpáros vonalak levezetése, vagy idegen telepe egy másik akár különvezetékű, akár ikervonallal való érintkezésből származik, a vonalak üzem közben szintén gyakorolnak egymásra változó befolyást. E kölcsönös hatások megnyilvánulásai azonban a különvezetékű állomások rendellenességeinek tárgyalásával kapcsolatban már volt alkalmunk megismerni.

Ezzel az ikerpáros vonalak leggyakrabban előforduló hibanemeit is sorra vettük.

Ami mármost a pénzbedobó, táphidas és egyéb, még nem tárgyalt vonalfajtákat illeti, ezek külön taglalása nagyon messzire vezetne, de ennek nem is volna értelme, mert viselkedésük tekintetében egyes esetekben a különvezetékű, más esetekben pedig az ikerpáros vonalakhhoz hasonlíthatók. Ezek hibáinak hatásait pedig már ismerjük.

Meg kell azonban említenem, hogy a rövidzáros ikervonalakkal kapcsolatosan a bejövő hívásokra vonatkozólag elmondottak a rövidzáros pénzbedobó és táphidas vonalakra, sőt a „b” ágon levezetésben lévő pénzbedobó vonalakra is érvényesek, miértis az ott ismertetett vonalválasztó áramköri módosítások ezekkel kapcsolatosan is felhasználhatók. (Esetleg közös vonalválasztó csoportba való kapcsolás útján.)

Hátra van még az előfizetői berendezések hibáiból és a kezelési hibákból adódó rendellenességek tárgyalása. Ezekkel azonban röviden végezhetünk.

Az előfizetői berendezések hibái kétfélek lehetnek. Az egyik részük olyan természetű, hogy csak a készülék használhatóságát befolyásolják, a központra, vagy más állomásra azonban kihatással nincsenek (pl. hallgatóhiba, csengőhiba stb.). A készülékhibák másik része azonban a központ üzemére is befolyást gyakorol. Jelenleg bennünket csak ez utóbbiak érdekelnek. Hatásukat azonban tulajdonképpen már ismerjük, mert a készülék valamely alkatrészében keletkező rövidzár, zsinórszakadás, vagy levezetés stb. a központra ugyanolyan befolyást gyakorol, mintha a hiba a vonalon keletkezett volna.

Ami már most végül az előfizetők helytelen kezeléséből eredő hibákat illeti, a helyzet itt is az előbbihez hasonló. A leggyakrabban előforduló esetek a következők:

helytelen tárcsázás, melynek következménye téves kapcsolás,

hiányos tárcsázás, vagy a kézibeszélő hiábavaló felemelése, aminek következménye Efl jelzés (ugyanaz, mint a különvezetékű állomás esetén a rövidzár, vagy egyébként a hívó vonalág levezetése),

kimenő beszélgetés után a bontás elmulasztása, melynek következménye Öfl jelzés (az összekötő áramkör feleslegesen tartva van) és

bejövő beszélgetés után a bontás elmulasztása, aminek következménye Vfl jelzés (a vonalválasztó áramkör feleslegesen tartva van).

Ugy az Efl, mint az Öfl és Vfl jelzéseket az előbbiekből már ismerjük.

Ha most befejezőként a külső hálózathól eredő összes rendellenességek hatásaira még egyszer visszpillantunk, megállapíthatjuk, hogy központjaink az üzemben lévő jelzőberendezésekkel olyan eszközök birtokában vannak, amelyekkel az automata távbeszélő üzemet kielégítő módon ellenőrizhetjük, vagyis végeredményként minden tekintetben kifogástalan távbeszélőszolgáltatást nyújthatunk.



Érdekes kérdések.

Questions intéressantes.

Újabb pályatételünk:

Hogyan lehetne hathatósan ellenőrizni azt, hogy a bérmentetlen vagy elégtelenül bérmentesített levélpostai küldemények ne a portódíj beszedése nélkül kerüljenek kézbesítésre?

A pályázaton a m. kir. posta személyzetének minden tagja résztvehet. A pályamunka legfeljebb három gépirásos oldalra terjedhet. A pályázati határidő: 1941. november hó 10.

A pályamunkán a szerző nevét nem szabad feltüntetni, hanem azt külön borítékban zárt és lepecsételt jelíges levélben a pályamunkával együtt kell a Magyar Posta szerkesztőségéhez juttatni. A jelíges levelet csak abban az esetben bontják fel, ha a szerző a munkáért jutalomdíjat kap, vagy legalább is dicséretben részesül. A jutalomdíj összege 50 pengő.

A jutalomban vagy dicséretben nem részesült pályamunka szerzőjének nevét tartalmazó levelet a döntés után megsemmisítik és így a szerző neve ismeretlen marad. A pályamunka végén a kidolgozáskor igénybevett forrásmunkákat meg kell jelölni, hivatkozva a forrásmunka oldalának és bekezdésének számára, ahonnan a pályázó idézett vagy érveket merített a tétel megoldásához.

A pályázaton a Magyar Posta szerkesztőbizottságának tagjai, továbbá a postavezérigazgatóság ügyosztályvezetői, akik a bírálatra lesznek hivatva, nem vehetnek részt.

Szerkesztői üzenetek:

K. J. Berettyóújfalu. Az egy szállítójegyzékhez tartozó beérkezett s kézbesített csomagokat követően késve érkezett csomag átvételére a fennálló szabályok értelmében a címzettet nem áll módunkban kényszeríteni. A kérdés megoldását a postavezérigazgatóság illetékes ügyosztálya tárgyalja.
K. Z. Csikszereda. Az átmenő zárlat átrovatolásával kapcsolatos kérdését tárgyalásra a postavezérigazgatóság illetékes ügyosztályának adtuk át.
P. G. Szabadka. A Délvidék egy részének visszafoglalása emlékére alapított emlékéremre igényjogosultak mindazok a postai alkalmazottak, akik a Délvidékkel kapcsolatban teljesítendő szolgálat céljából 1941. évi április hó 7-e és 30-a közötti időben állomáshelyüket elhagyták. Az Emlékéremre

nem kell külön jelentkezni, az igényjogosultakat hivatalból állapítja meg a postavezérigazgatóság. Hasonlóképpen nem kell jelentkezni a P. R. T. f. évi 45. számában közzétett 249.572/1. sz. rendelettel rendszeresített délvidéki „Emlékirat“-ra sem. **L. B. Kassa.** Javaslatát köszönjük, de azzal kissé megkésett. A kereskedelem- és közlekedésügyi miniszter úr vezérigazgató urunk javaslatára már intézkedett, hogy azok az idegen állam szolgálatából átvett postai alkalmazottak és postás nyugdíjasok, akik az idegen megszállás utolsó óráiban a magyar királyi postának jó szolgálatokat tettek, „Emlékirat“-ot kapjanak. Ezek az „Emlékirat“-ok még az október hó folyamán kiosztásra kerülnek.

A POSTA FORGALMA.

La trafic de la poste.

1941. augusztus hó.

Ismereti: Dr. KANYÓ ÖDÖN m. kir. postatitkár.

Publié par M. le Dr. ÖDÖN KANYÓ Secrétaire de poste.

En vue de pouvoir observer et apprécier le mouvement du trafic, la tendance du développement ainsi que l'influence du tarif et de réglemens sur l'utilisation des divers services, l'Administration recueille toutes les données relatives au trafic des services postal, télégraphique, téléphonique et de la T. S. F. Les détails de la statistique sont contenus dans le Rapport annuel de la Poste hongroise. Les tableaux ci-après ne contiennent que les résultats principaux mensuels et périodiques. Les chiffres per-

mettent de faire des comparaisons entre les résultats du mois indiqué en-haut et ceux de même mois de l'année précédente, d'une part, entre les résultats constatés à partir du commencement communiqués dans les tableaux ci-indiqués et ceux de la même période de l'année précédente, d'autre part.

Les différences en nombre et en pourcentage entre les comparaisons respectives sont relevées au bas des tableaux.

A folyó évi augusztus havi forgalom a július havihoz képest 1.9%-kal csökkent. A csökkenés mértéke az utolsó 10 év augusztus hónapjaiban általában tapasztalt csökkenés átlagát (-1.1%) a folyó évben csekély mértékben meghaladta. Az eredmény ennek ellenére sem tekinthető kedvezőtlennek, mert az átlagosnál alig nagyobb csökkenés csupán a folyó évi július hónapban elért rendkívül nagy forgalomhoz képest mutatkozott.

Az előző év augusztus havához képest az emelkedés igen kedvező (+29.3%) volt és elérte azt a mértéket, amelyet az utolsó hónapokban az előző év ugyanazon hónapjaihoz viszonyítva általában tapasztaltunk. Az előző évhez képest hónapok óta észlelhető kb. 25—30%-os emelkedés elsősorban az erdélyi és délvidéki területgyarapodás okozta többforgalommal függ össze, de szorosan kapcsolatos a gazdasági helyzettel is. A múlt évinél kedvezőbb terméseredmények; az állami beruházásokkal, a fegyverkezési tevékenység folytatásával, a pórtanyagiparok kiépítésével kapcsolatos új munkalkalmak keletkezése; a munkabérek, tisztviselői fizetések emelése, az általános drágulás — mind olyan tényezők, amelyek a postai forgalom alakulását is érezhetően befolyásolják.

A folyó évi augusztus havi eredmény még kedvezőbbnek tűnik fel, ha figyelembe vesszük, hogy a múlt évi 6 ünneppal szemben a folyó év augusztusában 7 munkaszünetes nap volt.

Augusztus hónapban különösen a távíró és a postai üzletágnál mutatkozik igen kedvező eredmény.

A postai üzletágban az utalvány- és csekkbefizetések összege és a csomagküldemények forgalma emelkedett nagyobb mértékben. Az utalvány- és csekkbefizetések összegének emelkedése a fent már említett gazdasági okokkal (árszínvonal általános emelkedése, stb.) függ össze, amit igazol az a körülmény is, hogy az utalvány- és csekkbefizetések darabszáma sokkal kisebb mértékben emelkedett, mint az összegük. A csomagküldeményeknél figyelemreméltó a filléres csomagoknak a kedvezőbb gyümölcsstermés következtében mutatkozó erőteljes emelkedése (+62.9%). A postautalványkifizetések és csekkvisszafizetések darabszáma és összege csak csekély mértékben emelkedett, ami azonban érthető, ha figyelembe vesszük, hogy a múlt évben szeptember 1-je vasárnapra esett s így a szeptember 1-én esedékes illetményutalványok még augusztus hónapban kerültek kifizetésre, ami a múlt évi augusztusi forgalmat lényegesen megnövelte.

A közönséges levélpostai küldemények forgalma mindössze 15.6%-kal haladja meg a múlt évi eredményt. A f. év augusztusában kimutatott tábori postai levélforgalom 69.8%-kal volt kisebb, mint az előző évben, ami az országos eredményt lényegesen befolyásolta.

A nemzetközi postaforgalom az előző évhez viszonyítva minden küldeményfajnál emelkedett. A csomagküldeményeknél a Magyarországból feladott külföldre szóló küldemények darabszáma a kiviteli korlátozások miatt természetesen csökkent, a külföldről érkezett és az átmenő csomagok száma azonban olyan nagy mértékben

emelkedett, hogy az összforgalom végeredményben meghaladja (+2.1%) az előző évi eredményt.

A táviró üzletágban ismét csúcseredményeket ért el a posta. A feladott táviratok darabszáma 57.8, az érkezetteké pedig 42.7%-kal emelkedett. A nemzetközi táviróforgalom 30.4%-kal volt több, mint az előző évben. A rendkívüli nagy forgalmat előidéző okok közül a következőket említjük meg:

a) a táviró nagyobb igénybevétele a Szovjetunió elleni hadviseléssel kapcsolatban;

b) a távolsági magántávbeszélőforgalom ideiglenes szünetelése az ország északkeleti részeivel való viszonylatban, ami szintén a táviró nagyobb igénybevétele volt maga után;

c) a jelenlegi rendkívüli viszonyok (vasúti, közlekedési korlátozások stb.) miatt különösen nagyobb távolságra lassabban számítható levélpostai küldemények feladása helyett a közönség a távirót fokozottabban veszi igénybe.

A távbeszélő üzletágban a távolsági távbeszélgetések forgalma igen kedvezően alakult. A kezdeményezett beszélgetések száma 36.2, az érkezetteké pedig 39.1%-kal emelkedett. Igen érdekeljes volt a budapesti számlált helyibeszélgetések számának emelkedése is (+18.9%). A nemzetközi távbeszélőforgalom a folyó évi július hónaphoz képest 10.5, az előző év augusztusához képest pedig 38.2%-kal csökkent.

A posta folyó évi augusztus hó végén 700.603 rádióengedélyest tartott nyilván. Az előző év december havában értük el a 600.000-es létszámot és alig néhány hónap eltelte után máris arról számolhatunk be, hogy a rádióelőfizetők száma a folyó évi augusztus hónapban elérte, sőt meghaladta a 700.000-et. Az augusztus hó végén nyilvántartott létszám 158.160-nál (29.2%-kal) több, mint az előző év augusztusában, és 3482-vel, vagyis 0.5%-kal több, mint a folyó évi június hónapban volt. A fenti létszámból 4525 Kárpátaljára, 50.532 a keleti és erdélyi országrészre és 34.923 a visszafoglalt délvideki területekre esett. Az emelkedés üteme augusztus hónapban kissé megtorpant, különösen a debreceni, kassai és a soproni igazgatósági kerületben volt az emelkedés mértéke szokatlanul alacsony.

A posta különböző üzletágainak forgalmát munkaegységekben is kifejezi, mint-hogy az összforgalom általános és áttekinthető kifejezésére a darabszámok egyszerű összegezése útján nyert összdarabszám nem alkalmas. Ebben a darabszámban

ugyanis az egyes üzletágak különböző küldeményei és szolgáltatásai, másrészt darabszámok és összegek vegyesen szerepelnek. A különböző természetű szolgáltatások összeadhatása végett ezeket először közös nevezőre kellett hozni. Ez oly módon történt, hogy minden egyes szolgáltatást a munka minőségének, mennyiségének és az elvégzés időtartamának figyelembevételével értékeltünk. Az értékelés mérőeszköze a munkaegység. A közös nevezőre, a munkaegységre hozott szolgáltatások egyszerű összeadásának végösszege fejezi ki az egyes üzletágak munkaegységekben elért forgalmát.

A munkaegységek tehát már alkalmasak az általános posta-, táviró-, távbeszélő- és rádióforgalom mérésére és összehasonlítására, de természetesen csak akkor, ha az összehasonlítási időszakban végzett munkák értékelése egyforma alapon történik. A közölt táblázatok adatai az egyenlő értékelés alapján megállapított munkaegységek számát tüntetik fel és így a forgalom alakulásának megítélésre alkalmasak. Ezek az adatok azonban a személyzet által feldolgozott munkaegységek számával nem azonosak.

A folyó évi augusztus hónapban elért és munkaegységekben kifejezett összforgalom 29.3%-kal haladta meg az előző év ugyan-ezen hónapjában elért forgalmat.

Az utolsó 12 év augusztusi forgalmáról összehasonlítással közöljük az alábbi adatokat:

Év	Augusztus	Munkaegység
1930	augusztus	37.0 millió munkaegység
1931	"	32.3 " "
1932	"	28.4 " "
1933	"	28.1 " "
1934	"	28.9 " "
1935	"	30.8 " "
1936	"	31.6 " "
1937	"	33.4 " "
1938	"	37.0 " "
1939	"	45.0 " "
1940	"	51.0 " "
1941	"	65.9 " "

A 65.9 millió munkaegységből a visszacsatolt keleti és erdélyi országrészre 5.5 millió, a visszafoglalt délvideki területre pedig 2.0 millió munkaegység esett. Az erdélyi terület forgalma az előző hónaphoz képest 1.8%-kal csökkent, a délvideki területé azonban 7.4%-kal emelkedett.

Az egyes üzletágak közül a folyó évi augusztus hónapban a legnagyobb emelkedést ismét a táviróüzletág mutatja (52.8%), ezt követi sorrend szerint a rádió 29.3, a posta 27.4 és a távbeszélő 25.9%-os emelkedéssel.

1. POSTAFORGALOM.¹⁾ — 1. Trafic postal.¹⁾

E g y s é g: 1000 drb, összeg 1000 pengő. — Les nombres s'entendent en milliers, les montants en 1000 pengős.

Év Année	Hó Mois	F e l a d á s — E x p é d i t i o n									
		Levélpostai küldemény drb. Objets de la poste aux lettres, nombre		Érték levél drb. Lettres de valeur nombre	Kézi, bétél és sommás csomag drb. Colis nombre	Postautalvány Mandats-poste		Postatakarék betét Caisse d'épargne Versements		Csekkbefizetés Chèques Versements	
		közön-séges ordinaires	ajánlott recom-mondés			drb. nombre	összeg montant	drb. nombre	összeg montant	drb. nombre	összeg montant
1940.	VIII.	59.347	1.019	44	1.131	1.179	99.204	63	7.963	2.065	296.381
1941.	VIII.	68.622	1.308	50	1.512	1.399	144.813	65	8.996	2.332	453.720
1940. I—VIII.		429.028	8.493	413	8.697	8.732	675.221	539	51.594	17.190	2.084.210
1941. I—VIII.		519.070	10.121	370	11.542	11.128	991.226	543	64.410	19.624	2.871.402
Összehasonlítások Comparaisons	1941. VIII. havában 1940. VIII. havához képest több (+) kevesebb (-) En août 1941 par rapport au mois de août 1940, en plus (+), en moins (-)	szám-szerűleg en nombre	+								
		9.275	+ 259	+ 6	+ 381	+ 220	+ 45.609	+ 2	+ 1.033	+ 267	+ 157.339
	o/o-ban en o/o	+ 15.6	+ 28.4	+ 13.6	+ 33.7	+ 18.7	+ 46.0	+ 3.2	+ 13.0	+ 12.9	+ 53.1
	1941. I.-VIII. időszakban 1940. I.-VIII. időszakához képest több (+) kevesebb (-) En janv.-aout 1941 par rapport aux mois de janv.-aout 1940, en plus (+), en moins (-)	szám-szerűleg en nombre	+	+	-	+	+	+316.005	+ 4	+ 12.816	+
	90.042	1.628	- 43	2.845	2.396					2.434	+ 787.192
	o/o-ban en o/o	+ 21.0	+ 19.2	- 10.4	+ 32.7	+ 27.4	+ 46.8	+ 0.7	+ 24.8	+ 14.2	+ 37.8

(Folytatás.)

Év Année	Hó Mois	K é z b e s i t é s — R e m i s e									
		Levélpostai küldemény drb. Objets de la poste aux lettres, nombre		Érték levél drb. Lettres de valeur nombre	Kézi, bétél és sommás csomag drb. Colis nombre	Postautalvány Mandats-poste		Postatakarék kivét Caisse d'épargne Payements		Csekk-kifizetés Chèques Payements	
		közön-séges ordinaires	ajánlott recom-mandés			drb. nombre	összeg montant	drb. nombre	összeg montant	drb. nombre	összeg montant
1940.	VIII.	59.565	1.021	47	1.117	1.204	113.002	37	3.582	696	148.265
1941.	VIII.	68.874	1.321	64	1.533	1.407	144.272	38	6.260	712	169.261
1940. I—VIII.		432.231	8.609	457	8.612	8.797	678.541	331	34.548	5.445	907.903
1941. I—VIII.		522.944	10.201	631	11.574	11.014	980.269	327	43.797	6.040	1.187.027
Összehasonlítások Comparaisons	1941. VIII. havában 1940. VIII. havához képest több (+) kevesebb (-) En août 1941 par rapport au mois de août 1940, en plus (+), en moins (-)	szám-szerűleg en nombre	+								
		9.309	+ 300	+ 17	+ 416	+ 203	+ 31.270	+ 1	+ 2.678	+ 16	+ 20.996
	o/o-ban en o/o	+ 15.6	+ 28.4	+ 36.2	+ 37.2	+ 16.9	+ 27.7	+ 2.7	+ 74.8	+ 2.3	+ 14.2
	1941. I.-VIII. időszakban 1940. I.-VIII. időszakához képest több (+) kevesebb (-) En janv.-aout 1941 par rapport aux mois de janv.-aout 1940, en plus (+), en moins (-)	szám-szerűleg en nombre	+	+	+	+		+301.728	- 4	+ 9.249	+ 595
	90.713	1.592	+ 174	2.962	2.217						
	o/o-ban en o/o	+ 21.0	+ 18.5	- 38.1	+ 34.4	+ 25.2	+ 44.5	- 1.2	+ 26.8	+ 10.9	+ 30.7

1) Az adatok ideiglenesek. — Les chiffres sont provisoires.

2. TÁVIÓFORGALOM.¹⁾ — 2. Trafic télégraphique.¹⁾
 3. TÁVBESZÉLŐFORGALOM.¹⁾ — 3. Trafic téléphonique.¹⁾

Év Année	Hó Mois	Távíró Télégraphe		Távbeszélő — Téléphone								
		Táviratok ezer drb.		Főállomások száma drb. Nombre des postes téléphoniques					Közvetlen összeköttetések száma Raccordements directs nombre	Számított helyi beszélgetések száma ezrekben Conversations locales comptées nombre en milliers		
		Télégrammes, nombre en milliers		hálózatok szerint dans le réseau			összesen total	vidéken en province		összesen total		
		feladás dépôt	kézbetét remise	bpesti egységes uniforme de Budapest	falurendszert és 200 előfizetőnél nagyobb systéme rural et plus de 200 abonnés	200 előfizetőnél kisebb jusqu'à 200 abonnés			Számított helyi beszélgetések száma ezrekben Conversations locales comptées nombre en milliers			
1940.	VIII.	389	454	85.145	26.763	29.894	141.802	2.799	12.783	2.121	14.904	
1941.	VIII.	614	648	91.163	36.576	36.092	163.831	2.971	15.173	3.215	18.378	
1940. I—VIII.		2.565	3.105	—	—	—	—	—	110.814	17.462	128.276	
1941. I—VIII.		3.890	4.568	—	—	—	—	—	124.709	22.708	147.417	
Összehasonlítások Comparaisons	1941. VIII. havában 1940. VIII. havához képest több (+) kevesebb (-) En août 1941 par rapport au mois de août 1940, en plus (+), en moins (-)	számszerűleg en nombre	+ 225	+ 194	+ 6.018	+ 9.813	+ 6.198	22.029	+ 172	+ 2.390	+ 1.084	+ 3.474
		%-ban en %	+ 57.8	+ 42.7	+ 7.1	+ 36.7	+ 20.7	+ 15.5	+ 6.1	+ 18.7	+ 51.1	+ 23.3
	1941. I—VIII. időszakban 1940. I—VIII. időszakához képest több (+) kevesebb (-) En janv.-août 1941 par rapport aux mois de janv.-août 1940 en plus (+), en moins (-)	számszerűleg en nombre	+ 1.325	+ 1.463	—	—	—	—	—	+ 13.895	+ 5.246	+ 19.141
		%-ban en %	+ 51.7	+ 47.1	—	—	—	—	—	+ 12.5	+ 30.0	+ 14.9

3. TÁVBESZÉLŐFORGALOM (folytatás). — 3. Trafic téléphonique (suite).

4. RÁDIÓELŐFIZETŐK. — 4. Nombre des abonnés de radio.

Év Année	Hó Mois	Távbeszélő — Téléphone							Rádió Radiodiffusion			
		Központok száma Nombre des centrales	Távolsági beszélgetés 1000 drb. Conversations interurbaines nombre en milliers					Rádió előfizetők száma Nombre des abonnés				
			kezdemenyezett départ			érkezett arrivée		Rádió előfizetők száma Nombre des abonnés				
			bpesti egységes hálózatban dans le réseau uniforme de Budapest	vidéken en province	összesen total	bpesti egységes hálózatban dans le réseau uniforme de Budapest	vidéken en province	összesen total	Buda- pesten à Budapest	vidéken en province	összesen total	
1940.	VIII.	1.966	167	676	843	170	681	851	169.487	372.956	542.443	
1941.	VIII.	2.432	205	943	1.148	195	989	1.184	189.831	510.772	700.603	
1940. I—VIII.		—	1.226	4.630	5.856	1.200	4.665	5.865	—	—	—	
1941. I—VIII.		—	1.469	6.628	8.097	1.420	6.909	8.329	—	—	—	
Összehasonlítások Comparaisons	1941 VIII. havában 1940. VIII. havához képest több (+) kevesebb (-) En août 1941 par rapport au mois de août 1940, en plus (+), en moins (-)	számszerűleg en nombre	+ 466	+ 38	+ 267	+ 305	+ 25	+ 308	+ 333	20.344	137.816	158.160
		%-ban en %	+ 23.7	+ 22.8	+ 39.5	+ 36.2	+ 14.7	+ 45.2	+ 39.1	+ 12.0	+ 37.0	+ 29.2
	1941. I—VIII. időszakban 1940. I—VIII. időszakához képest több (+) kevesebb (-) En janv.-août 1941. par rapport aux mois de janv.-août 1940. en plus (+), en moins (-)	számszerűleg en nombre	—	+ 243	+ 1.998	+ 2.241	+ 220	+ 2.244	+ 2.464	—	—	—
		%-ban en %	—	+ 19.8	+ 43.2	+ 38.3	+ 18.3	+ 48.1	+ 42.0	—	—	—

5. A FORGALOM MUNKAEGYSÉGEKBEN — 5. Le trafic en unités de travail

E g y s é g: 1000 árb. — Nombre en milliers.

Év Année	Hó Mois	Munkaegységek száma drb: — Nombre des unités de travail												
		Kincstári postahivataloknál Bureaux d'Etat					Postamesteri hivataloknál és ügynökségeknél Bureaux des maîtres de poste et agences							
		posta poste	távíró télé- graphie	távbe- szélő téléphone	rádió radio	összesen total	posta poste	távíró télé- graphie	távbe- szélő téléphone	rádió radio	összesen total			
drb. nombre	o/o	drb. nombre	o/o	drb. nombre	o/o	drb. nombre	o/o	drb. nombre	o/o					
1940.	VIII.	17.738	3.112	13.005	1.083	34.938	68.6	9.932	1.498	4.166	430	16.026	31.4	
1941.	VIII.	23.212	5.100	16.820	1.388	46.520	70.6	12.052	1.947	4.799	569	19.367	29.5	
1940. I—VIII.		137.459	20.752	108.171	8.498	274.880	70.7	73.925	9.286	27.172	3.355	113.738	29.3	
1941. I—VIII.		177.239	32.362	130.872	10.586	351.059	71.4	89.925	12.954	33.609	4.228	140.716	28.6	
Összehasonlítások Comparaisons	1941. VIII. havában 1940. VIII. havához képest főbb (+) kevesebb (-) En août 1941 par rapport au mois de août 1940, en plus (+), en moins (-)	szám- szerüleg en nombre	+	+	+	+	+	+	+	+	+	+	+	
		o/o-ban en o/o	+ 5.474	+ 1.988	+ 3.815	+ 305	+ 11.582	—	+ 2.120	+ 449	+ 633	+ 139	+ 3.341	—
	1941. I.—VIII. időszakban 1940. I.—VIII. időszakához képest főbb (+) kevesebb (-) En janv.-augst 1941. par rapport aux mois de janv.-augst 1940, en plus (+), en moins (-)	szám- szerüleg en nombre	+	+	+	+	+	+	+	+	+	+	+	+
		o/o-ban en o/o	+ 39.780	+ 11.610	+ 22.701	+ 2.088	+ 76.179	—	+ 16.000	+ 3.668	+ 6.437	+ 873	+ 26.978	—

(Folytatás.)

Év Année	Hó Mois	Munkaegységek száma az összes postai szerveknél: Nombre des unités de travail dans tous les services:									
		Posta Poste		Távíró Télégraphie		Távbeszélő Téléphone		Rádió Radio		Összesen drb. total nombre	
		drb. nombre	o/o	drb. nombre	o/o	drb. nombre	o/o	drb. nombre	o/o		
1940.	VIII.	27.670	54.3	4.610	9.0	17.171	33.7	1.513	3.0	50.964	
1941.	VIII.	35.264	53.5	7.047	10.7	21.619	32.8	1.957	3.0	65.887	
1940. I—VIII.		211.384	54.4	30.038	7.7	135.343	34.8	11.853	3.1	338.618	
1941. I—VIII.		267.164	54.3	45.316	9.2	164.481	33.5	14.814	3.0	491.775	
Összehasonlítások Comparaisons	1941. VIII. havában 1940. VIII. havához képest főbb (+) kevesebb (-) En août 1941 par rapport au mois de août 1940, en plus (+), en moins (-)	szám- szerüleg en nombre	+	—	+	—	+	+	—	+	
		o/o-ban en o/o	+ 7.594	—	+ 2.437	—	+ 4.448	—	+ 444	—	+ 14.923
	1941. I.—VIII. időszakban 1940. I.—VIII. időszakához képest főbb (+) kevesebb (-) En janv.-augst 1941. par rapport aux mois de janv.-augst 1940, en plus (+), en moins (-)	szám- szerüleg en nombre	+	—	+	—	+	+	—	+	—
		o/o-ban en o/o	+ 55.780	—	+ 15.278	—	+ 29.138	—	+ 2.961	—	+ 103.157

6. A VISSZAFOGLALT DÉLVIDÉKI TERÜLETEK FORGALMA. —

6. Le trafic des Territoires du Sud réoccupés.

a) Postaforgalom. — a) Trafic postal.

Egység: 1000 drb, összeg 1000 pengő. — Les nombres s'entendent en milliers, les montants en 1000 pengős.

Év Année	Hó Mois	Feladás — Expédition									
		Levélpostai küldemény drb. Poste aux lettres nombre		Értékvél drb. Lettres de valeur nombre	Kézi, betét és sommás csomag drb. Colis nombre	Postautalvány Mandats-Poste		Postatakarék betét Caisse d'épargne versements		Csekkbefizetés Chèques versements	
		közönséges ordinaires	ajánlott recomandés			drb. nombre	összeg montant	drb. nombre	összeg montant	drb. nombre	összeg montant
1941.	V.	2.358	31	1	12	26	2.925	1	2.183	13	11.258
1941.	VI.	2.352	35	1	29	41	4.181	1	550	25	11.456
1941.	VII.	2.752	46	2	46	47	4.625	1	876	38	16.012
1941.	VIII.	2.365	57	2	43	47	5.039	1	504	44	19.834

a) Postaforgalom (folytatás). — a) Trafic postal (suite).

Év Année	Hó Mois	Kézbesítés — Remise									
		Levélpostai küldemény drb. Poste aux lettres nombre		Értékvél drb. Lettres de valeur nombre	Kézi, betét és sommás csomag drb. Colis nombre	Postautalvány Mandats-Poste		Postatakarék kivét Caisse d'épargne payements		Csekk-kifizetés Chèques payements	
		közönséges ordinaires	ajánlott recomandés			drb. nombre	összeg montant	drb. nombre	összeg montant	drb. nombre	összeg montant
1941.	V.	—	28	1	52	24	3.174	1)	97	1	1.504
1941.	VI.	—	34	2	72	37	5.664	2)	1.027	3	3.171
1941.	VII.	—	41	2	78	48	6.661	3)	560	8	4.485
1941.	VIII.	—	52	2	69	48	6.737	4)	1.341	10	5.767

- 1) Összesen csak 132 drb.
2) Összesen csak 288 drb.
3) Összesen csak 343 drb.
4) Összesen csak 426 drb.

b) Táviróforgalom. — b) Trafic télégraphique.
c) Távbeszélőforgalom. — c) Trafic téléphonique.

Év Année	Hó Mois	Táviró — Télégraphe		Távbeszélő — Téléphone			Számított helyi beszélgetések száma ezrekben Conversation locales complées nombre en milliers
		Táviratok ezer darab Télegrammes nombre en milliers		Főállomások száma drb. Nombre des Postes téléphoniques			
		feladás depót	kézbesítés remise	talrendszerű és 200 előfiz. nagyobb syst. rural et plus de 200 abonnés	200 előfizetőnél kisebb jusqu'à 200 abonnés	összesen total	
1941.	V.	18	24	1.534	1.232	2.766	—
1941.	VI.	20	27	1.376	1.673	3.049	153
1941.	VII.	22	25	1.627	1.783	3.410	136
1941.	VIII.	27	28	1.650	1.969	3.619	143

c) Távbeszélőforgalom (folytatás). — c) Trafic téléphonique (suite).
d) Rádióelőfizetők. — d) Radiodiffusion.

Év Année	Hó Mois	Távbeszélő — Téléphone			Rádió — Radiodiffusion	
		Központok száma Nombre des centrales	Távolsági beszélgetés 1000 drb. Conversations interurbaines nombre en milliers		Rádió előfizetők száma	
			kezdeményezett départ	érkezett arrivée	Nombre des abonnés	
1941.	V.	147	33	41	10.397	
1941.	VI.	145	50	53	31.325	
1941.	VII.	146	61	66	33.970	
1941.	VIII.	148	62	66	34.923	

e) A forgalom munkaegységekben. — e) Le trafic en unités de travail.
Egység: 1000 drb. — Nombre en milliers.

Év Année	Hó Mois	Munkaegységek száma az összes postai szerveknél: Nombre des unités de travail dans tous les services					Összesen Total drb. nombre
		Posta Poste drb. nombre	Távíró Télégraphie drb. nombre	Távbeszélő Téléphone drb. nombre	Rádió Radio drb. nombre		
1941.	V.	581	213	312	12	1.118	
1941.	VI.	804	239	474	37	1.554	
1941.	VII.	986	246	537	75	1.844	
1941.	VIII.	1.047	298	559	77	1.981	

Külföldi szemle

Revue étrangère.

POSTA.

Németország.

A német tábori postára vonatkozó szolgálati szabályzatot a német hadsereg főparancsnokságának megbízásából állították össze és azt ugyancsak a fenti katonai szerv adta ki. E szolgálati szabályzat állapítja meg azokat a küldeményeket, amelyeket részben magánfelek küldhetnek a német tábori postákhoz, részben pedig a német véderő tagjai adhatnak fel a rendelkezésükre álló tábori postahivataloknál.

A magánfelek az alábbi küldeményfajokat küldhetik a német tábori postákhoz:

- közönséges levelezőlapokat,
- közönséges leveleket 100 g-ig,
- különleges tábori postai csomagokat 100—1000 g-ig,
- postautalványokat és fizetési utalványokat 1000 birodalmi márkáig,
- hírlapokat és végül
- távíratokat.

A véderő tagjai részére feladható postautalványok összegének felső határa az illető csapattest állomáshelye szerint változó. Így például a Lengyel Főkörmányszócságba, Belgiumba és Franciaországba meg szállít területeire csak 100 márka küldhető, míg Norvégiába egyáltalán nem küldhető tábori postautalvány.

A tábori postai küldemények feladásához különleges szolgálatok (pl. expressz, légi-posta stb.) csak a tábori postahivataloknál feladott és a birodalom területén lakó ma-

gánszemélyek címére szóló küldeményeknél köthetők ki.

A véderő tagjai által feladásra kerülő tábori postai csomagok forgalma egyes megszállt területek és a Németbirodalom között erős korlátozásnak van alávetve. Ezeket a korlátozásokat a rossz közlekedési viszonyok miatt kellett bevezetni. Így például a Főkörmányszócság területéről a német véderő minden egyes tagja havonként csak 1 kg. súlyú csomagot küldhet a birodalom területére. (Die Deutsche Post: 1941, 34.)

Norvégia.

A német birodalmi postaminisztérium hivatalos kiadásában megjelenő „Post-archiv” című szakfolyóirat f. évi augusztusi számában Herzer postaműszaki főtanácsos tollából érdekes cikket olvashatunk a norvég postáról. A szerző előjáróban ismerteti a német megszállás alatt álló ország postaintézményének legfőbb hatásait és jelenlegi szervezetét.

A norvég állami közigazgatás valamennyi ága a német nép vezére által kinevezett birodalmi biztos kezében összpontosul, aki a végrehajtóhatalmat az egyes tárcák élén álló, úgynevezett „államtanácsosok” útján gyakorolja. A norvég posta legfőbb hatósága a kereskedelmi, ipari és halászati tárca élén álló államtanácsos.

A norvég posta multjáról a cikkíró megjegyzi, hogy Norvégiában 1645-ig ismeret-

len volt a postaintézmény. Ettől az időponttól kezdve a norvég nép felett uralkodó dán király bizonyos magánszemélyeket azzal a joggal ruházott fel, hogy Norvégia akkori területén postaintézményt rendezzen be és tartson fenn. 1711-től a norvég postát beolvastották a dán király jogára alatt álló „Dánia, Norvégia és fejedelemségek” állami postaintézményébe.

A mai norvég posta élén a postaigazgatóság (Poststyret) áll, amely a fentemlített kereskedelmi, ipari és halászati tárca egyik szakosztályát képezi. A postaigazgatóság vezetőjét a norvégiek egyszerűen postaigazgatónak nevezik. A postaigazgatót, mint a norvég posta első tisztviselőjét, a norvég posta legfőbb irányítói jogkörén kívül mindazok a kinevezéssel és nemzetközi szerződésekkel kapcsolatos jogkörök illetik meg, amelyeket a jogszabályok nem utalnak magasabb fórumok elé.

A norvég postaigazgatóság forgalmi és számviteli-gazdászati főosztályra tagozódik. A forgalmi főosztályon belül 3 ügyosztály, úgynevezett „Postadministrationsbüro” működik. Figyelmet érdemel az ügyköröknek az ottani sajátos viszonyoknak megfelelő csoportosítása.

Az első ügyosztály hatáskörébe tartoznak mindazon ügyek, amelyek a nemzetközi postaforgalommal, valamint a vasúti, hajózási és légiforgalmi vállalatokkal való szerződéskötéssel kapcsolatosak. Ugyancsak ez az ügyosztály gondoskodik a vonatokon és hajókon létesítendő postai kezelőhelyiségekről és ezenkívül tárgyalja a postagép-kocsijáratokkal kapcsolatos járatú ügyeket.

A második ügyosztály hatáskörébe tartozik a belföldi postaszolgálattal kapcsolatos szabályalkotás, a belföldi postajárat hálózat bővítése, falusi- és tanyai gyűjtőhelyek létesítése. Ennek az ügyosztálynak feladatkörébe tartozik a postahivatalok kezelésének ellenőrzése, valamint a hivatalok részére szükséges épületek és helyiségek vétele, illetőleg bérszervelete.

A harmadik ügyosztály főleg személyzeti ügyekkel foglalkozik. Ügykörébe tartozik az alkalmazottak felvétele, végelbánsása, szakoktatása és a postaszemélyzet jóléti ügyei. Különös, hogy ez az ügyosztály gondoskodik a postaszállítással és az új bélyegek kiadásával felmerült költségek kiutalásáról is.

A másik főosztályon belül működik a számviteli ügyosztály, amely számvevőségi tevékenységet fejt ki. Ez az ügyosztály végzi a pénzkezelés ellenőrzését és a nemzetközi leszámolási teendőket.

A statisztikai ügyosztályhoz tartoznak

az összes statisztikai és költségvetési ügyek.

Ehhez a főosztályhoz tartoznak még a gazdasági ügyosztály (amely a nyomtatványokon és egyéb hivatali felszerelési tárgyakon kívül a postagép-kocsik üzemanyagának beszerzéséről is gondoskodik), valamint az úgynevezett „postafelügyelők”, akik a mi kerületi biztosainknak megfelelő munkakört töltenek be. Érdeemes megjegyezni, hogy ezeket a „postafelügyelőket” a postaigazgatóság Norvégia bármely postaszervezethez küldheti ki, mert előre meghatározott működési területük nincsen.

A bélyegek és egyéb postai értékcikkek kibocsátása körüli teendőket az értékcikkgazdálkodás elvégzi. Mint a magyar posta gyakorlatától eltérő, különös érdekességet meg kell említeni, hogy a norvég postánál ismeretlen a bélyegek érvényének korlátozása, illetőleg azoknak a forgalomból való kivonása.

A norvég posta a tértiként kezelt küldeményeket az úgynevezett „kezesíthetetlen és kiváratlan postaküldemények kezelőbizottságá”-hoz tereli, amely Oslóban működik. A bizottsági felbontás után kézbesíthetővé vált küldeményeket a norvég posta különleges borítékba helyezve továbbítja, amelynek felső jobb sarkán a következő megjegyzés olvasható: „Kézbesíthetlenség miatt a postaigazgatóságnál felbontva.” A fentemlített térti bizottság 1939-ben 39.400 tértiküldemény közül 18.700 darabot juttatott el az átvételre jogosultakhoz, 20.700-at pedig megsemmisített.

A cikkíró még megemlíti, hogy a postahivatalok leszámolásának és a postaigazgatóság kebelében működő számvevőség működésének ellenőrzését a kereskedelmi, ipari és halászati tárca egyik önálló szakosztályaként működő számszék (Revisionsbüro) intézi. Ugyanez a szerv végzi a belföldi postautalványok leszámolásának ellenőrzését is.

A norvég postaigazgatás központi szervénél, a fentiekben ismertetett postaigazgatóságnál az igazgatási teendőket 112 tisztviselő látja el. (Postarchiv; 1941, 4. szám.)

Dr. Iványi.

TÁVKÖZLÉS.

Vatikánváros távbeszélő hálózata. A vatikánvárosi előfizetőkről kiadott 1941. évi távbeszélőnévsor szerint e hálózatnak körülbelül 500 állomása van. Az alig 4 km² területű állam távbeszélőhálózata 450 km hosszúságú áramkörből áll, amely

vezetékhozz tekintélyes része földalatti kábelben húzódik. A távbeszélőközpont befogadóképessége 800 állomás és óránként 400 beszélgetés lebonyolítását teszi lehetővé. A legtöbb állomása (körülbelül 50) a Vatikánváros államtitkáranak van. A vatikánvárosi távbeszélőközpontot Róma helyi hálózatával 30 kábeláramkör köti össze. A helyközi forgalom lebonyolítására a vatikánvárosi központot a viminalei állami távbeszélőközponttal összekötő hat áramkör szolgál. (J. d. T. 1941:7.)

A képtávírószolgált fejlődése Németországban. A német birodalmi posta a képtávírószolgálat fejlesztése során legújabbban a képtávíratlevelek szolgálatát rendszeresítette. A képtávíratlevelek díja 9×11 cm hasznos képfelületig 1.50, 13×13 cm hasznos képfelületig pedig 2.00 birodalmi márka. A képtávíratlevelek feladására különleges papírból készült táviratlapok szolgálnak. Fényképeken kívül kézírás és rajzok is továbbíthatók. A táviratok szerkesztéséhez kékszíni tinta nem használható. Minthogy a képtávíratok vétele a rendeltetési hivatalnál fényképezeti úton történik, a következő színek a képtávíratok szerkesztésénél nem alkalmazhatók: kék, lila, zöld, sárga, valamint az aranynyomatok.

A címet és a különböző szolgálati megjelöléseket a feladónak rendes táviratlapra kell írnia. E szolgálati megjelöléseket díjtalanul továbbítják.

A képtávírószolgálat e fajtáját a német birodalom valamennyi helysége és a lengyel főkormányzóság, Elzász, Lotharingia, Luxemburg, Alsó-Stájerország, Karintia és Krajna közötti viszonylatban rendszeresítették.

Ujabbban Salzburg képtávíróhivatalát nyitották meg a forgalom számára. (J. d. T. 1941:7.)

A japán műsorszóró rádió. A Japán műsorszolgálatát ellátó rádiótársaság, a „Broadcasting Corporation of Japan” a közelmúltban a következő nyolc új adóállomást kapcsolta be hálózatába: Hofu, Onomiti, Oita, Matuyama, Aomori, Fukushima, Koriyama és Palao. A japán műsorszóró rádióállomások száma ezzel 45-re emelkedett. A társaság ezenkívül Osaka mellett egy nagy adóenergiájú állomás üzembehelyezését vette tervbe.

A társaság laboratóriumában új antenna-típus megszerkesztésén fáradoztak. A két acéloszlop közt kifeszített szokásos T vagy L alakú adóantennák ugyanis a Japánban gyakori földrengések és pusztító szélviharok miatt a stabilitás tekintetében nem nyújtottak kellő biztonságot. A kísérletezések eredményeként kitermelt új antenna-típus körülbelül 100 m magas acélcső, amelynek felső részén egy az antenna elektrosztatikus kapacitását fokozó berendezés van felszerelve.

A külföldnek szóló műsort jelenleg öt irányban sugározzák: Európa, Latin-Amerika, az Egyesült Államok nyugati és keleti része, Kína és a Csendes-Oceán déli része felé. A külföldi műsor összes időtartama 1940-ben napi 12 órára emelkedett.

A japán rádió műsorát japán, német, olasz, angol, francia, portugál, holland, kínai (a hivatalos nyelv és a kantoni nyelvjárás), sziámi, burmai, hindosztáni és arab nyelven, összesen tehát 13 nyelven sugározzák. (J. d. T. 1941:7.) *Balázs Barna.*

Külföldi műszaki lapszemle.

Journaux étrangers.

RÁDIÓ

Az elektromágneses hullámok terjedése. (Die Ausbreitung der elektromagnetischen Wellen. Bücherei d. Hochfrequenztechnik Hrsg. v. J. Zenneck. Bd. 1. Leipzig: Akad. Verlagsges. Becker & Erler Kom.-Ges. 1940. X., 282 S. u. 282 S. u. 207 Abb. RM. 24.—)

E mű az első kötete J. Zenneck irányí-

tása alatt megjelenő „Bücherei der Hochfrequenztechnik” című könyvsorozatnak. Tizenkét fejezetből áll. Az első hat fejezet az elméleti alapelveket tárgyalja, részletesen ismerteti a Maxwell-féle elméletet, majd Hertznek a hullámterjedés terén végzett vizsgálatait: hullámok terjedését sík földön és a földgolyón, az ionoszféra térsugárzását és az elektromágneses hullá-

moknak a troposzférában való törését. Különösen behatóan tárgyalja a szerző a rövidhullámok terjedését és az ionoszférakutatás eredményeit. Külön fejezetet szentel a kiterjedési méréseknek, valamint a

különböző mérési eljárásoknak. A feldolgozott anyagot számos képpel és grafikus ábrával szemlélteti. Az egyes fejezetek végén széleskörű bibliográfiai utalást találunk. R. B.

TÁVBESZÉLŐ

Braun K.: Hangerősség nyereség két füllel való hallgatás esetében és jelentősége. (Der Lautstärkegewinn bei zweiohrigem Hören und seine Bedeutung. Telegr.- u. Fernspr.-Techn. 29, 343—345 (1940).

A szerző már előbbi munkáiban megállapította, hogy a hangerősség-érzet a nagyobb és technikailag fontosabb hangnyomásmánál négyzetgyökös arányban növekszik. Ez azt jelenti, hogyha a fülre több hang hat, akkor a hangkeverék által előidézett hangerősség-érzet arányban van a rész-hangbenyomások négyzetgyökének összegével. Ez a szabály két füllel való hallgatás esetében is érvényes. Egy füllel csak akkor kapjuk ugyanazt a hangerősség-benyomást, mint két füllel, ha a hangnyomás 1.4 Neper-rel növeljük. Viszont ugyanazt a hangbenyomást két füllel 1.4 Neper-rel erősebbnek érezzük, mint egy füllel. Ha figyelembe vesszük hasonló energiának akusztikai teljesítményre való átalakítását, akkor a hangerősség-nyereség 1.1 Neper, azaz kb. 10 phon. A távb. átviteltechnikában ez a felismerés rendkívül fontos, mert ezzel javíthatjuk az átvitel jóságát és bizonyos körülmények között ezáltal nagyobb vezetékcsillapítás is megengedhető. R. B.

Langer, M.: Átmenet kézikapcsolásról távválasztó üzemre a helyközi központokban. (Der Übergang von Hand- zum Fernwahlbetrieb in den Fernämtern. Siemen Techn. Mitt. Fernmeldwerk 3, 53—58 (1941).

A jövő távb. forgalmában a kívánt előfizetőt a hívó fél, az előfizető, vagy a távb.

kezelő fogja közvetlenül tárcsázni. A helyközi központokban tehát nem lesznek beérkező és átmenő munkahelyek, hanem csak egységes munkahelyek a kiinduló forgalom lebonyolítására. Ezeket a központokat azonban csak lassanként, a távválasztás fokozatos meghonosítása után, lehet majd bevezetni. Felmerül most az a kérdés, hogy milyen helyközi központokat építsenek azalatt, míg a kézikapcsolásról teljesen áttérnek a gépkapcsolásra és hogy vajon helyes lenne-e a végállapotnak megfelelő kivitelt már most bevezetni. E kérdés eldöntésénél össze kell vetni az építési és üzemfenntartási költségeket. Négy különböző megoldást tárgyal az alacsony és a nagy létesítési költségek közt. Az alacsony létesítési költségeknél az üzemviteli költségek a nagyok, nagy építési költségek esetén pedig kis üzemköltségek adódnak. R. B.

Forgalom megfigyelése gépkapcsolású távb. központoknál. (Verkehrsbeobachtungen im vollautomatischen Telephonbetrieb. Techn. Mitt. schweiz. Telegr.- Teleph.- Verw. 19, 7—11. (1941).

A távb. központokban ellenőrizni kell a hívásokat, az átlag várakozási időt, a tárcsázást, az összeköttetés felépítését, a beszéd számlálását, a beszélgetés időtartamát, a külső behatásokat, a foglaltsági és nemjelentkezési eseteket stb. A berni Hasler AG. erre a célra egy 36 írómágnessel felszerelt szalagírórt épített, amelyet hüvelyel és dugasszal az ellenőrzendő áramkörre lehet kapcsolni. A cikk két mérő-sávot is ismertet. Méréseredményeket nem közöl. R. B.



EGYESÜLETI ÉLET.

Megbízások és felmentések. Aigner Dezső m. kir. postavezérigazgatóhelyettes ebbeli megbízásának érvénybentartása mellett a postavezérigazgatóság B. főosztályának vezetése alól — 1941. évi szeptember hó 31-i hatállyal — felmentetett.

Dr. Rátz Alfonz postafőigazgatót a postavezérigazgatóság 1. ügyosztályának vezetése alól felmentették és megbízták a postavezérigazgatóság C. (általános igazgatási ügyek) főosztályának vezetésével.

Ujj György postaműszaki főigazgatót a postavezérigazgatóság 6. ügyosztályának vezetése alól felmentették és megbízták a postavezérigazgatóság B. (műszaki ügyek) főosztályának vezetésével.

Egyedi Andor postaműszaki főigazgatót a postavezérigazgatóság 6. ügyosztálya vezetőjének helyettesítése alól felmentették és megbízták az ügyosztály vezetésével.

Dr. Kaizler Miklós postaigazgatót a postavezérigazgatóság 1. ügyosztálya vezetőjének helyettesítése alól felmentették és megbízták az ügyosztály vezetésével.

Dr. Pázmány Ödön postaigazgatót a postavezérigazgatóság 1. ügyosztálya vezetőjének állandó helyettesítésével bízták meg.

Erdöss Gyula és Koczka László postaműszaki igazgatókat a postavezérigazgatóság 6. ügyosztálya vezetőjének állandó helyettesítésével bízták meg.

Dr. Muray Mihály m. kir. postaigazgatót a posta betegségi biztosító intézete igazgatójának helyettesítése alól felmentették és egyidejűleg őt, valamint Hanák András postatanácsost a központi biztosítási teendők ellátásával bízták meg.

Dr. Nagy Sándor m. kir. postaigazgatót a postavezérigazgatóság 10. ügyosztálya vezetőjének állandó helyettesítése alól felmentették és egyidejűleg megbízták a m. kir. posta betegségi biztosító intézete igazgatójának állandó helyettesítésével.

Hütter Gyula postaműszaki tanácsost 1941. november hó 1-i hatállyal az újonnan felállított m. kir. posta központi rádiófelügyelőségnek vezetésével bízták meg.

Ugyancsak november 1-i hatállyal Tomcsányi István postaműszaki tanácsos a m. kir. posta központi rádiófelügyelőség vezetőjének helyettesítésével és egyben a 2. műszaki osztálynak vezetésével, dr. Kapala Gyula postatanácsos a m. kir. posta rádiófelügyelőség 1. általános osztályának vezetésével, Ránky Béla postamérnök, a m. kir. posta budapesti rádióhivatalának veze-

tésével, Kodolányi Gyula postasegédmérnök a m. kir. posta budapesti repülőtéri rádióhivatalának vezetésével, Susánszky László postamérnök a m. kir. posta kassai rádióhivatalának vezetésével, Marczal János postafőtiszt a m. kir. posta kolozsvári rádióhivatalának vezetésével, Garai László postamérnök a m. kir. posta székelyfehérvári rádióhivatalának vezetésével és Stur Iván postafőmérnök a m. kir. posta rádió tanácsadó és zavarvizsgáló hivatalának vezetésével bízott meg.

Kinevezés. Dr. Meskó Oszkár m. kir. postafőigazgatót kinevezték a m. kir. posta betegségi biztosító intézete ügyvezető alnölkévé.

Kitüntetések. A Kormányzó Ur a világháborút követő forradalmak és ellenforradalmak idején, valamint az ország elszakított területeinek visszaszerzése körül életüket veszélyeztető önfeláldozásaival véghezvitt hazafias cselekedeteik elismerésül a Nemzetvédelmi Keresztet adományozta dr. Kuzmich Gábor postavezérigazgatónak, dr. Albrecht Gyula postafőigazgatónak, Gyarmathy Béla postaműszaki főigazgatónak, dr. Tholway Zsigmond ny. postahivatali igazgatónak és dr. Csuri István postafelügyelőnek.

A Nemzetvédelmi Kereszt első ezer kitüntetettje között fenti tagtársaink szerepelnek. Tudjuk és reméljük, hogy a további kitüntetettek névsorában még számos postás nevével fogunk találkozni.

A Kormányzó Ur megengedni méltóztatott, hogy több mint három évtizeden át kifejtett buzgó és eredményes munkásságukért dr. Hollán Péter ny. postafőigazgatónak újbóli elismerése, továbbá Keller Dezső ny. postafőigazgatónak és Ferenczy Zsigmond ny. postaműszaki főigazgatónak elismerése tudtul adassék.

Címadományozás. Magyarország Főméltóságú Kormányzója dr. Vajda Béla ny. postafőigazgatónak nyugalombahelyezése alkalmából a postafőigazgatói címet adományozta.

Miniszteri elismerés. Miniszter Urunk a visszatért délvidéki területek postai megszervezésének befejezése után az alábbi elismerő közönyt intézte a posta személyzetéhez:

„A m. kir. posta személyzetéhez!

A Gondviselés megengedte, hogy vitéz honvédségünk 1941. évi április hó 11-én s az azt követő napokban visszafoglalhatta

országunk elszakított délvidéki területének egy részét. Honvédségünk dicső fegyverei nyomán ismét megindult a postások munkában edzett csapata is, hogy az új magyar élet megindulásához a m. kir. postahivatalokat megszervezze, a távíró-, távbeszélőberendezéseket helyreállítsa és a postai hírszolgálatot biztosítsa.

A m. kir. posta személyzete — úgy mint eddig, — ez alkalmammal is kitünő szervezettséggel, páratlan gyorsasággal és lelkesedéssel teljesítette kötelességét. Mind a vezetés, mind a postai és műszaki végrehajtó szolgálat dicséretreméltó eredménnyel látta el feladatát és segítette a katonai közigazgatást nehéz és felelősségteljes munkájában. Az itthon dolgozók pedig áldozatos lélekkel vállalták a megriktult személyzet következtében rájuk hárult többletmunkát.

Ezért a kiváló teljesítményért és odaadó eredményes munkásságért a m. kir. postaszemélyzet összességének elismerésemet és köszönetemet fejezem ki.

Ennek kapcsán a m. kir. posta vezérigazgatójának javaslatára megengedem, hogy mindazok, akik a visszafoglalt Délvidék postai és távközlési szolgáltatásának megszervezésében és ellátásában kifogástalanul munkálkodtak, ennek emlékére „Emlékirat”-ot kapjanak és ezt a körülményt szolgáló okiratainkban is jegyezzék elő. Az „Emlékirat” kiadására vonatkozó intézkedések végrehajtásával a m. kir. posta vezérigazgatóját bízom meg.

Az egyenlő elbánás elve alapján megengedem, hogy a m. kir. postavezérigazgatóság „Emlékirat”-tal utólag elláthassa a felvidéki és kárpátaljai postai szervezésben résztvevő postai alkalmazottakat is.

Budapest, 1941. évi szeptember hó 5-én.

Dr. Varga József s. k.

Kerületi és helyi biztosi felmentés és megbízás. A budapesti m. kir. postai igazgatóság dr. Kappel Gyula m. kir. postasegédtitkárt a kerületi biztosi, dr. Bokor Jenő és dr. Téglás Gyula m. kir. postasegédtitkárokat a helyi biztosi teendők ellátása alól felmentette és egyidejűleg 1941. évi július hó 1-től kezdődőleg dr. Téglás Gyula m. kir. postasegédtitkárt a kerületi biztosi, dr. Beke Imre és dr. Moró Lajos postasegédtitkárokat pedig a helyi biztosi teendők ellátásával megbízta.

Tankönyvségély. Egyesületünk iskolabárázó gyermekekkel bíró tagjain kíván segíteni akkor, amikor az iskolaév elején felmerülő sok kiadás részbeni fedezésére tankönyvségélyt oszt ki tagjai között. Az

idei segélyösszegek kiutalása már megtörtént. A VI. fizetési osztályig bezárólag minden igényt kielégítettünk. Az elemi iskolába járó gyermekek után egyenként 10 pengőt, a középiskolai tanulók után egyenként 15 pengőt, a főiskolai hallgatók után pedig egyenként 25 pengőt utalványoztunk. Összesen 131 tagtársunk 66 elemi iskolás, 111 középiskolás és 23 főiskolás gyermeke után részesült segélyben. A kiutalt összeg 2900 pengőt tesz ki.

Pécsi csoportunk rendkívüli közgyűlése. A pécsi helyi csoportnál rendkívüli csoportgyűlés tartása vált szükségessé, mert a csoportot a központban képviselő jogász igazgatóválasztmányi tag és póttag, Pásztor Béla postai igazgató és dr. Szőke László postatitkár áthelyezése folytán Pécsről eltávozott. A csoportgyűlés nevezettek helyett igazgatóválasztmányi taggá Kaffka József postatanácsost, póttaggá pedig dr. Dénes Károly postatitkárát választotta meg. Minthogy Kaffka József eddig a helyi választmány tagja volt, helyébe a csoport Losonczy György postatanácsost választotta be.

Teke-verseny. Az eddigi hagyományoknak megfelelően az idén is megrendezzük a jogász-mérmők teke-versenyt. A verseny október hó 9-én lesz délután 5 órai kezdettel a II., Pasaréti-út 25. szám alatti (volt Bruckbauer-féle) vendéglőben.

A pont 5 órakor kezdődő verseny műsora a következő:

1. Egyéni verseny urak számára;
2. Egyéni verseny hölgyek számára;
3. Tréfás verseny hölgyek számára;
4. Jogász-mérmők csapatverseny 8—8 résztvevővel.

Az I. alatti verseny öt első győztese, a 2. és 3. alattiak I—I győztese és végül a 4. verseny győztes csapatának minden tagja az Egyesület által kitűzött jutalomban részesül.

Felkérjük budapesti kartársainkat, hogy egyfelől a maguk részéről minél számottevőbban induljanak, másfelől pedig kedves családjuk hölgy-tagjait is buzdítsák arra, hogy e szokásos versenyünket minél szélesebbkörű érdeklődésükkel tüntessék ki.

Céllövés. A Postás S. E. szeptember hó 26—28 között három napon keresztül tartotta országos céllövő versenyét. A versenyen az ország legjobb céllövői indultak. A postás lövészek komoly munkával készültek a versenyen eldöntésre kerülő postás bajnoki címért. A versenyen szebbnél szebb tiszteletdíjak kerültek kiosztásra. A

részletes eredményt legközelebbi számunkban ismertetjük.

A jóléti alapítvány kezelési bizottságának ülése. A jóléti alapítvány kezelési bizottsága szeptember 6-án tartotta rendes ülését.

A bizottságban megüresedett két tagsági helyre a Postás Kari Egyesületek Szövetsége dr. Kovács József postafőigazgatót és Rimóty Mihály postaműszaki főigazgatót küldötte ki.

A pécsi Szent Mór kollégiumban lévő és díjmentes ellátást biztosító alapítványi kedvezményt a bizottság Selényi Márton dombóvári postafőellenőr fiának: Selényi József joghallgatónak adományozta, aki előző évi egyetemi tanulmányait kitűnő eredménnyel végezte.

A kedvezményes tűzifaellátást a VIII. fizetési osztályon felüli tisztviselőkre, továbbá a Budapesten és környékén (Albertfalva, Budafok, Kispest, Pestszenterzsébet, Pestszentlőrinc, Pestújhely, Sashalom, Újpest) lakó és főbérleti lakással bíró nyugdíjas postaalalmazottakra is kiterjesztette a bizottság. A környéken lakó nyugdíjasoknak azonban a tűzifa hazaszállításáról maguknak kell gondoskodniuk.

A jóléti alapítvány kezelési bizottsága az alkció lebonyolítását a Magyar Keresztény Postások Országos Gazdasági Egyesületére (POGE) bízta.

Egy család legfeljebb 45 q tűzifát igényelhet. Ára q-ként a kiskereskedői készpénzárnál kb. 90 fillérrel olcsóbb. A tűzifa árát 6 havi részletben is lehet fizetni, de ez esetben a megrendelőlapot legalább három tényleges szolgálatban álló kezessel kell aláíratni.

További felvilágosítást a POGE nyújt. Címe: Budapest, VI., Andrássy-út 102. sz. Telefon: 122—666.

A postás kórház háromtagú építési albizottsága a Postás Kari Egyesületek Szövetségének javaslatára a következő új tagokkal egészült ki: Gazdy Jenő ny. posta-

főigazgató, Hübner Ernő számv. főtanácsos, vitéz Vörös Kálmán postafelügyelő, Lontóy József postaellenőr, Bükk Julia postaellenőr, Hajdu Tibor postamester és Tóth Sándor postaaltiszt. Az új tagok felváltva vesznek részt a bizottság munkájában.

Segédkönyv a közigazgatási vizsgákhoz. „Jogi tájékoztató a kereskedők és a kereskedelemben alkalmazottak részére” címmel most hagyta el a sajtót, a kereskedelem és közlekedésügyi miniszter megbízásából a budapesti kereskedelmi és iparkamara által összeállított kézikönyv. A nyolcadrét alakú könyvecske 160 oldalon összesen 347 kérdés és felelet alakjában rövid, könnyed és érthető, de mégis alapos tájékoztatást nyújt a kereskedelmi törvény és az ipartörvény, valamint a kereskedelmet érintő többi törvény és rendelet legfontosabb rendelkezéseire, különösen a kereskedelmi üzlet megkezdése, a kereskedelmi társaságok, az üzletkör kérdései, a kereskedő jogköre, a céghasználat, az üzletátruházás, a megrendelésekgyűjtés, a házalás, a vásárolás, a kiadás, a védjegyjog, a tisztességtelen verseny, az árelenőrzés, a mértékügy, a tőzsdei forgalom, a biztosítás, a szolgálati (munka) viszony, tanoncügy, a munkaidő és munkaszünet, a záróra, a legkisebb munkabér, a fizetéses szabadság stb.-re vonatkozólag. Ez a könyvecske igen jó szolgálatot tesz a gyakorlati közigazgatási szakvizsga III. részére készülő kartársainknak is, mert kérdés és felelet alakjában röviden tájékoztatást nyújt a kereskedelmi közigazgatás valamennyi ágában a napjainkig érvényes jogszabályokról.

A könyvecske egyes példányok vétele esetén 70 fillért a könyvkereskedésekben és a Stádium Sajtóvállalat Rt. könyvkiadó vállalatnál (Budapest, V., Gr. Klebelsberg-utca 29. sz.) kapható. Legalább 10 kötet egyidejű vásárlása esetén közvetlenül a Stádium Rt.-nál azonban kötetenként 50 fillérért kapható.

SZERKESZTŐSÉG:

I., KRISZTINA-KÖRÚT 12. II. 204. TÁVBESZÉLŐ: 150—597.

MŰSZAKI KÖZLEMÉNYEK: (Társszerkesztő)

XI. VÁSÁRHELYI PÁL-U. 4/6. TÁVBESZÉLŐ: 258—280.

KIADÓHIVATAL:

I., KRISZTINA-KÖRÚT 12. IV. 432. TÁVBESZÉLŐ: 156—841.

Előfizetési ár évi 10 P. Postai alkalmazottaknak évi 5 P.

Felelős kiadó: DR. LUKÁSZ ALFONZ m. kir. postatitkár.
