

MAGYAR POSTA

SZERKESZTI ÉS KIADJA A M.KIR. POSTAVEZÉRIGAZGATÓSÁG
MEGBÍZÁSÁBÓL A M.KIR. POSTA JOGÁSZ-ÉS MÉRNÖK TISZTVISELŐI
ORSZÁGOS EGYESÜLETÉNEK SZERKESZTŐ-BIZOTTSÁGA.

FŐSZERKESZTŐ: Dr.FORSTER KÁROLY M.KIR.POSTAFŐIGAZGATÓ

FELELŐS SZERKESZTŐ:

Dr. PÁZMÁNY ÖDÖN
M. KIR. POSTAIGAZGATÓ

TÁRSSZERKESZTŐ:

RÁKOSI GYÖRGY
M. KIR. POSTAMŰSZAKI TANÁCSOS

Titokvédelem a m. kir. postánál.

Irta: Dr. DANCSÁK GYULA m. kir. postatitkár.

La défense du secret à la poste hongroise. Par M. le Dr. GYULA DANCSÁK, Secrétaire de poste.

L'auteur traite, d'abord en général, des dispositions législatives de la défense du secret, ensuite, la nation du secret postal officiel. D'après la législation hongroise, le secret s'étend au contenu de la lettre, du colis et du télégramme. Les Instructions postales qualifient comme secret officiel les faits et les circonstances pris en connaissance pendant la manipulation postale. Selon le Règlement télégraphique, le secret officiel se rapporte au contenu des télégrammes ainsi qu'aux données: qui, quand, d'où et de qui a reçu ou envoyé des télégrammes. Il est de même pour les conversations téléphoniques. Le secret officiel s'étend, entre autres, au contenu des dossiers, au nom des rapporteurs des affaires; au résultat des qualifications du personnel; au contenu des délibérations officielles, à la date et au mode de la vérification des bureaux et des caisses etc. L'auteur essaye de déterminer les faits qui peuvent être considérés comme secrets par l'ordre de l'autorité officielle et il constate que ces faits doivent être en rapport étroit avec le service public et ils ne doivent pas s'opposer à la loi et aux bonnes moeurs. L'objet du secret officiel est un fait servant aux intérêts du public et des privés. Toute contravention à ce secret porte préjudice tant à l'intérêt général qu'à l'intérêt privé. En conséquence, un fait étant connu partout ne peut pas être l'objet du secret officiel. Entre la position d'un fonctionnaire public et la connaissance du secret par un employé de poste doit être une relation de cause à effet. L'auteur termine son article en faisant connaître les moyens de la défense du secret. Ils appartiennent au droit pénal et au droit disciplinaire.

A postai alkalmazottak hivatali esküje azt a kötelezettségvállalást is magában foglalja, hogy a hivatali titkot megőrzik. Ez a kötelezettség lényegében a hallgatás hivatali kötelezettségét jelenti.

A hivatali titkot mind a büntetőjog, mind pedig a közszolgálat szabályszerűségét biztosító fegyelmi jog védelmébe veszi. A hivatali titok bün-

letőjogi védelmét a Btk. 479. §-át helyettesítő 1940:XVIII. t.-c. 4. §-a biztosítja. Minthogy a hivatali titok megsértése mindig kötelességszegés, a postai alkalmazottakra vonatkozó fegyelmi szabályzat 4. §-a szerint a hivatali titok megsértése fegyelmi vétségnek minősül.

A titok büntetőjogi védelmét vizsgálva, a következő szabályokat találjuk.

A Btk. 328. §-a szerint „Az a közhivatalnok, ügyvéd, orvos, sebész, gyógyszerész, szülésznő, aki valamely család vagy személy jóhírnevét veszélyeztető és hivatalánál, állásánál vagy foglalkozásánál fogva megtudott vagy reábizott titkot — alapos ok nélkül — másnak felfedez, vétséget követ el s a sértett fél indítványára három hónapig terjedhető fogházzal büntetendő.”

Az 1940:XVIII. t.-c. 4. §-a szerint pedig: „Vétséget követ el és öt évig terjedhető fogházzal büntetendő, aki közhivatalnoki állásánál (3. §.), hivatalos megbízatásánál, vagy a hatósággal fennálló szolgálati vagy szerződéses viszonyánál fogva birtokába vagy tudomására jutott hivatali titkot nyilvánosságra hoz, illetéktelen személlyel közöl, illetéktelen személynek más módon hozzáférhetővé tesz vagy saját céljaira felhasználja.

Az első bekezdésben meghatározott büntetés alá esik az is, aki hivatali titoknak jogosulatlanul birtokába helyezkedik, vagy az ily módon megszerzett hivatali titkot mással közli, közlésezi vagy saját céljaira felhasználja.

Hivatali titoknak kell tekinteni mindazt, ami jogszabály, fennálló gyakorlat, szolgálati szabályzat, ügyrend, a hivatali felsőbbbség utasítása hivatali titoknak nyilvánít, vagy e nélkül is mindazt, amiről a cselekmény elkövetője tudta vagy tudhatta, hogy annak az első vagy második bekezdésében meghatározott megszerzésével, közlésével vagy felhasználásával közérdeket vagy jogos magánérdeket sért.

Hivatali titoknak kell tekinteni az állam, a törvényhatóság, a község intézetének, közintézményének, közművének vagy üzemének üzleti vagy üzemi titkát is.

Amint látjuk, az 1940:XVIII. t.-c. meghatározza, hogy mit kell hivatali titoknak tekinteni, részben akként, hogy felsorolja azokat a forrásokat, amelyek egyes tényeket hivatali titoknak minősíthetnek, részben pedig akként, hogy a felsorolt forrásokból megismerhető hivatali titkokon kívül hivatali titoknak minősíti mindazt, amiről a titoksértést elkövető tudta vagy tudhatta, hogy a titoksértési cselekmény elkövetésével közérdeket vagy jogos magánérdeket sért.

A büntetőjogi védelemre méltó titok jellemző tulajdonságaira vonatkozóan a Btk. 328. §-ából annyit tudunk meg, hogy a titok tárgya valamely család vagy személy jóhírnevét veszélyeztető tény, az 1940:XVIII. t.-c. 4. §-ából pedig megtudjuk, hogy hivatali titok mindaz a tény, amelyet valamely jogszabály, gyakorlat, stb. annak nyilvánít, vagy amelynek a törvényben meghatározott módon való megszerzése, közlése, közzététele vagy felhasználása a közérdeket vagy pedig a jogos magánérdeket sérti, továbbá, hogy a köz üzleti és üzemi titka is lehet hivatali titok tárgya.

A jogos magánérdek fogalmába beletartozik valamely személy vagy család jóhírnevéhez fűződő érdek is. Eppen ezért a Btk. 328. §-a — bár

felsorolásában a közhivatalnok is szerepel — véleményem szerint nem a közalkalmazottal szemben a hivatali titoknak, hanem a felsorolt egyéb személyekkel szemben az úgynevezett hivatali titoknak a védelmét szolgálja. Nézetemet a Curia adott esetben hozott határozatára alapítom, amely szerint oly esetekben, amikor a Btk. 328. §-ában körülírt cselekmény a Btk. 479. §-ában (helyette 1940:XVIII. t.-c. (4) bek.) körülírt cselekmény tényálladékat meríti ki, a *lex specialitas* elvénél fogva az utóbbit kell alkalmazni.

Nézzük ezeketán, hogy az egyes tételes jogszabályok, gyakorlat, szolgálati szabályzat, ügyrend, hivatali felsőbbség utasítása mit minősít a postára vonatkozóan hivatali titoknak.

A törvények hivatali titoknak minősítik a honvédelem vagy az állam biztonságát vagy egyéb fontos érdekeit, így különösen a nemzetközi vagy gazdasági helyzetét érintő tényeket, az állam, törvényhatóság, község intézetének, közintézményének, közművének, vagy üzemének üzleti vagy üzemi titkát, a statisztikai adatgyűtésekkel kapcsolatos egyéni természetű statisztikai vagy egyéb adatokat, a honvédelmi szolgáltatások igénybevételének előkészítése céljából foganatosított összeírás, adatgyűjtés vagy leltározás adatait, a postaforgalom katonai ellenőrzése során a postaküldemény, távirat, távbeszélgetés vagy egyéb közlemény tartalmát, továbbá valamely család vagy személy jóhírnevét veszélyeztető valóságokat.

A hivatali titokra vonatkozó törvényes rendelkezések közül külön kell megemlítenem a Btk. 200. és 201. §-ait, amelyek a postai alkalmazottakra vonatkozóan külön bűncselekmények keretében (levéltitok és táviratitok) nyilvánítják a levél, csomag, és távirat tartalmát hivatali titokká. Ezekben a büntető jogszabályokban körülírt hivatali titok köre tágabb s lényegesen különbözik az általában hivatali titoknak nevezett titoktól, mert tekintet nélkül a titokhoz fűződő érdekre s arra, hogy az érdekelt a levél, csomag vagy távirat tartalmát titokként kívánja-e kezelni, vagy sem, a törvény rendelkezése kivétel nélkül minden levél, csomag és távirat tartalmát titoknak minősíti.

A Postakezelési Utasítás hivatali titoknak minősíti a postai kezelésből kifolyólag tudomásra jutott tényeket és körülményeket, nevezetesen kiknek a címére, mikor, hol, milyen küldeményt adtak fel, vagy honnan, kitől, milyen küldemény érkezett, kikkel áll valamely egyén vagy cég postai összeköttetésben, milyen időközökben, milyen fajta küldeményeket szokott feladni, vagy kapni, hol lakik az üzletfele, milyen hírlapokra fizet elő, milyen a hitelképessége, halogatni szokta-e küldeményeinek kiváltását, továbbá a postaforgalom statisztikai adatait, a posta berendezéseit és a küldemények kezelésére vonatkozó iratokat (naplókat, könyveket, jegyzékeket stb.).

A Táviróüzleti Szabályzat táviró titoknak minősíti a táviratok tartalmát, valamint azt, hogy ki, mikor, honnan és kitől kapott vagy kinek és hova küldött táviratot.

A Távbeszélőüzleti Szabályzat távbeszélő titoknak minősíti a távbeszélgetések tartalmát, továbbá azt a tényt, hogy ki, mikor, kivel folytatott távbeszélgetést és az előfizető külön kívánságára az előfizető hívószámát és lakáscímét is (titkos állomás).

A postavezérigazgatóság Ügykezelési Utasítása hivatali titoknak minősíti a tárgyalás alatt lévő ügyek tervbevett elintézési módját, elintézett vagy elintézetlen iratok (beadványok) tartalmát, az egyes ügyek előadóinak a nevét.

A minősítési szabályzat hivatali titoknak nyilvánítja a minősítés eredményét.

A gyakorlat hivatali titoknak minősíti a hivatalos tárgyalások tartalmát, a hivatali szemlék és pénztári vizsgálatok időpontját s általában az ellenőrzés időpontját és módját. Ugyancsak a gyakorlat minősíti hivatali titok tárgyának az igazgatóságok és a hivatalok ügykezelésére vonatkozóan a tárgyalás alatt álló ügyek tervbevett elintézési módját, az elintézett vagy elintézetlen iratok, beadványok tartalmát, s az egyes ügyek előadóinak nevét.

A hivatali felsőbbség utasítása által hivatali titoknak minősített tényeket sokféleségük miatt felsorolni lehetetlen, minthogy azok általában konkrét ügyek intézésére vonatkoznak s mint ilyenek felsorolhatatlanok. Az általános elvek figyelembevételével azonban megkísérlem körülírni, hogy a hivatali felsőbbség utasítása milyen tényeket minősíthet olyan hivatali titoknak, amelyek a büntetőjog szempontjából sem közömbösek.

Annak a ténynek, amit a hivatali felsőbbség utasítása hivatali titoknak minősíthet, szorosan a közszolgálattal kell kapcsolatban lennie. Nem ellenkezik törvénnyel és nem ütközhetik a jóerkölcsökbe. A tény titokbanmaradását közérdeknek vagy a társadalmi felfogás által is méltányolt jogos magánérdeknek kell indokolnia. Nem szolgálhat egyéni szeszélyt vagy túlzott érzékenységet. Nem vonatkozhatik közismert vagy olyan tényekre, amelyeknek megismerhetőségét semmi sem akadályozza. Nem vonatkozhatik továbbá olyan tényekre sem, amelyek nyilvánosságra hozatalát kifejezetten közérdek vagy egyéb alapos ok indokolja. Ilyenek pl. a bűncselekmény, fegyelmi vagy rendbüntetés alkalmazása stb. A bűncselekmény felfedezése a közszolgálati alkalmazottaknak törvényben előírt jogi kötelessége. Mint minden büntetésnek, úgy a fegyelmi és rendbüntetésnek is kettős célja van. Egyrészt megtorlás, másrészt pedig elrettentő példaadás. Nyilvánosságra hozatalát tehát közérdek, illetve közszolgálati érdek indokolja.

Természetesen a büntetőjogilag nem értékelt hivatali titok köre a felsőbbség utasításaiban sokkal tágabb lehet.

Az egyes tételes jogszabályok, ügyrend, gyakorlat stb. nem írják körül a hivatali titok fogalmát olyan értelemben, hogy abból a büntetőjogi védelemre méltó titok minden lényeges tulajdonságát megismerhetnének, hanem felsorolnak egyes tényeket, s azokat hivatali titoknak minősítik. Ez a felsorolás azonban korántsem kimerítő. A hivatali titok tárgyát képező tényeket kimerítően felsorolni sokféleségük miatt nem is lehet, azokat a körülmények figyelembevételével és mérlegelésével csak esetenként lehet megállapítani. Ehhez azonban szükséges tudnunk azt is, hogy az egyes jogforrások milyen tényeket minősíthetnek büntetőjogi védelemre méltó hivatali titoknak, illetőleg, hogy milyen az a köz- vagy magánérdek, amelyen titoksértés útján olyan sérelem eshet, hogy azért a büntetőjogi felelősség indokolt.

Mínt hogy a tételes jogszabályok a felvetett kérdésekre nem adnak választ, azok meghatározása érdekében a tudományhoz kell fordulnunk.

A titok fogalmának meghatározásával a filozófiában, teológiában és a jogi irodalomban találkozunk. Postai szempontból csak a jogtudományban található meghatározások jöhetnek figyelembe.

Angyal szerint: „Szorosabb értelemben vett titok — secretum — mindaz a bárki által megismerhető, de tényleg csak egy vagy korlátozott számú egyén tudatkörében létező és harmadik személyek elől elzárt olyan valóság (tünemény, jelenség, képzet, érzelem, gondolat, stb. s mindezek megtestesítői), melyre vonatkozólag bizonyos méltánylandó érdek azt kívánja, hogy az mások ismeretkörébe ne jusson.“

Vonatkozlatva ezt a posta szűkebb körére, a postai alkalmazottakat kötelező hivatali titok formálisan úgy határozható meg, hogy postai hivatali titok mindaz a bárki által megismerhető, de azonkívül akinek a titokbanmaradáshoz érdeke fűződik közhivatalnokai állásánál fogva tényleg csak korlátozott számú postai alkalmazott tudatkörében létező és harmadik személyek elől elzárt oly valóság (képzet, gondolat stb. s mindezek megtestesítői és pedig levél, közlemény, ügyirat, rendelet, jegyzőkönyv, meghagyás, beszélgetés, távközlés, tárgyalás berendezés stb.) amelyre vonatkozólag a közérdek vagy a mindenkor társadalmi felfogás által méltányolható magánérdek azt kívánja, hogy az mások ismeretkörébe ne jusson.

A titok alanyát tekintve lehet állami, egyesületi, családi, egyéni stb. titok, tárgyat tekintve lehet alkotmányjogi, hadi, közigazgatási, postai, erkölcsi, gazdasági, ipari, kereskedelmi, üzleti, üzemi stb. titok, a tudatkörbe jutás módját tekintve lehet hivatási, hivatali, rábizott, észlelt, következtett stb. titok, jelentkezési formáját tekintve pedig lehet beszéd, távközlési, levél, irat stb. titok.

A hivatali titok tárgya mind a köznek, mind pedig a magánosoknak érdekét szolgáló tény. Legtöbbször a két érdek nem is választható el egymástól, mert a postai hivatali titok megsértése, csaknem minden esetben sérti a közérdeket és magánérdeket egyaránt. Pl. a köznek érdeke, hogy lehetőleg mindenki a postán szállítsa küldeményeit, mert az az államnak jövedéki bevételt jelent. A m. kir. postának, mint a köz üzleti vállalatának érdeke tehát, hogy a postát igénybevevők a postában megbízzanak. A feladó személyiségét sértő titoksértés, amelyet a távközlési utak igénybevétele folytán a postai alkalmazott tudatkörébe jutott közlemény jogtalan nyilvánosságra hozatala útján követnek el, sérti a feladón vagy a címzetten kívül a közt is, mert a titoksértés alkalmas arra, hogy a postába vetett bizalmat megrendítse s esetleg a jövedéki bevételét is csökkentse.

A postai hivatali titok lényeges sajátága, hogy az csak az érdekelt és bizonyos meghatározható számú postai alkalmazott tudatkörében létezik, vagy létezhet s hogy az csak közhivatalnokai állása következtében juthat a postai alkalmazott tudatkörébe.

Nem képezheti postai hivatali titoktartás tárgyát tehát az olyan tény, vagy valóság, amely közismert vagy semmi sem akadályozza annak bárki tudatkörébe való jutását, továbbá az olyan titok sem, amely megismerésének

lehetőségét tekintve, kívül esik a postai alkalmazott hivatali állása folytán megismerhető hivatali titok fogalmi körén.

A postai közhivatalnoki állás és a titoknak a postai alkalmazott tudatkörébe való jutása között okozati összefüggésnek kell lennie. A postai hivatali titok észleléséhez nincs szükség a postai hivatali állással járó ténykedések gyakorlásához. Elégséges a postai hivatali titok megszerzéséhez, ha a postai alkalmazott postai hivatali állása következtében olyan helyzetbe kerül, hogy postai hivatali titok tárgyát képező tények tudatkörébe juthatnak. Minthogy a postahivatalnak belső kezelési helyiségébe általában csak postai alkalmazottak léphetnek be, bár szolgálaton kívül a hivatal belső helyiségébe való belépés és ottartózkodás a postai állás következménye s így a postai hivatali titok tárgyát képező tények észlelése és a postai hivatali állás között az okozati összefüggés megállapítható. Viszont szolgálatban, tehát hivatali állás tényleges gyakorlása közben eltöltött idő alatt sincs meg az okozati összefüggés a postai hivatali állás és bizonyos egyébként titok tárgyát képező tények észlelése között akkor, ha valamely tény észlelése nincs okozati összefüggésben a postai szolgálat ellátásához szükséges hivatalos ténykedéssel. Olyan esetekre gondolok itt, amikor pl. a postai alkalmazott az ablakon kitekint és az utcán vagy a közönség részére fenntartott helyen történt olyan titok tárgyát képezhető tényekről szerez tudomást, amely tények tudatkörébe való jutása a postai szolgálat ellátásával járó tennivalókkal semmiféle okozati kapcsolatba nem hozható.

Jellemző tulajdonsága továbbá a postai hivatali titoknak, hogy az, akinek érdekében áll a titok tárgyát képező tény titokban maradása, azt úgy kezeli, hogy a postai alkalmazottakon kívül mások tudatkörébe ne juthasson. Hogy ez mennyire biztosítható, annak a posta berendezései szabnak határt.

Természetesen nem egyedül az a körülmény határozza meg a büntetőjogilag is értékelt hivatali titok lényegét, hogy a titokban érdekelt bizonyos ténny titokként kezel vagy kíván kezeltni, hanem ezenkívül az is, hogy az az érdek, amely a titokban maradáshoz fűződik, olyan legyen, hogy annak titokban maradását közérdek vagy a társadalmi felfogás is indokolja.

Minthogy a postai hivatali titok tárgya mind köz-, mind magántitok lehet, az az érdek, amely a titokban maradáshoz fűződik, lehet köz- és lehet magánérdek. De lehet, mind a kettő együttesen is.

A postai alkalmazottak tudatkörébe jutható tények titokban maradását kizárólag közérdek kívánja akkor, ha a titoksértés az állam létét, nemzetközi helyzetét, biztonságát, pénzügyi érdekét, vele szemben megnyilvánuló bizalom csökkenését, az igazságosság erkölcsi követelményének érvényesülését, a közigazgatás gyors és akadálytalan menetét stb. veszélyezteti.

A postai, különösen pedig a távíró, távbeszélő és rádió berendezések hollétének, szervezetének, útvonalának titokban tartását különösen honvédelmi érdekek kívánják.

A diszkrecionális és méltányossági jog (kinevezés, áthelyezés, engedélyek kiadása stb.) gyakorlása alapjául szolgáló tények (minősítés stb.) illetékelennel való közlése, pártfogók igénybevételét, az előadónak munkájuk-

ban való hátráltatását, a személyzet körében nem kívánatos nyugtalanságot eredményezheti, ami viszont az igazságosság érvényesülését, az ügyintézés szabályszerűségét és gyorsaságát, általában tehát a közszolgálat ellátásának szabályszerűségét, jóságát veszélyeztetelheti.

Bizonyos tények titokbanmaradását nemcsak a közérdek, hanem a jogos magánérdek is indokolhatja. Ez a magánérdek lehet erkölcsi és lehet anyagi érdek.

Nézzük ezután, hogy mik azok az okok, amelyek postai vonatkozásban bizonyos magánérdekeket képviselő tényeknek titokban maradását indokolják, illetőleg bizonyos titok büntetőjogi vagy fegyelmi jogi védelmét szükségessé teszik.

Elsősorban meg kell említenem ez okok közül a magánosok kényszerhelyzetét, amely következtében a magánügyén titka a postával szemben rábízott titoknak minősül.

Az a körülmény ugyanis, hogy bizonyos küldemények (levelek) csak a posta úján küldhetők, továbbá, hogy közhasználatú táviró és távbeszélő berendezések üzemeltetése az államnak fenntartott joga, a gondolatközlés, (levél, távközlemény) és továbbítás terén az egyéneket olyan kényszerhelyzet elé állítja, hogy nem válogathatják meg a személyeket, akikre titkaikat rábízák, hanem kénytelenek a postát igénybevenni. Ilyen körülmények között méltányos, hogy az állam a posta alkalmazottai részéről az egyének titkát külön is védelemben részesítse. Ezt a védelmet biztosítják a Btk. 200. és 201. §-ai.

Bizonyos tények titokban tartását, illetőleg bizonyos titok büntetőjogi védelmét indokolja továbbá a titokhoz fűződő érdekekben rejlő érték. A titokhoz az egyének fűződhetnek erkölcsi vagy anyagi érdeke. E szerint tehát a titoknak erkölcsi vagy anyagi mértékkel is mérhető értéke van.

A büntetőjogi védelemre számottartó érdekeknek mások által is felismerhetőnek kell lennie. Erre utal az 1940:XVIII. t.-c. 4. §-ának az a mondata, amely szerint hivatali titok mindaz, amiről a titoksértést elkövető „tudta” vagy „tudhatta”, hogy a titoksértéssel köz- vagy jogos magánérdeket sért.

Felmerülhet itt az a kérdés is, miből tudja vagy tudhatja a postai alkalmazott, hogy bizonyos tény hivatali titkot képez, ha a tételes jogszabályok szolgálati szabályok stb. bizonyos tényeket kifejezetten nem minősítenek hivatali titoknak. Az 1940:XVIII. t.-c. 4. §. ismertető tulajdonságának a köz- vagy jogos magánérdeket, illetőleg annak sérelmét említi. A titoksértőnek tehát a titoksértő cselekmény elkövetésekor azt kell tudnia vagy eivárható tőle annak tudása, hogy köz- vagy jogos magánérdeket sért.

Hogy mikor és milyen tényekről kell a postai alkalmazottnak tudnia törvény vagy egyéb jogszabály tiltó rendelkezése nélkül is azt, hogy annak törvényben megállapított módon való megszerzésével, közlésével közzétételével vagy felhasználásával közérdeket sért, azt felsorolni nem lehet. Ezt a postai alkalmazottnak az összes körülmények figyelembevételével és gondos mérlegelésével esetenként kell eldönteniök. Az egyes esetek eldöntéséhez irányvonalként a közszolgálati jogviszony erkölcsi tartalma szolgálhat. A postai alkalmazás mint minden közalkalmazás, erkölcsi tartalmú jog-

viszonyt létesít az állam és az alkalmazottja között. Ebből az erkölcsi tartalmú kapcsolatból fejlődik ki a közalkalmazottnak a munkaadója, tehát a köz irányában fennálló kötelezettsége, amely mintegy sugallja, hogy adott esetben milyen magatartást kell tanúsítania, hogy munkaadója érdekét ne sértse. Ide vezethető tehát vissza az a követelmény is, hogy a közalkalmazottnak külön előírás nélkül is tudnia kell, hogy mit tekintsen olyan ténynek, amelynek közlésével, közzétételével közérdeket sérthet.

Azokat a tényeket sem lehet kimerítően felsorolni, amelyek felfedezése alkalmával a postai alkalmazottnak törvény vagy egyéb jogszabály tiltó rendelkezése nélkül is tudnia kell, hogy a felfedezéssel jogos magánérdeket sért. Ezeket az alkalmazottnak szintén esetenként önmagukban kell eldöntenie. A magánszemélyek jogos magánérédekének tiszteletben tartását bizonyos esetekben csak iratlan szabály, a társadalmi felfogás parancsolja. Minthogy ennek végső mértéke az erkölcs, különösebb ismertető jelek felsorolására nincs is szükség. Az erkölcsi szabályok felismerésére vonatkozó készség minden emberrel veleszületik s a nevelés következtében kisebb-nagyobb mértékben az belső tulajdonságává válik.

Minden embernek erkölcsi értékéhez, tehát személyiségi jogához tartozik az olyan tény titokbanmaradása, melynek felfedezése alkalmas arra, hogy a maga vagy családja iránti társadalmi ítéletet rosszabbra változtassa. A kereskedő, iparos stb. nagy anyagi áldozatokkal építi ki magának azokat a körülményeket, (üzleti összeköttetés, üzleti vagy gyári titok) amelyek anyagi boldogulását, versenyképességét s így anyagi jólétét vannak hivatva előmozdítani. Ezek az erkölcsi és anyagi érdekek a társadalmi felfogás szerint is méltók a tiszteletre és a védelemre. A mindenkori társadalmi felfogás bizonyos tények nyilvánosságra hozását éppen ezért határozottan helytelenítő értékítélet alá vonja.

Ezek nagy vonalakban azok a méltánylandó érdekek, amelyeket az állam saját alkalmazottaival szemben a titoktartásra való kötelezés útján védelemben részesít.

Különösen jellemző tulajdonsága még a hivatali titoknak, hogy a postai alkalmazottak titokban tartási kötelessége nem szűnik meg az intézet kebeléből való kiválással, sőt még a nyugdíjazással sem.

A védelem eszközei, mint már említettem büntetőjogiak és fegyelmi jogiak. Hogy mikor van szükség a büntetőjogi megtorlásra és mikor a fegyelmi felelősségrevonásra, azt az egyes esetekben külön-külön kell elbírálni.

Angyal szerint: „A büntetőjogilag védelemre méltó titokban olyan akár alaki (alaki érték van pl. a levélnek borítékba helyezésében), akár erkölcsi, illetve gazdasági értéknek kell lennie, amelynek létezése mások által felismerhető.” Olyan esetekben, amikor az alkalmazott a titoksértéssel csak a hivatali kötelességét sértette meg, akár szándékosan, akár gondatlanságból ezen túlmenően azonban sem a köznek, sem pedig magánosnak nagyobb erkölcsi vagy anyagi érdeksérelmet nem okozott, továbbá, amikor bár az említett érdekeken nagyobb sérelem esett, de a cselekmény nem volt szándékos, minthogy előbbi esetekben a bűnösség is csekély jelentőségű, utóbbi eset-

ben pedig bűncselekményről úgy sem lehet szó, véleményem szerint csak fegyelmi felelősségrevonás, csekélyebb jelentőségű kötlenségzés esetében pedig csak rendbüntetés alkalmazása jöhet figyelembe.

A kérdés bővebb megvilágítása szempontjából ki kell térnem itt arra a körülményre, hogy a postai szabályokban körülírt posta, táviró és távbeszélő titok köre jóval tágabb, mint azt a büntetőjogi védelemre méltó köz- vagy magánérdek indokolná. A postai szabályok titoknak minősítik vég-eredményben a posta, táviró és távbeszélő minden igénybevételét s minden postai kezelésbe került küldeményt és távközlést. Pedig kétségtelen, hogy a posta igénybevételének, illetőleg a postai küldemény tartalmának titokban maradásához nem minden egyes esetben fűződik sem a köznek, sem pedig az igénybevevő magánegyennek olyan érdeke, amely büntetőjogi védelmet s így a posta igénybevételének minden esetben hivatali titokként való kezelését indokolná. Kivételt képez a postai küldemények közül a levél, csomag és távirat tartalma, amelyet a Btk. 200. és 201. §-ai nyilvánítanak a titokbanmaradáshoz fűződő érdekre való tekintet nélkül minden esetben hivatali titoknak. A postai szabályoknak az a rendelkezése, hogy kivétel nélkül minden postai igénybevételt és postai kezelésbe került küldeményt titokként kell kezelni, részben a Btk. hivatkozott §-ain, részben pedig azon a tényen alapszik, hogy a postai alkalmazottak nem mindenkor képesek annak elbírálására, hogy melyek azok a postai igénybevételi esetek, küldemények és távközlések, amelyek titokban maradásához sem köz, sem pedig jogos magánérdek nem fűződik.

A fentebb előadottakból azonban nyilvánvaló, hogy nem mindaz képezi a büntetőjogi védelembe vett titok tárgyát, amit a postai szabályok titoknak minősítenek. Ezért a postai szabályokban körülírt titoksértések büntetőjogi védelmet csak akkor érdemelnek, ha a titoksértés a köznek vagy a jogos magánérdeknek súlyos sérelmet okozott, illetőleg, ha a titokban felismerhetőleg erkölcsi vagy gazdasági érték van. Ellenkező esetben csupán kötelelenségzésről lehet szó, aminek megtorlására elegendő a fegyelmi felelősségrevonás, illetőleg a rendbüntetés is.

A postai alkalmazottaknak az ismertett érdekek állandó szem előtt tartásával és mérlegelésével és azok között eligazodva kell olyan magatartást tanúsítaniok, mind hivatali kötelességük teljesítése közben, mind azon túl is magánéletükben, sőt nemcsak tényleges szolgálatuk tartama alatt, hanem a szolgálatukból történt kiválásuk után is, hogy a hivatali titkot meg ne sértsék. A postai alkalmazottak kellő gondossággal mellett a postai köz-igazgatás és ügyintézés érdekeinek és a mindenkori társadalmi felfogás által indokolt magánérdekek szem előtt tartásával könnyen meg is találhatják azt az utat, amelyen haladniuk kell. Titoksértésre irányuló panaszra a m. kir. posta személyzete ellen nem is lehet ok. Ezt mutatja az a körülmény, hogy hivatali titoksértés miatt mind a büntetőjog, mind a fegyelmi jog által nyújtott megtorló eszközök alkalmazására csak szórványosan van szükség.

Jól tudom, hogy a hivatali titok egész területét nem érintettem, s még számos kérdés, mint pl. a titoksértési cselekmény elkövetési módjainak, a büntetést kizáró okoknak a felsorolása, továbbá a hivatali titoktartás köte-

lessége alóli felmentés kérdése stb. feleletre vár. Az egész tárgykörrel való foglalkozást egy cikk keretében, a rendelkezésre álló hely szűk volta miatt nem is tűzhettem célul magam elé. Ezekkel a kérdésekkel egy külön tanulmány keretében kísérlem meg foglalkozni.

*

Forrásmunkák:

Dr. Angyal Pál: A titok büntetőjogi védelme.

Dr. Mártonffy Károly: A köztisztviselők szolgálati pragmatikája.

1878:V. t.-c., 1959:II. t.-c., 1940:XVIII. t.-c. és Postai szabályzatok.

A postairányítás és az irányító személyzet kiképzése, különös tekintettel a vidéki kincstári hivatalokra.

írta: DÓCZI ISTVÁN m. kir. postafőtiszt.

Le service du tri et la formation du personnel du tri. Par M. ISTVÁN DÓCZI, Commis principal de poste.

L'auteur relève, au début de son article, l'importance d'un service d'acheminement exact. A cet égard, les grands bureaux de tri à Budapest ne laissent rien à désirer. Par conséquent, l'auteur ne s'occupe que des rapports provinciaux de la question. Dans les petits bureaux de province, gérés par les maîtres de poste, il suffit d'examiner de temps à autre si le maître de poste et son personnel possèdent les connaissances nécessaires du tri. Dans les grands bureaux de province, le travail du tri est exécuté, en général, par les sous-agents de poste. Vu que le nombre des forces d'employés devient toujours plus insuffisant l'auteur propose de confier le service du tri, en province, aux sous-agents. Pour arriver au meilleur résultat, les connaissances professionnelles de ces sous-agents doivent être développées dans la plus forte mesure. Surtout, les bureaux de gare et les directions des postes ambulantes exigent un personnel du tri bien formé. L'auteur continue en exposant les principes d'une formation systématique des employés du tri.

A m. kir. posta működésének büszkén hirdetett időbeli megbízhatóságán gyakran esik csorba, különösen az utóbbi évek rendkívül sűrűn változó járási összeköttetési és a megfelelő szakismerettel bíró személyzet sorainak megrikkulása következtében. A túlterhelésből származó túlszállításoktól eltekintve, a feladott postaküldemények téves irányítás következtében igen gyakran késedelemmel érkeznek rendeltetési helyükre. Emiatt, — különösen az expressz-küldemények és a hírlapok késedelmét sérelmezve, — a m. kir. posta működése ellen a tökéletes postai szolgáltatásokhoz szokott közönség részéről mindgyakrabban komoly panaszok merülnek fel. Pedig a közigazgatás igényeitől eltekintve, az újkori államéletben rendkívül fontos szerepet betöltő gazdasági élet és a kereskedelem igen rá van utalva egy időbelileg is teljesen meg-

bízható postaintézmény működésére. E panaszok elhárítása, vagyis a panaszokra okot adó hibák megelőző intézkedésekkel való megszüntetése azonban nagy nehézségbe ütközik, mert az alapok a vasúti korlátozások kövekeztében túlterhelt mozgóposták túlszállításaitól eltekintve, a megfelelően képzett személyzet hiányában van. Ez az ok, különösen területi növekedés idején, máról-holnapra nem, s csak céltudatos kiválasztással és neveléssel szüntethető meg.

A budapesti nagy irányító hivatalok és mozgópostafőnökségek személyzetének utánpótlási és kiképzési kérdése teljesen különleges szempontok és megoldási módozatok mérlegelését igényli; ezért tanulmányom további részében a kérdésnek csak vidéki vonatkozásaival foglalkozom.

A segédmunkaerő nélkül dolgozó s egy rovatolási összeköttetéssel rendelkező postamesteri hivatalok küldeményeinek száma az áthaladó mozgóposták munkabírását tekintve, általában csekély. Tehát itt elegendő a Budapestre szóló küldemények szabályszerű és az egy helyre szóló küldemények külön-kötegelése. Ehhez különleges irányítási szakértelem nem szükséges. Más azonban a helyzet azoknál a — különösen nagyobb — postamesteri hivataloknál, amelyek több vagy többirányú mozgópostával vannak rovatolási összeköttetésben és a postaküldemények helyes irányítását, megfelelő irányítási szakismeret hiányában nem képesek elvégezni, s emiatt a küldemények egy részét téves irányban továbbítják.

A postamesteri személyzetnek a kiadói tanfolyamokon szerzett földrajzi szakismerete a jó irányítási szolgálat ellátásához önmagában nem elegendő, mert az az állandó gyakorlat hiányában rövid idő alatt feledésbe megy. Szükség van tehát olyan megoldásra, amely a postamestereket rákényszeríti az irányítási szakismeret megszerzésén túl annak állandó ébrentartására, sőt bővítésére, a több munkaerővel dolgozó nagyobb postamesteri hivataloknál pedig megfelelően kiképzett munkaerő foglalkoztatására. Ennek egyetlen célravezető módja: a szakismeret mérvéről való időnkénti meggyőződés (akár a hivatalvizsgálatok alkalmával), s ki nem elégitő eredmény esetében vizsgára kötelezés, vagy egyéb súlyosabb észrevételek párosulása esetében a postamesternek más, ilyen szakértelmet nem kívánó, lényegesen kisebb hivatalhoz való kinevezése. De a zárlatok berendezésénél is figyelembe kell venni azt a körülményt, hogy a postamesteri hivatalok nincsenek teljesen kielégítő irányítási felkészültség birtokában s ahol csak nem okvetlenül szükséges, tartózkodni kellene az elkerülhető zárlatok berendezésétől.

Jelentőségének nagyobb súlyához mérten behatóbban kell foglalkozni az egyes városok és nagyobb területrészek postairányítását végző kincstári hivatalok és vidéki mozgópostafőnökségek postairányítási felkészültségével. Itt már a kérdést kétfelé választva kell vizsgálni, mégpedig aszerint, hogy tisztí vagy altisztí munkaerők irányítási tevékenységéről, felkészültségéről, s szakoktatásáról szólnunk.

A kincstári hivataloknál a könyvelt küldemények és a csomagok szállítóleveleinek irányítása tisztí munkaerők kezében van, mégpedig az utóbbi évek-

nek az örvendetes területgyarapodásokkal kapcsolatban egyre súlyosbodó személyzeti viszonyai következtében igen sok helyen kezdő, fiatal munkakerőkre bízva, akiknek kellő felkészültségük nincsen, de azzal különleges kiképzésük és gyakorlati beidegzettségük hiánya miatt nem is bírhatnak. Ez az oka tulajdonképpen annak, hogy a könyvelt küldemények és a csomagszállítólevelek (feltűnően sok pótszállítólevelet kell a kézbesítő-hivataloknak kiállítaniok) irányítása rosszabb, mint a kipróbált és állandóbb altiszti munkakerők által kezelt közönséges levélpostai küldeményeké. A postairányítás többéves felkészültséget és állandó benneélést alapos beidegzettséget kíván. Ma pedig sokszor az sem biztosítható, hogy némi postaföldrajzi ismerettel már bíró, postatiszti tanfolyamot végzett, fiatal tiszti munkakerő lássa el ezt a feladatot. Különösen fontos ez a nagyobb irányító pályaudvari hivataloknál és mozgópostafőnökségeknél, bár ezeknél általában még kielégítőbb a helyzet, mert az irányítási szolgálatban foglalkoztatott alkalmazottak ebbeli beosztása állandóbb és egyes helyeken még van néhány kellő felkészültségű üzemi tisztviselő, akiknek jórészt azonban már koránál fogva mentesíteni kellene a terhes éjjeli szolgálat alól. Nem lehet eléggé hangsúlyozni azt a követelményt sem, hogy a pályaudvari postahivatalok és mozgópostafőnökségek vezetői ebben az irányban képzett szakemberek legyenek, akik a személyzet állandó és szakszerű kiképzését biztosítani tudják a sok körülményt és kellő önállóságot kívánó rendkívüli szolgálat minden részében járatosak. Ellenkező esetben a személyzet helytelen kiválasztása, célszerűtlen beosztása, gyakori felcserélése, a nagy fáradságot kívánó alapos irányítási szakismeretnek nem megfelelően való értékelése, az egész különleges munka természetéből folyó ezernyi hiba helytelen értelmezése és túlzottan súlyos elbírálása, a köteles ellenőrzés során a lényeges körülmények helyett a lényegtelenrel való törődés a beosztott személyzet munkakedvét aláássák. Helytelen magatartással könnyen megtörténik, hogy az ezen a téren elsőrendű szakemberré válható értékesebb munkakerők a rendkívül fontos és alapos felkészültséget kívánó munkakörből menekülni igyekeznek. Mindettől függetlenül egy pályaudvari kincstári hivatal vagy mozgópostafőnökség (kirendeltség) vezetője helyzeti adottságai birtokában rajta tarthatja a kezét egy egész környék postairányításán és hathatósan előmozdíthatja ott a minél tökéletesebb postai összeköttetést és irányítás megteremtését.

A vidéki kincstári hivataloknál az irányítási szakismeret állandó ébrentartása, megfelelő színvonalra emelése csak állandó személyzettel lehetséges. Hónapról-hónapra más-más munkahelyen működő díjnokokkal vagy egyéb kezdő tisztviselőkkel a kérdés nem oldható meg. A gyökeres és célravezető intézkedést itt csak az üzemi kar ismételt utánpótlása során képződő

állandó jellegű kezelőszemélyzet erre a célra kiképzett tisztviselőinek e munkakörben való állandó foglalkoztatásában látom.

Az altiszti munkaerők kezében van a kincstári hivatalok csomagirányítása, a nagy pályaudvari hivataloknál talán legtöbb helyen a levélpostai küldemények, és a vidéki mozgópostákon az összes küldemények irányítása. Az altiszti munkaerők kiképzését maguk a hivatalok végzik. Ez a feladat aránylag könnyebb is, mert az altiszti személyzet nincsen túlterhelve egyéb ismeretek állandó megszerzésének és ébrentartásának fáradságos munkájával, és igen sok ténykedése, a pályaudvari irányító-hivataloknál pedig csaknem minden tevékenysége szorosan összefügg a küldemények irányításával; tehát állandóan ennek a munkának a légkörében él. Belső rugóként serkentőleg hat rá az a remény, hogy majdan önállóságot és megbecsülést, a mozgópostákon pedig külön jövedelmet jelentő munkahelyre juthat.

Lényeges azonban, hogy a hivatalvezető az irányító személyzettől és a mozgópostakezelőktől megfelelő színvonalat követeljen meg, amely nélkül e munkahelyekre ne vezethessen út.

A következőkben azután gyakorlati tapasztalataim alapján foglalkozom azzal a kérdéssel, hogy — véleményem szerint — hogyan történhetik a vidéki hivataloknál legeredményesebben az altiszti személyzet irányítási szakismereteinek céltudatos módszerekkel való elsajátítása, fokozása és állandó ébrentartása. Itt most már csupán a nagy pályaudvari hivatalokra és a mozgópostafőnökségekre gondolok, de az ismertetett módszer bármely kincstári hivatalban is alkalmazható, kivéve a mozgópostákra vonatkozókat.

A pályaudvari irányító postahivatalok irányítási szakismeretet kívánó munkahelyei: az irányító csomagraktár (ez egyúttal felvevő is lehet), a szűkebb környékre és a Budapestre szóló levélpostai küldemények irányítása és a tulajdonképpeni levélirányítás, majd a mozgóposták. A levélirányítást mozgópostára való kiképzés címén, de a valóságban a tiszt munkaeerők elégtelensége miatt, továbbá a kielégítőbb irányító szolgálat szempontjait tartva szem előtt sok helyen kizárólag altisztek végzik. A már előbb kifejtettkre való tekintettel ezt minden vidéki kincstári hivatalra nézve kötelezővé kellene tenni.

A pályaudvari irányító postahivatal vagy mozgópostafőnökség minden altiszti munkaerejével teljes mértékben meg kell ismertetni a közvetlen környék postaföldrajzát, a hivatal ellátásában közlekedő mozgóposták mentén fekvő összes helyeket. Ezt a csekély földrajzi ismeretet minden altiszti munkaerőtől meg lehet követelni. Az irányítási szakismeret-szerzésnek ezen a legalacsonyabb fokán már jelentkeznek az egyes munkaerőkben mutatkozó készségek, igyekezetek és hajlamok. Ha pedig egyéb követelményekkel (könnyű felfogás, becsületes igyekezet, szellemi és fizikai frissesség, megbízható jellem, stb.) párosul, gondolni lehet az irányítási szolgálatra való kiválasztásukra és továbbképzésükre.

Magyarország postai földrajzát fel kellene dolgozni mozgópostai vonalak

szerint a Budapest 72. számú postahivatal munkahelyeinek csoportosításában egy házilag készített földrajzi jegyzetben, mégpedig csak a jelentősebb postahelyekre (kincstári és I., II. oszt. postamesteri hivatalokra) szorítkozva. Igen alkalmas erre a csonkaországról készített 800 próbalevél adatainak felhasználása a visszatért országrészek postahelyeivel való kibővítés után. Ezután az egyes munkaerők tehetsége szerint heti vagy kétheti leckék feladásával és kihallgatásával biztosítani kellene az anyag lelkiismeretes elvégzését, a már megtanult részek állandó gyakorlását. Ezzel a módszerrel a tanulás folyamán annak egyes időszakaiban jelentkező s a tanulás abbahagyására készítő válságok idején meg lehetne akadályozni a félbemaradást és teljes visszaesést. E korlátozott szakismeret megszerése után a munkaerőt be kellene osztani a csomagraktárba vagy a környék levélpostai irányítására szolgáló munkahelyre, majd amikor az ottani szűkebb irányítási ismereteket elsajátította, önállósághoz kellene őt juttatni. Első pillanatra célszerűbbnek látszik az egész postaföldrajz ismeretének egyszerre való megszerzése, s ez a vágy eleinte csaknem mindegyik kezdő altisztben jelentkezik, azonban a sok postahely megtanulásának fáradtsága (kb. 1 év) idő előtt kedvét szegheti, ha nem látja ugyanakkor annak gyakorlati hasznát. Ezért sokkal célszerűbbnek mutatkozik egy aránylag korlátozottabb, de átfogó ismeret előzetes elsajátítása után kisebb irányítási szaktudást kívánó munkahelyeken foglalkoztatni, ahol munkájának természete is serkentőleg hat a magasabb irányítási szakismeret megszerzésére. A szakképzés eredménye szempontjából rendkívül jelentős, ha az előrehaladás lehetőségeit egy-egy hivatal keretén belül is a szakismeret megszerzése fokozatainak megfelelően látja az altiszti személyzet maga előtt kibontakozni. Amikor az altiszti munkaerő ezt a korlátozott földrajzi ismeretet tökéletesen elsajátította, már el lehet tekinteni a leckeszerű oktatási módszertől s elegendő segédeszköz számára a postajárat térkép és a sajátmaga által készített próbalevél. Ezután már csak az időnkénti kémpróbaszerű kikérdezésre s az úgynevezett próba-levelezésre van szükség. Ez a látszólagos magárahagyás a készülő altiszt öntudatát, szorgalmát és igyekezetét fokozza, a hivatal kiképző munkáját pedig könnyíti. A fejlődésnek ezen a fokán az altisztet már be lehet vonni a levélirányítók és mozgópostakezelők részére rendszeresen tartott megbeszélésszerű tanfolyamokra is, mint megfigyelőt. Ez szintén serkentőleg hathat igyekezetére. Amikor azután az altiszt Magyarország egész postaföldrajzát már elsajátította, be lehet osztani gyakorlatra, majd bizonyos, a helyi viszonyoknak megfelelően változó idő eltelté után önállóan is a tulajdonképpeni irányító munkahelyre. Ennek ellátására már, különösen a nagyobb pályaudvari hivataloknál, az egész ország postaföldrajzának tudása és ezenkívül a hivatalonként és rajtuk áthaladó mozgóposták szerint változó rovatlási viszonylatok ismerete szükséges.

Pár évi irányítási szolgálat begyakorlása után lehet gondolni azután az altiszti munkaerő mozgópostai kiképzésére. Erre az időre a hivatal a kismelt altiszt képességeiről és jelleméről teljes képet szerezhethet. A mozgópostai

szolgálatra kiszemelt altiszt a levélirányítók és mozgópostakezelők részére tartott rendszeres oktatáson már sok ismeretet elsajátíthat a mozgóposta-kezeléssel kapcsolatosan is. Meg kell azonban tanulnia a Mozdópostai Utasítás rendelkezéseit és meg kell szereznie a szükséges gyakorlati ismereteket. Ezért önállóan be kell osztani jegyzékelő menetek ellátására. Be kell osztani ezenkívül próbautasként az egyik legkiválóbb mozgópostakezelő-altiszt mellé, hogy egyrészt megismerje a mozgóposta menetét, másrészt a mozgóposta felelős kezelőjének ellenőrzése mellett végzett gyakorlati munkával megfelelő ütemű és biztosságú gyakorlati készséget sajátítson el. Rendkívül fontos ez, mert a teljesen önmagára utalt mozgópostakezelőnek nincsen módjában menetközben útbaigazításokat, tanácsokat kérnie; a munka erőteljes üteme miatt pedig sokszor még gondolkodnia sincsen ideje. Ha több mozgóposta tartozik a mozgópostafőnökséghez, 1—2 hónapig a leggyengébb mozgópostákon, több kezelővel ellátott mozgóposták esetén levél- vagy raktárkezelőként kell a kezdő mozgópostakezelőt utaztatni, s csak azután kerülhet sor teljesértékű mozgópostakezelőként való beosztásra.

A kiképzés időtartama az egyéni rátermettség, fogékonyság és igyekezet szerint minden altisztnél változó, de általánosan véve — eddigi tapasztalataim szerint — kb. 3—5 év. Nem lehet tehát a kezelőszemélyzet igyekeztének és képességeinek rovására írni, ha néhány hónapos előképzéssel „beugrott” kezelők a hibák és téves irányítások egész tömegét követik el, aminek büntetésével azután a személyzet munkakedve szegését s a büntetés iránti érzékenységének elvesztését érzjük el.

Rendkívül fontos az irányítási szakismeretet nehéz munkával és szabad ideje jelentékeny részének feláldozásával megszerző altiszti munkaerő megbecsülése. Minden tekintetben káros munkaerőket akár felváltva, akár hosszabb időn keresztül alacsonyabb képzettséghez egyáltalán nem kötött munkakörben foglalkoztatni. Különösen vonatkozik ez a nagy pályaudvari kirendeltségekre, amelyeknél az anyahivatal és a kirendeltség személyzete szükség szerint cserélődik. Az a levélirányító vagy mozgópostakezelő, akit időnként táviratkézbetűzőnek, küldöncnek, levélbélyegzőnek stb. használnak, elveszti munkakedvét, s aki minősített munkakörben kiváló volt, alacsonyabb munkakörben esetleg a kifogások súlya alatt elveszti önbizalmát és igyekeztét. Ez a módszer gyakorlati tapasztalataim szerint a minden emberben jelentkező önérték megsértése igen káros következményekkel járhat az altiszti személyzet soraiban is. De a szolgálat érdekei ellen is vétkezünk, ha a nagy fáradsággal kiképzett szakembereket alacsonyabb képesítéshez kötött munkahelyen foglalkoztatjuk.

Rendkívül fontos, hogy a nagy vidéki átrovatoló, irányító hivatalok és mozgópostafőnökségek e szolgálati ágban képzett szakemberek vezetése alá kerüljenek, és általa a különleges ismereteket kívánó munkakörben kiváló munkaerők még a sajátos munka természetéből folyó és a természetszerűleg ismétlődő hibák elle-

nére is megbecsültsessenek. A robogó mozgópostákkal kapcsolatos hibák ugyanis észrevétlenül nem helyesbíthetők és a felettesek előttel nem takarhatók, míg a postaszolgálat egyéb területein előforduló hibák és mulasztások tömegeinek jórésze nem kerül a vezetőség szeme elé.

A postairányítás romlása az egész postaszolgálat hagyományos időbeli biztosságába vetett hitet rendíti meg. Nem közömbös tehát az irányítási szolgálat tökéletesítésének kérdése. Sok panaszt előzhetünk meg és kellemetlenséget küszöbölhetünk ki az irányítási szolgálat kellő figyelembe részesítésével és az irányítási érdekek előtérbehelyezésével az utánpótlás kérdésénél.

MŰSZAKI KÖZLEMÉNYEK

Articles techniques.

Egyenirányítócsövek.

Irta: SUSÁNSZKY LÁSZLÓ okl. gépészmérnök, m. kir. postamérnök.

Tubes de redressement. Par M. LÁSZLÓ SUSÁNSZKY, Ingénieur de poste.

L'auteur fait connaître les phénomènes fondamentaux des redresseurs à vide, à remplissage gazeux et à vapeur de mercure. Il fait comparaison entre ces redresseurs et relève leurs avantages et inconvénients compte tenu des points du vue de la technique d'exploitation.

Léghijjas egyenirányítók.

A léghijjas egyenirányító vagy kenotron működésénél az izzó katódból kilépő és pozitív feszültség hatására az anódhoz repülő elektronok jelentik az áram útját. Az egyenirányító hatás a cső asszimmetrikus felépítéséből ered: A

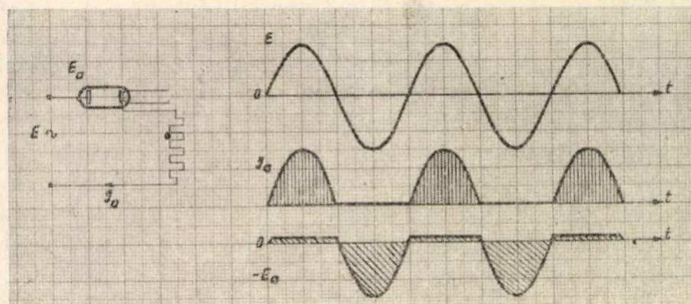

1. ábra: Ohmikus terhelésre dolgozó egyfázisú egyenirányító áram- és feszültségviszonyai.

katód izzítva van szemben a hideg anód-elektrodával, de amellet anyaga, sőt kiképzése is olyan, hogy alkalmas legyen elektronok kibocsátására. Ezáltal már ki van jelölve az elektronok áramlásának lehető iránya: az elektronok

a katódból kilépve pozitív anódfeszültség hatására az anód felé gyorsulva mozognak. Az áram pozitív haladási iránya tehát (a külső áramkörben) a katódtól az anód felé mutat. (L. az 1. ábrát.)

A csövön átvitt áram az anódlemezhez jutó elektronok száma és töltése (1.591×10^{-19} Coulomb) által van meghatározva. Az emissziót az ismert Richardson formula adja meg:

$$I = A \cdot T \cdot e^{\frac{b}{T}} \quad (\text{Amp/cm}^2)$$

ahol az I a katódfelület egységére vonatkoztatott ú. n. fajlagos emisszió

T az abszolút katódhőfok,

A és b állandók.

A fajlagos emisszió a gyakran alkalmazott wolfram-katóddal szemben fokozható, ha thóriumbevonatot, vagy földfénoxid bevonatot alkalmazunk. Ezek a katódok azonban az izzításra igen kényesek és emittálóképességüket túlizzásiánál hamar elvesztik.

A katód körül fellépő tértöltés itt is (mint a rácsos elektroncsöveknél) nagy szerepet játszik a cső működésénél. Az anódlemez katód felé irányuló elektromos erőtere ép a tértöltés keltette ellenező miatt csak egy határozott mennyiségű elektront tud átszállítani a léghijjas téren. A többi a katódból már kilépett „s z a b a d” elektron a katód körül elhelyezkedve okozza a negatív mezejű tértöltést. A pozitív félperiódusok alatt pozitív anód munkája tehát nemcsak az elektronok gyorsítására, hanem a negatív tértöltés részleges semlegesítésére szolgál. A cső sarkain tehát egy bizonyos nagyságú feszültség-többletnek kell fellépni, hogy a tértöltésből kiszabadítsa az egyes elektronokat. Más szóval ez azt jelenti, hogy az anód és katód között nagyobb potenciálkülönbségnek kell lennie, hogy az előálló térerősség a tértöltés hatását részben közömbösítse. Kétségtelen tehát, hogy az izzókatódos léghijjas egyenirányítók nagy feszültségeséssel dolgoznak, más fogalmazásban nagy a belső ellenállásuk. Hatásfokuk emiatt közepes feszültségeknél (1000 volt nagyságrend) kb 75 százalék. A szolgáltatott egyenáram kereken 15–25 százaléka a cső telítési áramának.

A hatásfok természetesen nemcsak a csőtől, hanem a feszültségektől is függ. Ilyen alapon a léghijjas egyenirányító csak a 100 kilovolt nagyságú feszültségek felé közelíti meg a 98 százalék hatásfokot. E csöveknek éppen ezért csak az igen nagy feszültségek egyenirányításánál, vagy ott van szerepe, ahol a hatásfok egyéb szempontok mellett másodrangú kérdés.

Az izzókatódos léghijjas egyenirányító felépítése igen egyszerű, bár a jó léghijjas tér előfeltétele a cső működésének. Laboratóriumi, mérési célokra nélkülözhetetlen, megfelelő kiképzéssel rádiófrekvenciás áramok egyenirányítására is alkalmas.

Meg kell emlékezni az anódvesztéséről is. A cső sarkai között mérhető feszültség és az átmenő áram szorzata az a wattmennyiség, mely melegeg alakul át. Ehhez a felszabaduló meleghez adódik még az izzításból eredő hőmennyiség, mely különösen a nagyteljesítményű csöveknél lehet tetemes. E kettő együtt az a melegmennyiség, melynek egy, a csőre megengedhető értéket túllépni nem szabad. Ha nagyobb teljesítmények egyenirányításáról

van szó, a mesterséges hűtést ezért nem lehet elkerülni (pl. az erőltetett lég-hűtést, vagy víz-hűtést), ami a léghijjas egyenirányítók másik nagy hátránya.

Vannak ugyan különleges kiképzésű csövek is, melyek a mesterséges hűtés határának kitolását célozzák, de még így sem lehettek e csövek komoly vetélyfársai a gáztöltésű, illetőleg a higanygőz egyenirányítóknak. E módosított kivitelű csöveknél az anódlemez egy belső rácsos és egy külső tömör részből áll. A belső anód a feszültség áram karakterisztika meredekségét növeli, illetőleg leszállítja a cső belső ellenállását, a külső anód pedig a meleg kisugárzására szolgál.

Főleg az oxidkatódos egyenirányítócsöveknél a katalógus az anód csúcsáram értékét is tartalmazza. Mivel ez az érték a katód legnagyobb igénybevétehetőségét jelenti, méretezésnél erre tekintettel kell lenni.

Addig, míg az 1. ábra egy ohmikus terhelésre dolgozó egyenirányítót ábrázol, a 2. ábra egy ú. n. ellenfeszültséggel dolgozó egyenirányítót mutat be. Az utóbbi az akkumulátortöltés, illetőleg valamely nagykapacitású kondenzátorral kezdődő szűrőláncnak, mint terhelésnek, tipikus esete. Az ellenfeszültség nagyságától függően a periódusidő fele csak részben van kihasználva

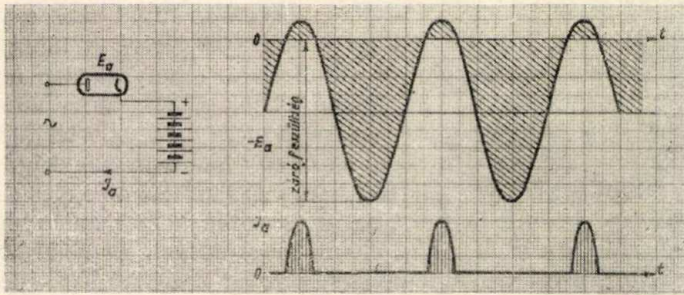

2. ábra: Ellenfeszültséggel dolgozó egyenirányító kapcsolás anódáram és anódfeszültség görbéi.

áramvezetésre. (Anódáram ugyanis csak akkor van, amikor az anódfeszültség pillanatnyi értéke nagyobb, mint az ellenfeszültség.) Az anódáram ezért impulzusszerű. (L. a 2. ábrát.)

A 3. ábrában különböző fajtájú léghijjas egyenirányítókat látunk.

Ionizációs jelenségek ismertetése a gáztöltésű és higanygőz egyenirányítókhöz.

Az egyenirányítók racionalizálásánál főcél volt a hatásfok javítása, de nem volt közömbös a méretek csökkentése sem. Ezen az úton a thoriumos wolframkatód, a kettős, nagy melegkisugárzásra alkalmas anód, a nagyobb megengedett anódvesztés miatt alkalmazott magasolvadáspontú üveg mutatnak fejlődést. Lényeges módosítást ezeken túl csak a gáz, illetőleg a higanygőztöltésű egyenirányítók adnak. E csövek ismertetése előtt az ionizációs alapjelenségeket foglalom össze:

A gáz normális állapotban lehet jó szigetelő, ionizálva jó vezető. Az áramvezetés mechanizmusa a következő: A gázban levő „s z a b a d” ionok a meg-

felelő elektrodokhoz vándorolnak. Ezek sebessége a feszültség növelésével nő és úgy egymással, mint a semleges gázmolekulákkal ütköznek. Az ütközések alkalmával elektronok üttetnek ki a gázatomokból és így a gázzal töltött térben már elektronok is jelen vannak. Ezek, mivel töltésük negatív, a pozitív anód felé gyorsulva mozognak és mivel az ion és elektron tömegének viszonya



3/a. ábra.

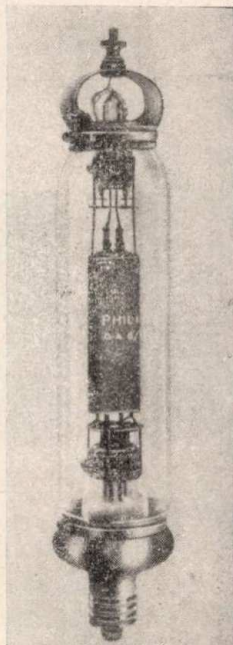

3/b. ábra.

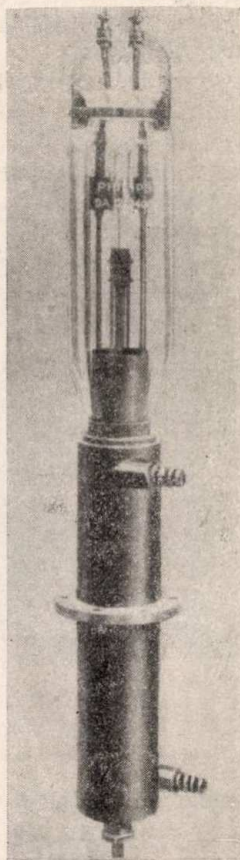

3/c. ábra.

3. a) ábra: 2000 volt 0.1 A egyenáram egyenirányítására alkalmas kisebb kétanódos léghíjas egyenirányítócső.

3. b) ábra: Max. 6000 volt 0.25 A. egyenáram egyenirányításra alkalmas egyanódos léghíjas egyenirányítócső.

3. c) ábra: Max. 12.000 volt 2 A. egyenáram egyenirányítására alkalmas egyanódos víz-hűtésű léghíjas egyenirányítócső.

kereken 1:370.000, az elektronok mintegy 600-szoros ionsebességre gyorsulnak fel. Tehát egy ilyen csőben, ha elegendő számban vannak jelen elektronok, az áramot gyakorlatilag ezek vezetik.

Ha a gázzal töltött csőnek izzó elektródja is van, az a fenti jelenség lénye-

gén semmit sem változtat, legfeljebb kisebb lesz a cső sarkai között fellépő feszültség, tehát a csőnek mint egyenirányítónak feszültségesése. Addig, amíg a negatív ionok az anód felé vándorolnak, a pozitív ionok majdnem kizárólag a katód körüli negatív tértöltés semlegesítésére szolgálnak. Amikor az ionizáció oka: a villamos térerősség megszűnik, az ionok semleges molekulákká egyesülnek. Mivel ez a folyamat az ú. n. deionizáció, bizonyos időt igénybevesz, hatással van az ionizációs jelenségek egyéb következményeire (visszagyújtási jelenségek).

A számszerű összefüggések megállapítása céljából elvégezhető mérések azt mutatják, hogy a gáztöltésű csövek részére főleg az egyatomos gázok (pl. argon), míg a gőztöltésű csövek részére a higanygőz mutatja a legmegfelelőbb villamos tulajdonságokat. Azt tanúsítják továbbá ezek a mérések, hogy a két elektród közötti áramvezetés függ a gáz, illetőleg a gőz nyomásától, tehát végeredményben a hőfoktól. Egész kis nyomásnál ionizáció nem jön létre, tehát a vezetést kizárólag az izzó katódból kilépő elektronok határozzák meg. A tértöltés semlegesítéséről tehát nem lehet szó, vagyis az áram létrehozásához nagy anódfeszültségre van szükség. (A cső belső ellenállása nagy.) Az egész

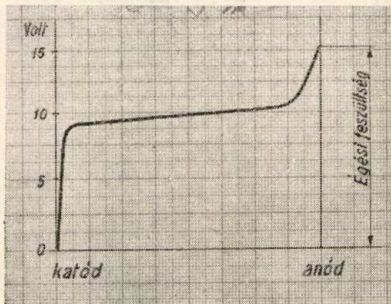

4. ábra.

4. ábra: Feszültségeloszlás a katódtól az anódig.

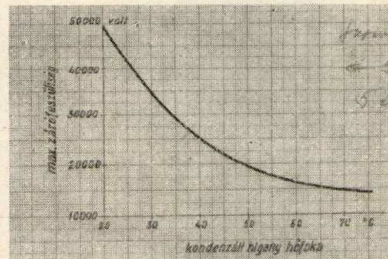

5. ábra.

5. ábra: A megengedhető zárófeszültség változása a hőfokkal (higanygőzre.)

nagy gáznyomás szélső esetét véve fel az elektronok útja a — katódtól az anódig — csak igen sok ütközés árán lehetséges, ami az ionizáció szempontjából kevés nagysebességű hatásos elektrónra enged következtetni. Tehát az emisszió létrehozásához az erős tértöltés miatt most is nagy anódfeszültségre van szükség. Közepes nyomásnál (10^{-3} higany mm) a legerősebb a gáz, vagy higanygőz ionizációja, tehát a pozitív ionok ekkor semlegesítik a legnagyobb mértékben a negatív tértöltést. A cső belső ellenállása ekkor lesz a legkisebb.

A cső feszültségesése a gáznyomáson kívül az egyenirányítócső méreteitől, az elektródok elhelyezésétől, ezek felépítésétől is nagy mértékben függ.

Az anód és katód között fellépő feszültség eloszlása nem egyenletes. (L. a 4. ábrát.) Az ábrában közölt görbe tanúsága szerint is a katód mellett (mintegy 0.1 milliméteren belül) igen gyorsan emelkedik a feszültség (katódesés), majd a térerősség a cső anód-katód közötti távolsága legnagyobb részében alig néhány volttal változik (ívesés), végül pedig az anód előtt ismét erősebb a

feszültségnövekedés (anódesés). E három feszültségesés összege a cső feszültségesése az ú. n. égési feszültség, melynek értéke nemesgázokra és higanygőzre 10—25 volt között van.

A katódesés értéke gyakorlatilag független a terheléstől, függ azonban a gáz nyomásától. A gáznyomással ugyanis — mint az előbb már láttuk — nagy mértékben összefügg az ionizáció mértéke, tehát a tértöltés, vagyis a katódesés is. Könnyen belátható az is, hogy a katódesés nagyságára az elektronok elosztási sűrűsége, koncentrációja sem közömbös. A „g y o r s” és „l a s s ú” elektronok ugyanis még az ionizáció szempontjából hatásos ütközések előtt vagy között kicserélik energiájukat és így csökken az ionizáció lehetősége, ami ugyancsak nagyobb feszültségesésre vezet. Érthető tehát a katódfelület növelésének kedvező hatása. Végül — az előbbieken alapján — mivel egy határozott gáznyomásnál lép fel a legnagyobb mértékű ionizáció, ennél lesz a legkisebb a katódesés is.

Az ívesés feszültséggradiense a legkisebb (0.05—0.2 volt/cm). Innen

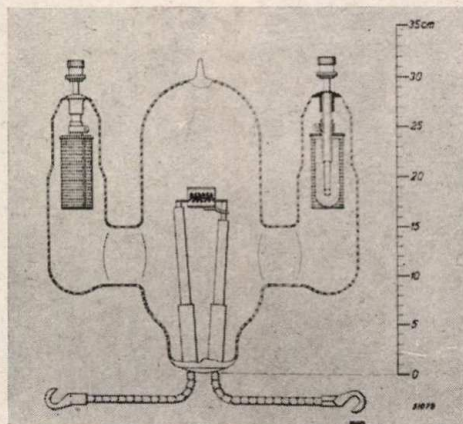

6. ábra: Kétanódos gáztöltésű egyenirányítócső (250 volt 40 Amper egyenáramra.)

fedeződik az ionizációhoz szükséges energia. Értéke a gáznyomással, tehát a hőfokkal növekszik. A terhelő áram szerint van egy minimális értéke. Az ívesés oszlopában a legerősebb az ionizáció.

Az anódesés értéke függ az anód anyagától és állapotától. Értéke a gáznyomás növekedésével nő. Az anódon szabadul fel az elektronok kinetikai energiájának megfelelő melegmennyiség.

E három feszültség összege — az égési feszültség — gyakorlatilag független a terhelő áram változásától.

A visszagyújtás.

Lényegileg ez rendellenesség és nem más, mint az egyenirányítóhatás átmeneti, rövid ideig tartó megszűnése. Létrejöhet úgy, hogy az egyébként felmelegedett anód nem egyenletes hőfokú és a helyi felmelegedések a záró-

félperiódusban elektronemissiót létesítenek, ekkor ugyanis a katód pozitív polaritású az anódhoz képest. Ennek megakadályozására csak olyan anódanyag alkalmazható, mely legkevésbé hajlamos a termikus elektronemisszióra (pl. grafit). Ha egy ilyen visszagyújtási jelenség létrejön, az még tovább növeli a katódként szereplő anód helyi hőfokát és a cső még jobban hajlamossá válik a visszagyújtásra. Tartós átütés hasonló káros következménnyel jár.

A visszagyújtás kísérő jelenségeinek felsorolásánál meg kell emlékeznünk a visszáramról is: A negatív félperiódus alatt csak gyakorlatilag beszélhetünk

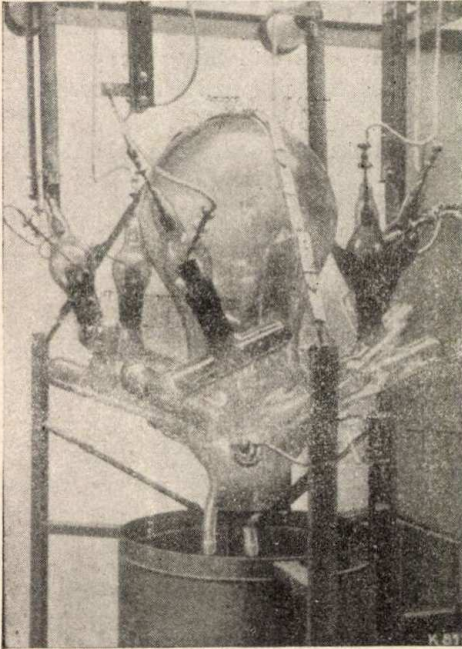

7/a. ábra.

7. a) ábra: 13.000 volt 50 A. egyenáram egyenesirányításra alkalmas üvegballonos higanygőzegegyenirányító (rácsvezérléshez.)

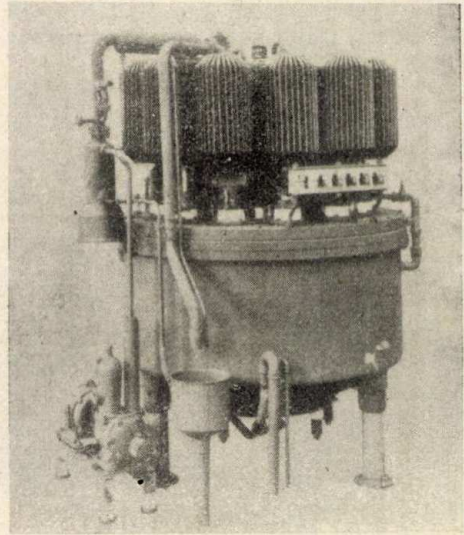

7/b. ábra.

7. b) ábra: 12 anódos vasedényes egyenirányító. 600 volt egyenáram mellett 5000 kw. teljesítménnyel (légritkító szivattyúval.)

árammentességről, mert néhány milliamper áram ekkor is folyik az egyenirányítócsővön (a rendes anórárammal ellentétes irányban). Megfigyelés szerint a nagyobb visszárammal bíró csövek visszagyújtásra is hajlamosak. A visszagyújtásnak tehát első tünete a nagy visszáram. Ez egyébként két részből tevődik össze:

a) Az anód és katód között levő térben jelenlevő pozitív ionok a záróperiódusban negatív anódhoz repülnek.

b) Kódiénykiszülés, jó konstrukciónál nem számottevő, ugyancsak növeli a visszáramot, sőt átütést is okozhat.

A visszaram általában az egyenirányító terhelésétől és az üzemfeszültségtől is függ, amihez hozzájön még a gáz- vagy gőznyomás csövön belül való helyi változása is, amit az egyenirányító méretei és a felépítés szabnak meg. A visszagyujtásnak a terheléssel való változása könnyen magyarázható: A zárófélperiódusban az anódhoz repülő pozitív ionok helyi felmelegedéseket és azáltal termoemissziót hozhatnak létre, mivel nagyobb terhelésnél több ion is van a térben, tehát nagyobb lehet a visszagyujtás lehetősége is.

Továbbmenve, mivel valamely egyenirányítónál az anód és katód távolsága az üzemfeszültségnek megfelelően van megállapítva a léghijjas tér romlása, vagy idegen gázok jelenléte is átütésre vezethet. Tehát az alkatrészek kigázosodása, vagy idegen gázok jelenléte ugyancsak visszagyujtást okozhat. Ok lehet továbbá a tisztátlan higany is.

Maga az anód is okozhat visszagyujtást két okból:

a) Az anódra csapódó higany ott cseppet alkot és bőséges termoemissziót hoz létre (katódfolt szerep).

b) Az anóanyag tisztátlansága, alkáli földfém-oxid tartalma ugyancsak emissziót létesít a negatív félperiódusban.

Tovább vizsgálva a visszagyujtást kísérő jelenségeket a váltakozóáramnak a „0”-án való áthaladásánál az alábbiakat észlelhetjük:

a) Az ionizált gáz, vagy higanygőz neutrális állapotba igyekszik, mivel megszűnt az ionizáció oka.

b) Az anód és katód között a negatív (záró) félperiódusban a gáz vagy gőz újbóli ionizációra mutat hajlamot. E két hatás ellentétes és ezzel kapcsolatban azt lehet mondani, hogy ha semleges állapotba való átalakulás túlnyomó, a zárófélperiódusban nem fordul elő visszagyujtás. Ha azonban az újbóli ionizációnak megvan a lehetősége, a cső feltétlen hajlamos a visszagyujtásra. Ennek alapján láthatjuk, hogy a visszagyujtás nemcsak véletlen jelenségeken múlik (mint pl. higanycsepp az anódon, stb.), hanem az ionizációs jelenségek kifejlődésén.

A visszagyujtás okainak felsorolásában meg kell említeni, hogy a zárófélperiódus alatti áramforma is hatással lehet a semleges állapotba igyekvő ionokra. Például egy meredek feszültség-homlok másik irányú ionizáló hatása erősebb lehet, mint a semleges állapotba való törekvés.

Különösen a nagyobb feszültségek egyenirányítására alkalmas csöveknél elsőrendű cél a zárófélperiódusban alkalmazható feszültség fokozása. Ennek elérése céljából növelni kell azt a sebességet, mellyel az ionizált gáz vagy higanygőz a semleges állapotba visszatér, továbbá csökkenteni kell az újra való ionizáció lehetőségét. Igen hatásos eszközök e célra a gáz vagy gőznyomás, valamint az elektródák felületének növelése, illetőleg az ionizált gáztér fogat csökkentése. Megfelelő feszültségű segédelektrodáknak alkalmazása ugyancsak alkalmas módszer e célra. Az említett gőz vagy gáznyomás-növelés a hőfok emelésével könnyen elérhető és egy határig a katódra nézve is kedvezőbb, sőt az ivesés is csökken. Csökken azonban ezáltal a csőre megengedhető zárófeszültség értéke is (l. az 5. ábrát), miáltal a cső hajlamosabbá válhat a visszagyujtásra.

A fentiekől eltekintve az egyenirányítócsőre megengedhető zárófeszült-

ség az alkalmazott kapcsolástól is függ, ami más szóval azt jelenti, hogy a cső csak egy határozott kapcsolásban dolgozik a legjobban, bár az egyenirányított teljesítmény azonos is lehet.

Könnyen belátható az is, hogy a váltakozóáram frekvenciája is hatással van az ionizációs viszonyokra, tehát a visszagyújtásra is. Növekvő frekvenciával csökken a megengedhető zárófeszültség értéke, ami azt mondja, hogy csökkent a deionizáció részére szükséges idő.

A rádiófrekvenciák hatása a gáz, vagy higanygőz egyenirányítóra igen káros. Ha ugyanis jelen van, akkor a cső áramvezetési ideje (az égési idő) hosszabb, miáltal csökken a még megengedhető zárófeszültség értéke. Rádiófrekvenciáknak az egyenirányítóba való bejutását, tehát meg kell akadályozni.

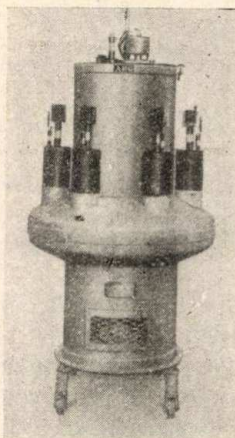

7/c. ábra

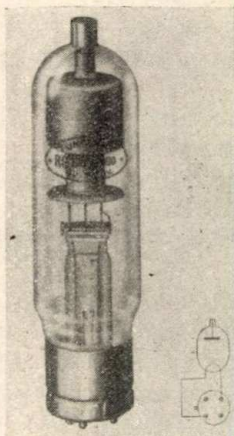

8/a. ábra

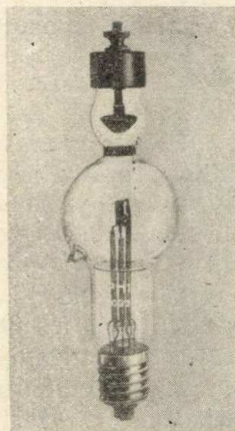

8/b. ábra.

7. c) ábra: Szivattyúnélküli, 6 fázisú vasedényes higanygőz egyenirányító.

8. a) ábra: Izzókatódos higanygőze egyenirányító: 1.25 amp. egyenáram mellett 10.000 volt max. zárófeszültségre (50 fok C. mellett) (harangalakú anóddal.)

8. b) ábra: Izzókatódos higanygőze egyenirányító (gombaalakú anóddal)-0.5 Amper egyenáramra legfeljebb 5000 volt zárófeszültségre.

A gáztöltésű egyenirányítók leírása.

E csövek kivitelénél az a lényeges, hogy a hosszú élettartam mellett kicsi legyen az ívesés, tehát minél nagyobb a hatásfok, az adott áram és feszültség mellett minél kisebb visszagyújtási lehetőséggel.

A nemesgáztöltésű csövek kiválóan alkalmasak különleges célokra (akkumulátortöltés, ívlámpatáplálás, stb.), mely esetekben az eddigi módszerekhez képest lényegesen jobb hatásfok érhető el. E csövek aránylag olcsók, kapcsolásuk és kezelésük egyszerű.

A cső anódja rendszerint grafit, a katód anyaga wolfram, esetleg alkalmas oxidbevonattal. A katódhőfok körülbelül 1200 fok Celsius. A gáznomás értéke 10^{-3} higanymilliméter körül van.

E csövek gyártása úgy történik, hogy a léghijjas tér előállítására után nemesgáz kerül a csőbe, majd a lezárás következik. A csövet azután kívülről izzítják, hogy az előzőleg a csőbe helyezett magnézium elpárologjon és lekösse a maradék gázokat. A magnézium a cső falán kondenzálódik és ott egy kívülről tükröző felületet alkot, mely a cső működése alatt is elnyeli a még felszabaduló gázokat és egyéb tisztatlanságokat.

A cső élettartamát rendszerint az határoolja, hogy a katódba nagy sebességgel felütköző ionok annak anyagát rombolják (onnan még atomokat is kidobhatnak). Ezért jó szerkezetnél az ionsebességet kicsire veszik, ami a

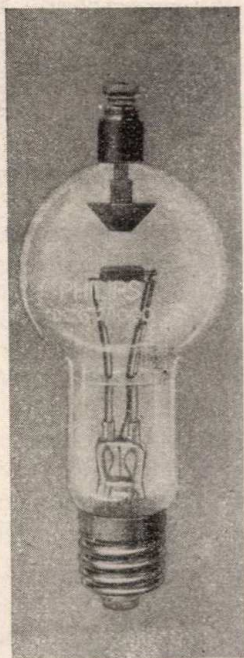

8/c. ábra.

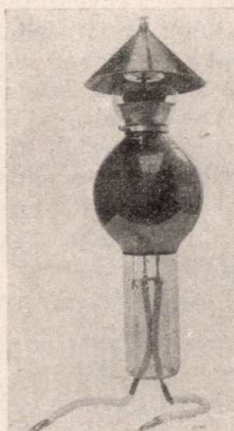

8/d. ábra.

8. c) ábra: Rácsal ellátott izzókatódos egyenirányító, 0,5 amper egyenáramra legfeljebb 10.000 volt zárófeszültségre,

8. d) ábra: Rácsal ellátott izzókatódos higanygőze egyenirányító, 10 amper egyenáramra legfeljebb 19.000 volt zárófeszültségre.

gyorsítóerők csökkentésével, tehát a belső ellenállás kis értékre való leszorításával érhető el. A cső égési feszültsége nemesgázoknál 10–25 volt. E csövek élettartama a típus és nagyság szerint 2000–5000 óra. A 6. ábrában egy gáztöltésű egyenirányítócső rajzát láthatjuk.

Higanygőz egyenirányító.

Az ide tartozó egyenirányítókat két nagy csoportba sorolhatjuk:

1. Tulajdonképeni higanygőz egyenirányítók, mint az üvegballonos és vasfazekas (l. a 7. ábrát) és
2. az izzókatódos egyenirányítók (l. a 8. ábrát).

Előnyük az ide sorolható egyenirányítóknak a jó hatásfok, tehát kis belső ellenállás, az egyszerűség és megfelelő üzemi körülmények között a megbízhatóság. A rácsvezérlés lehetősége e csövek, illetőleg egyenirányítók másirányú alkalmazását is lehetővé tette. Hátrányuk ezzel szemben, hogy a légritkító szivattyúval ellátott vasfazekas nagyteljesítményű egyenirányítónál a segédberendezések száma nagy, ennél fogva beszerzési költsége is nagy. (A legutóbbi időben közepes teljesítményekre (kb. 500 kilowatt) légritkító szivattyú nélküli egyenirányítók is alkalmazásra kerültek.) Az üvegedényes egyenirányítókat csak az utóbbi időben fejlesztették ki nagyobb teljesítményekre és feszültségekre, mesterséges léghűtéssel, sőt rácsvezérléssel. Oly típust is építettek ebből, mely egy egységben rádió adóberendezések anódfeszültségének szolgáltatására is alkalmas (13.000 volt, 50 amper, 650 kilowatt).

Az izzókatódos típusnak hátránya a felsorolt általános előnyök mellett, hogy az 1 kilowattra vonatkozó térfoglalása nagy és már egyetlen cső kiesése (átütése vagy kiégése) esetében az egész egyenirányító üzemképtelenné válik. Beszerzési költsége emellett kisebb.

A vas és üvegedényes egyenirányítók között az alkalmazott anyagból kifolyólag lényeges eltérés mutatkozik. Mindenekelőtt az üveg lényegesen rosszabb hővezető mint a vas, tehát szükséges volt a nagyobb üvegballon (l. a 7. ábrán) az elpárolgó higanygőz kondenzálására a rosszabb hűtés miatt. Ugyanezen okból vasfazekas egyenirányítóknál nem szükséges az anódokat messze elhelyezni a kondenzációs tértől, mivel azokat egyszerű terelőlapok is megvédik a higanygőz lecsapódása ellen. E két egyenirányító típusnál az anódok (3, 6, 9 vagy 12) egy közös edényben vannak elhelyezve, míg az izzókatódos típusnál mindegyik cső egy-egy önálló, külön üvegbe zárt egyenirányító. (A legutóbbi években az egyik világcég vasedényes, de csak egy anóddal bíró vízzel hűtött egyenirányítócsövet hozott forgalomba.)

Az erősáramú villamosságtan alkalmazási területeiről nem is beszélve, a rádió adótechnika szempontjából is elsőrangú fontossága van a higanygőzegyenirányítónak. Itt ugyanis egyrészt az összhathatásfoknak (az erősáramú technikában szokatlan rossz értékét) lehetett javítani, másrészt a biztonsági áramkörök is — különösen a rácsvezérlés alkalmazásával — lényegesen jobb megoldáshoz jutottak mint az egyenáramú forgógépeknél, ahol a rövidzárlatot (csőátütésnél) csak az armaturareakció és egyéb, korlátozó ellenállások határozták, ami a lassú működésű túláramvédelem mellett nem volt ideálisnak mondható. A léghíjjas egyenirányító bevezetése sokat segített ezen a problémán, mert már a cső telítése is lényeges korlátozást jelentett a rövidzárlati áramokkal szemben, melyek fellépésének valószínűsége az újabb nagyfeszültségű adócsövek alkalmazásával csak növekedett.

A léghíjjas egyenirányító nem túlságosan jó hatásfoka (70—80%) kisebb teljesítményeknél nem játszott szerepet. Másutt azonban már megnőtt a szükséges izzóteljesítmény is és az összes melegmennyiséget csakis vízhűtéssel lehetett elvezetni. Kétségtelen tehát, hogy a forgógépekkel és vízzel hűtött léghíjjas egyenirányítókkal szemben alkalmazásra kerülhettek a több szempontból előnyös higanygőz egyenirányítók.

A higanygőze egyenirányítók katódja.

Üvegalonos és vasfazekas egyenirányítóknál a katód anyaga higany. Ennek alkalmazása több előnyt biztosít. Ionizációjára kis energiát igényel, mert kicsiny az összetartó erő az atommag és az elektronok között. A fejlődő hő hatására elgőzölgő higany lökésionizációval újabb elektronokat termel, míg a higanygőz ismét kondenzálódik. A katód felmelegítését, tehát a termoemisszió létrejöttét azok a pozitív ionok végzik, melyek a katódhoz repülnek. A higanyfelület legmagasabb hőfokú pontja az úgynevezett katódfolt, az elektronokat termoemisszió útján termeli. Nagyobb áramtermelésnél több katódfolt is megfigyelhető. Katódfolt nélkül az egyenirányító egyik irányban sem vezet, mert ez a elektronemittáló felület, miért is a higanykatóddal bíró egyenirányítóknál katódfolt létesítéséről és fenntartásáról segédberende-

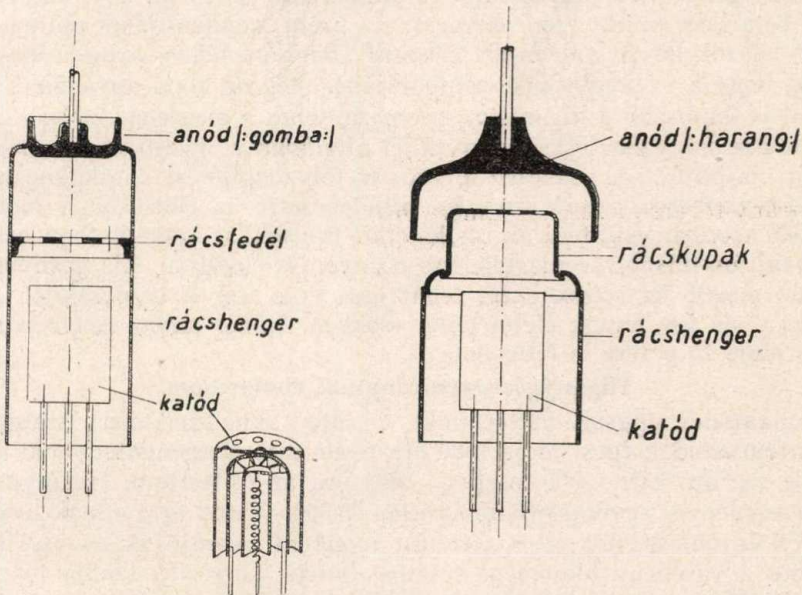

9. ábra: Gomb- és korongalakú anóddal bíró közvetett izzítású higanygőze egyenirányítók metszete. (A harangalakú anód az ionizációs jelenségek kialakulása szempontjából kedvezőbb, mivel kisebb az ionizált gáztérfogat.)

zésekkel kell gondoskodni. (Gyújtó és gerjesztő anódok szolgálnak erre a célra.)

Higanykatóddal bíró egyenirányítóknál a tértöltés káros hatása éppúgy megvan, mint a már tárgyalt típusoknál. A pozitív töltésű ionok most is a negatív tértöltés semlegesítésére szolgálnak.

Izzókatódos csöveknél a katód anyaga wolfram, vagy más magas olvadáspontú, de termoemisszióra képes fém. Az emisszióképességet alkáli földfémek elősegítik. A modern nagyteljesítményű csövek mind ilyen katóddal bírnak. Kisebbszámú teljesebb csövek katódjának kiképzése olyan, hogy a wolfram- vagy molybdenszálat közvetlen váltakozóárammal izzítják, mely lehet tekerccszerűen, spirálisan, egyszerű, vagy kettős „V” alakban kiképezve. A katód hőfoka wolframszál esetében kb. 2800 fok Celsius, míg báriumoxid bevonatnál csak 1200 fok. Nagyobb teljesítményű csöveknél a katódok álta-

lában közvetett izzításúak (l. a 9. ábrát). A katódcsövecske egy az anód felé perforált védőlemezzel van biztosítva az átütések ellen, azonban a katódfelület szükségtelen hőkisugárzását is csökkenti.

Higanygőzegegyenirányítók hűtése.

Tekintettel arra, hogy a higanygőzegegyenirányítók nyugvó energiaátalakítók, melyeknek oly forgó alkatrésze, mely a meleget szellőzés útján részben elszállítaná, nincs, hűtésre általában szükség van. Az elvezetendő melegmennyiség arányos az egyenirányított áram és ívesés szorzatával. Külön mesterséges hűtés nem minden esetben szükséges, azonban az anódok semmiestre se kapjanak ilyen hűtést, mert ezáltal ott kondenzálódik a higanygőz és visszagyujtás keletkezhet. Mivel a hőfokkal változik a gőz nyomása és ezáltal a megengedhető legnagyobb zárófeszültség értéke (l. a 4. ábrát), adott hőfok betartása emiatt igen lényeges. Az üzem szempontjából optimális hőfok 30—40 fok között van és ezt célszerű állandó értéken tartani. Azt mondhatjuk, hogy a visszagyujtás szempontjából még az anód anyagának tisztaságánál is fontosabb a higanygőz nyomása, tehát a megfelelő hőfok.

Hűtésre nagyobb teljesítményeknél általában a levegő és víz használatos, bár olajhűtés, sőt vegyesen levegő- és folyadékűtést is alkalmaznak. Az egyenirányítóberendezések üzemére mindenesetre az előírások a mérvadók. Meg kell azonban említeni az izzókatódos típusokkal kapcsolatban azt, hogy az egyenirányításhoz legmegfelelőbb gőznyomás előálljon. Kis gőznyomásnál ugyanis megnő az ívfeszültség, tehát igen erős lesz a katódfelület „b o m b á z á s a” és így annak élettartama csökken. Hideg terem esetében az előizzítás ideje 15 percre is felmehet.

Higanygőzegegyenirányítók élettartama.

Izzókatódos típusok élettartamát a katód elhasználódása szabja meg. Tiszta fémkatódok égési ideje 1500 óra felett van. Oxigénkatódoknál a katód kivitele szerint 3000—5000, esetleg 8000 óra az élettartam. Higanykatóddal bíró üvegedényes egyenirányítónál átlag 20.000—30.000 órát adnak meg. Vasedényes egyenirányítóknál a tömitést időnként megújítják és így az élettartamot a vasedény tömörsége (esetleg fellépő korrozio) szabja meg. Megfelelő körülmények között 15—20 éves élettartam is elérhető. A légritkítószivattyú nélküli egyenirányító a léghijjas teret éveken keresztül megtartja, később pedig szikrainduktorról végzik a léghijjas tér javítását.

Megfigyelés szerint több ezer üzemóra után fekete grafitlerakódás látható az egyenirányítócső üvegedénye falán, ami azonban a visszagyujtásra való hajlamosságot nem segíti elő. Bizonyos feketedés már a légritkítás alatt előáll, ami az üzem szempontjából még jó is, tekintettel a melegkisugárzásra, meg az anódból és a higanyból üzem közben kiszabaduló gázokra, illetőleg ezek elnyelésére. A fekete lerakódás gyakran a higanyra is rákerül (rajta úszik), hatása a gázok elnyelése miatt most sem káros.

Idegen gázok jelenléte már gyakran kis terheléseknél is átütést okoz és használhatatlanná teheti az egyenirányítót.

A higany az üzem alatt nem használódik fel, bár az első üzemórák után a kondenzációs térben kevesebb a higanycsepp vagy higany, aminek az a magyarázata, hogy a higany kis cseppekben a falakra stb. tapad.

Központjaink forgalmi-terhelésének csökkentése beszédidőkorlátozással.

írta: FLANEK TIBOR m. kir. postafőmérnök.

Réduction du chargement d'exploitation de nos centrales par la restriction de la durée de conversation. Par M. TIBOR FLANEK, Ingénieur principal de poste.

L'auteur s'occupe du chargement d'exploitation considérable des centrales téléphoniques causé par les circonstances actuelles extraordinaires. Il constate que cette surcharge est due à des facteurs différents parmi lesquels la plus grande influence est exercée sur les heures du trafic animé resp. sur le chargement des circuits d'abonné par le fait que plusieurs abonnés entretiennent des conversations de très longue durée. Il en tire la conclusion que — si aucune amélioration ne se produit à cet égard — la restriction générale des durées de conversation par un moyen mécanique devrait être introduite. En terminant, il fait connaître une installation très simple pour la restriction de la durée de conversation applicable aux circuits de connexion des centrales automatiques.

A „Magyar Posta“ 1941. évi június havi számában Gyurgyik Béla postafőmérnök kartársammal „Ikerállomások beszélgetési időtartamának korlátozása“ címmel egy közleményt adtunk közre, melynek megírására akkor az a tény indított bennünket, hogy az ikerállomások előfizetőinek számottevő része olyan hosszadalmas beszélgetéseket folytat, amelyek a társelőfizetők híváslehetőségét gátolják és így jogos panaszokra adnak alkalmat. Éppen ezért az említett közleményben ismertetett úgynevezett „időkorlátozó berendezések“ megtervezésénél is elsősorban olyan megoldásokra törekedtünk, amelyekkel a beszélgetési időtartamok általános korlátozásának elkerülésével, esetleg kizárólagosan az ikerállomások beszédidőjének is határt szabhatunk.

Jelen közleményemben, mellyel tulajdonképpen csupán a tavaly már elmondottakat szándékozom kiegészíteni, a változott követelményeknek megfelelően egy olyan időkorlátozó áramkörü megoldást kívánok ismertetni, melyet a beszélgetési időtartamok korlátozásának egy esetleges általános (különvezetékű állomásokra is vonatkozó) bevezetése esetén lehetne célszerűen felhasználni.

Köztudomású ugyanis, hogy a budapesti helyi távbeszélőforgalomban az utóbbi időkben bizonyos torlódások mutatkoznak, melyek az előfizetők által kívánt kapcsolások létrejötténél késedelmeket okoznak. Ez azonban a rendkívüli viszonyok természetes következménye, mert bár a m. kir. Posta a forgalom lebonyolításához szükséges központi és vonalhálózati berendezések bővítése érdekében minden lehető elkövet, e bővítési munkálatok éppen a rendkívüli viszonyok miatt nem követhetik mindig azonnal a távbeszélőforgalom ugrásszerű emelkedését.

Ha azonban a központi kapcsoló-áramkörök túlterheltségének okát részletesebben vizsgáljuk, arra a megállapításra jutunk, hogy az nem csupán a budapesti helyi távbeszélgetések darabszámának nagymérvű emelkedéséből

adódik, hanem ezenkívül egyéb tényezők következménye is. (Ilyen pl. a nagyforgalmú fővonalakkal kapcsolatosan a fővonalak számának elégtelen volta is, ami a nagy számban kezdeményezett és eredménytelen, tehát megismétlendő „foglalt” hívásokat eredményezi, stb.) Ezek felsorolásának és taglalásának mellőzésével azonban e helyen kizárólag azzal a tényezővel foglalkozunk, amely a beszélgetések átlagos tartási idejének túlhosszú voltából adódik.

Az erős forgalom zavartalan lebonyolítását ugyanis igen kedvezőtlenül befolyásolja az a körülmény is, hogy Budapesten a beszélgetések átlagos tartási ideje a normálnál nagyobb, ami természetesen a kapcsoló áramkörök megterhelését is kedvezőtlenül befolyásolja. Ha összehasonlítást teszünk e téren a budapesti és a külföldi nagyvárosok megfelelő adatai között, akkor azt látjuk, hogy míg Budapesten egy-egy beszélgetés átlag körülbelül $3\frac{1}{2}$ percig tart, addig külföldön ez az érték $1\frac{1}{2}$ és 2 perc körül mozog. Ez pedig annak a következménye, hogy Budapesten — korlátozás hiányában — egyes beszélgetések időtartama túlságosan hosszú. Nem ritkák az egyórás, sőt annál hosszabb beszélgetések sem.

A tartási idő átlagértékének nagyságára pedig mindig a hosszabb ideig tartó beszélgetések gyakorolják a legnagyobb befolyást, még akkor is, hogyha aránylag kisebb számban fordulnak csupán elő. Ezért arra kell törekednünk, hogy e túlságosan hosszú időtartamú beszélgetéseket valami módon kiküszöböljük. A hosszú beszélgetések káros befolyását egy egyszerű példával kívánom megvilágítani.

Tegyük fel, hogy egy központban a forgalmas órai hívások száma az egyszerűség kedvéért pl. 100, a hívások átlagos tartási ideje pedig $2\frac{1}{2}$ perc. A 100 drb hívás közül 99 tartson 5 percnél rövidebb ideig (átlagban kb 2 percig), s csupán egyetlen beszélgetés pl. 55 percig. Ha mármost ennek az egyetlen hosszadalmas beszélgetésnek az időtartamát időkorlátozó alkalmazásával 5 percre csökkentjük, az eredmény az lesz, hogy a központ átlagos forgalmasórai tartási ideje máris fél perccel csökken és így, ha az a fentiek szerint eredetileg $2\frac{1}{2}$ perc volt, most 2 perc lesz. (A csökkenés 20%.) Ez egyúttal azt is jelenti, hogy a felszabaduló 50 perc alatt szélső esetben 25 drb másik kétperces, egyébként talán le sem bonyolítható hívást lehet kezdeményezni.

E megfontolások alapján tehát végeredményben megállapíthatjuk, hogy egyes beszélgetések túlságosan hosszú időtartama számottevő mértékben befolyásolja a forgalom zavartalan lebonyolítását. Éppen ezért fordult a Postavezérigazgatóság legutóbb a rádió és a sajtó útján a közönséghez oly kérelemmel, hogy — különösen a nem közérdekű távbeszélgetések időtartamát — a lehető legrövidebbre korlátozza.

Előfordulhat azonban, hogy a Postavezérigazgatóság felhívásának nem lesz meg a kellő eredménye, amikor sor kerülhet esetleg a beszélgetések időtartamának általánosságban való gépies korlátozására. Ez egyébként az üzletszerűség elvének is megfelelne, mert minden a távbeszélőhöz hasonló közszolgáltatásnál (gáz, villany, Beszkárt, stb.) bizonyos összegért a szóbanforgó szolgáltatást bizonyos időtartamig, illetve korlátozott mértékben lehet csak igénybevenni. Jogos tehát az is, hogy egy pl. ötperces beszélgetés díjáért ne engedjünk meg órákig tartó beszélgetést.

Ezek a szempontok vezették a Krisztina távbeszélő központ üzemosztályát akkor, amikor a legutóbbi napokban a következőkben ismertetendő időkorlátozó áramkört kikísérletezte.

Az ikerállomásokkal kapcsolatos időkorlátozó berendezések megtervezésénél abból kellett kiindulni, hogy az ikerpáros állomások külön számmezőkbe, illetve ezzel kapcsolatban külön I. híváskereső csoportokba vannak kapcsolva. Ezért az időzítő berendezéseket I. híváskereső és vonalválasztó áramkörönként kollektíve alkalmaztuk. A kettős ikerállomásokhoz pedig egyéni időkorlátozó áramköröket terveztünk.

Ha azonban a beszélgetési időtartamokat nem csupán az ikerállomásokkal kapcsolatosan akarjuk korlátozni, hanem általánosságban, tehát a különvezetékűeknél is, akkor az időkorlátozó berendezést célszerű abban a kapcsoló áramköri fokozatban alkalmazni, amelyikben viszonylag a legkevesebb áramkör van, mert így a legkevesebb szerelvényre van szükségünk. Ez az áramköri fokozat az összekötő áramkör.

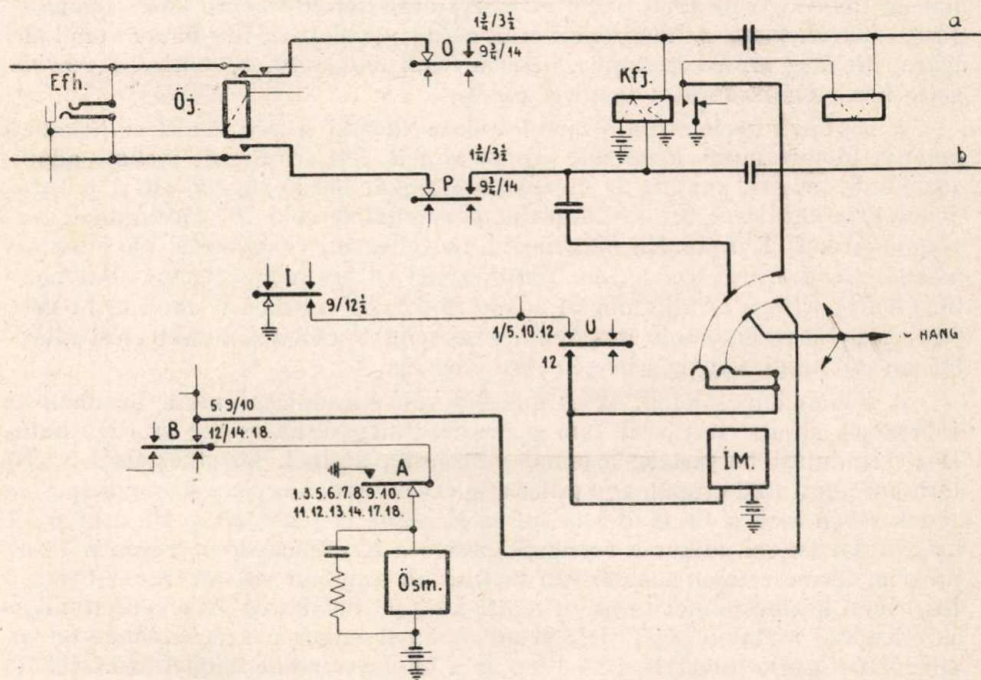

1. ábra.

Az időkorlátozó szerelvény elvi rajzát az 1. sz. ábra szemlélteti. Az egész szerelvény 1 drb időzítő gépből és 1 drb kondenzátorból áll. (Az ábrán az időkorlátozó berendezés és az eszközlendő bekötések vastagabb vonalakkal vannak megrajzolva.)

Az összekötő áramkörökben a beszélgetések megkezdését a sorrendkapcsoló 12-es állása révén érzékelni tudjuk. Ezért a legcélszerűbb az időzítő ger-

jesztő áramkörét valamely sorrendkapcsolótárcsa rendelkezésre álló és fel nem használt rugóján keresztül zárni. E célnak megfelel az „U“-tárcsa 2-es rugója. Az „U“-tárcsát azonban természetesen előbb úgy kell átalakítani, hogy az a 2-es rugóval csak 12-es állásban adjon fémes érintkezést. Hogy mármost valamely hívás esetén a hívott fél jelentkezik, az összekötő áramkör sorrendkapcsolója 12-es állásba megy és így az időzítő az „U“-tárcsán és az „I“-tárcsán át kapott földtől gerjesztődve megindul s megfelelő kiképzése révén a hívásnak az előírt idő (pl. 5 perc) eltelte után való bontását vezérli.

Gondoskodnunk kell azonban arról is, hogy a beszélő felek a bontást megelőzőleg egy figyelmeztető jelző hangot hallhassanak azért, hogy beszélgetésüket még a bontás bekövetkezése előtt befejezhessék. Ezt a figyelmeztető jelzőhangot a példaként említett ötperces megengedett beszélgetési időtartam esetén $4\frac{1}{2}$ perc eltelte után lehetne alkalmazni. Ezért az időzítő ívét úgy képezzük ki, hogy annak mindkét oldalán a $4\frac{1}{2}$ pernyi időtartamnak megfelelő ivpontokra egy-egy rövid érintkező ívet szerelünk, melyek egyikét a vonal „b“ ágával, a másikat pedig az összes áramkörökre nézve közös hangforrással kötjük össze. A hang tehát csak akkor adódhat rövid időre a vonal „b“ ágára, illetőleg azon keresztül a beszélő felek hallgatójába, amikor a beszélgetés kezdetétől számított $4\frac{1}{2}$ perc eltelt.

A bontás műveletét mint mondtuk az időzítő vezérli. Ezért az időzítő 5 pernyi időtartamnak megfelelő ivpontjaira is kell érintkező iverket alkalmaznunk, melyek egyikét az összekötő áramkör kérdő-figyelő (Kfj) jelfogójának érintkezőjével, a másikat pedig a sorrendkapcsoló „B“ tárcsájának 4-es rugójával kötjük össze. Ha már most a megengedett beszélgetési idő eltelt, az időzítő rövidrezárja az említett érintkezőket és így a beszélgetés alatt meghúzott Kfj jelfogó érintkezőin át adódó föld a „B“ és az „A“ tárcsán át gerjesztve a sorrendkapcsoló mágnesét, a sorrendkapcsolót a beszélgetési állásból tovább küldi, vagyis a beszélgetést elbontja.

A sorrendkapcsolónak 12-es állásból való kiindulása után, azonban az időzítőnek az „U“ tárcsáról való gerjesztése megszűnik és így az rugó hatására kiindulási helyzetébe azonnal visszaesik, aminek következtében a „B“ tárcsára adott föld csupán egy pillanatig érvényesül, vagyis a sorrendkapcsoló ennek révén csak a 13-as állásig jut el. Ez az ú. n. „égő“ állás. Ha a hívó fél hallgatóját leteszi, akkor a sorrendkapcsoló a Kfj elengedése révén a 13-as állásból természetesen tovább tud menni, ha azonban valami oknál fogva a hívó fél a kézibeszélőjét mégsem tenné azonnal helyre, az összekötő áramkör az ellenőrző asztalon „égő“ jelzést ad és ha ilyenkor a kezelőszemélyzet az ellenőrző-figyelő hüvelybe (Efh) lép és a hüvelyre adott földdel az összekötő (Öj)jelfogót shuntöli, akkor ezzel a számlálás megtörténtét gátolja meg.

Ennek megakadályozása érdekében az időzítőnek a sorrendkapcsoló 14-es állásáig tartó áramkört kell biztosítanunk, amit a rajz szerint a legcélszerűbben a Kfj jelfogó érintkezőjén át kapott földdel érhetünk el. A Kfj jelfogó ugyanis abban az esetben, ha a hívó fél hallgatóját nem teszi helyre, a sorrendkapcsoló 14-es állásáig tartva van és így meghúzott érintkezőjén át a 14-es állásig nemcsak az időzítő gerjesztését tudja biztosítani, hanem a „B“ és „A“ tárcsán át a sorrendkapcsolót is tovább küldi. A Kfj elengedése

révén 14-es állás után a további áramköri folyamatok már ugyanúgy bonyolódhatnak le, mintha az előfizető kezdeményezte volna a bontást és ezért a hívó fél tárcsázási bűgő hangot fog hallani.

Az ismertetett megoldással kapcsolatosan ezek után még egynéhány fontos megállapítást kell tennünk:

1. az időkorlátozó szerelvény a számlálást egyáltalában nem befolyásolja, annál is kevésbé, mert a számlálás a sorrendkapcsoló 14-es állása után történik, amikor az időzítőnek már semmi szerepe nincsen;

2. speciális állomások (mentők, tűzoltók, táviratközvetítő stb.) hívása esetén, minthogy ilyenkor a beszélgetés az összekötő áramkör sorrendkapcsolójának 10-es, vagy 11-es állásában történik, az időkorlátozó berendezés nem működik (csak 12-ben kaphat gerjesztést), vagyis az ilyen beszélgetéseket nem is bontja;

3. helyközi beszélgetések, minthogy ezek lebonyolításában az összekötő áramkörök egyáltalában nem vesznek részt, nem bontódhatnak;

4. a szerelvények a mellékközponti összekötő áramkörökben minden változtatás nélkül ugyanúgy alkalmazhatók.

A leírt áramköri megoldást a Krisztina-távbeszélő központban kísérletképpen kipróbáltuk és az kifogástalanul működött.

A szerelvény igen egyszerű és tekintettel arra, hogy az időzítők a budapesti automatikus központok összekötő áramköreiben üzemen kívül helyezve megvannak és így némi átalakítás után tulajdonképpen rendelkezésre állnak, aránylag olcsón megvalósítható. Éppen azért, minthogy az időzítők egyszerű módon ismét üzemen kívül helyezhetők, átmeneti megoldásnak is igen alkalmas.

A beszélgetési időtartamok korlátozásának a leírt módon való esetleges megvalósítása esetén a csekély befektetés már azáltal megtérülne, hogy a jelenlegi panaszok (ikertárs ellen, foglaltság miatt stb.) nagy mértékben csökkenének. Kétségtelen azonban az is, hogy így központjaink áramköri csoportjainak megterhelésében is számottevő eredményt tudnánk elérni, bár ezzel a forgalmi túlterheléseket előidéző tényezőknek csupán az egyikét küszöbölnénk ki.



Erdekes kérdések.

Questions intéressantes.

Ujabb pályatételünk:

3. Milyen intézkedésekkel lehetne mozgópostáknál a csomag-darab-szám helyességéért a felelősséget a mainál biztosabban megállapítani, ha a mozgóposta egyszerre több ajtón át kezel?

A pályázaton a m. kir. posta személyzetének minden tagja résztvehet. A pályamunka legfeljebb három gépirásos oldalra terjedhet. A pályázati határidő 1942 április hó 10.

A pályamunkán a szerző nevét nem szabad feltüntetni, hanem azt külön borítékban, zárt és lepecsételt jelíges levélben a pályamunkával együtt kell a Magyar Posta szerkesztőségéhez juttatni. A jelíges levelet csak abban az esetben bontják fel, ha a szerző a munkájáért jutalomdíjat kap, vagy legalább is dícséretben részesül. A jutalomdíj összege 50 pengő.

A jutalomban vagy dícséretben nem részesült pályamunka szerzőjének nevét tartalmazó levelet a döntés után megsemmisítik és így a szerző neve ismeretlen marad. A pályamunka végén a kidolgozáskor igénybevett forrásmunkákat meg kell jelölni, hivatkozva a forrásmunka oldalának és bekezdésének számára, ahonnan a pályázó idézett vagy érveket merített a tétel megoldásához.

A pályázaton a Magyar Posta szerkesztőbizottságának tagjai, továbbá a postavezérigazgatóság ügyosztályvezetői, akik a bírálatra hivatva lesznek, nem vehetnek részt.

Pályázati eredmény.

Az 1941. évi 12. számban közölt pályatétel a következő volt:

Milyen feltételekkel lehetne elhagyni a kinestári módra kézbesítő postamesteri hivataloknál a háznál kifizetendő utalványoknak utalványérkezési naplóban, a csomagoknak pedig raktárkönyvben való nyilvántartását?

A beérkezett pályamunkák nem ütötték meg a kívánt mértéket.

*

Az 1941. év legjobb műszaki cikke.

A szerkesztőbizottság lapunk 1941. évi számaiban megjelent legjobb műszaki cikk részére kitűzött 100 P jutalmat az 1941. évben legtöbb műszaki cikket írt Kodolányi Gyula m. kir. postamérnöknek ítélte oda.

Az elbírálásánál a szerkesztőbizottság nem vette figyelembe a szerkesztőbizottsági tagok (dr. Tomits Iván, Kónya Sándor műszaki igazgatók és dr. Magyari Endre műszaki tanácsos) által írt cikkeket.

ELMÉLET - GYAKORLAT.

15. Postai alkalmazottaknak hivatali címükre érkezett postautalványok után utalványkifizetési vagy utalványkézbesítési díjat kell-e szedni?

A postahivatal utalványkifizető osztálya által kifizetett postautalványok után utalványkézbesítési díjat,

a kézbesítő által történő kifizetés esetében utalványkifizetési díjat kell szedni.

Ha a postaalkalmazott címére érkezett és kézbesített utalványt a postahivatal, azaz az utalványkifizetéssel megbízott osztály fizeti ki, az A. 1. Szab. 78. §. 2. c) pont 1. bekezdése értelmében utalványkézbesítési díj jár;

ha pedig az utalvány kifizetése a *kézbesítő által* a címzett munkahelyén, pl. az igazgató-ságnál beosztottak hivatali szobájában stb. történik, úgy azt háznál kifizetésnek kell minősíteni és ez esetben az A. 1. sz. 78. §. 2. c.) pont 2. bekezdése alapján utalványkifizetési díj esedékes. (Beküldött kérdés.)

16. Megcímezett és postailag kezelt levelet utánzó, hirdetészöveggel ellátott boríték, amelyre leáztatott, lebélyezett, tehát használt levélbélyeget ragasztottak fel, címezetlen nyomtatványként feladható-e?

Nem.

Az A. 1. Szab. 21. §. 5. d) pontja alapján a lebélyezett bélyeget kedvezményes díjú küldeményben, tehát annak burkolatára ragasztva sem lehet szállítani.

A címezetlen nyomtatványokat az A. 1. Szab. 11. §. 1. c) pontja értelmében készpénzzel kell bérmentesíteni és a bérmentesítés jelzése az A. 2. Szab. 21. §. 11. pontja szerint a fedőlapon „Készpénzzel bérmentesítve“ bélyegzőlenyomat alkalmazásával történik. Ennélfogva címezetlen nyomtatványküldeményre a közvetlen bérmentesítés látszatának keltése céljából sem lehet lebélyezett bélyeget ragasztani. (Beküldött kérdés.)

17. Nyomtatvány mellékletként feladott csekkfizetési lap értesítésszervejére fel lehet-e írni „Életbiztosítás“, „Tűzbiztosítás“, „Betörésbiztosítás“ megjelölést?

Igen.

A kérdésben említett feljegyzés kétségtelenül irodai nyilvántartási célt szolgál, mert azt

jelzi, hogy a csekkzámlára befizetett összeg hová könyvelendő. Minthogy az A. 1. Szab. 32. §. 1. a) pontja értelmében a nyomtatványküldeményekre kézírással vagy bármely más módon szabad irodai nyilvántartási betűket és számjegyeket feljegyezni, ugyanez a rendelkezés a nyomtatványküldeményekhez csatolható melléletekre is vonatkozik. (Beküldött kérdés.)

18. Az L. a C/2 és C szolgálatú hivatalok kezelői este 21 óra 12 percig a le nem bonyolított távolsági beszélgetések kapcsolása céljából a hivatalban tartózkodnak. Kötelesek-e 21 óra és 21 óra 12 perc között az előfizetők és a központok hívásaira jelentkezni?

Az előfizetők hívásaira általában nem kell jelentkezni, ellenben a központokból befutó hívásokra jelentkezni kell. (Beküldött kérdés.)

19. Meddig kell a kezelőnek 21 óra 12 perc után a még le nem bonyolított távbeszélgetések kapcsolása végett a központban tartózkodnia?

Amíg a megkezdett és azt közvetlenül követő távbeszélgetések tartanak.

Az L, C/2 és C szolgálatú központoknál a hivatalos idő 21 óra 12 perckor fejeződik be. A 21 órától 21 óra 12 percig terjedő időben a kezelő csak azoknak az előfizetőknek hívásaira köteles jelentkezni, akiknek beszélgetése még lebonyolításra vár. Újabb előjegyzést azonban tőlük sem köteles elfogadni. A távolsági áramkörökön érkező hívásokra 21 óra 12 percig jelentkezni kell.

A 21 óra 12 perckor folyamatban lévő beszélgetést a kezelő nem szakíthatja meg, sőt a folytatólagos sorozatban érkezett többi beszélgetést is kapcsolni köteles. Ha 21 óra 12 perckor beszélgetés nincs folyamatban, a központ a szolgálatot befejezheti, kivéve azt az esetet, ha valamely közvetítő központ sürgős állami beszélgetést jelzett. Ezt ugyanis később is kapcsolni kell.

A közérdekű távbeszélgetéseket a központ minden időpontban, még a szolgálati idő elteltével is kapcsolni köteles. Táv. kez. ut. 1. §. 2. p. (P. R. T. 1932. 12. 75.108/5. sz. r.)

A mostani rendkívüli idők megkívánják, hogy a kezelőszemélyzet a szolgálatot a legnagyobb odaadással lássa el és főként a sürgős állami, valamint a közérdekű beszélgetéseket még a szolgálati időn kívül is gondosan és gyorsan kapcsolja. (Beküldött kérdés.)

A POSTA FORGALMA.

La trafic de la poste.

1942. január hó.

Ismerteti: Dr. KANYÓ ÖDÖN m. kir. postatitkár.

Publié par M. le Dr. ÖDÖN KANYÓ Secrétaire de poste.

En vue de pouvoir observer et apprécier le mouvement du trafic, la tendance du développement ainsi que l'influence du tarif et de réglemens sur l'utilisation des divers services, l'Administration recueille toutes les données relatives au trafic des services postal, télégraphique, téléphonique et de la T. S. F. Les détails de la statistique sont contenus dans le Rapport annuel de la Poste hongroise. Les tableaux ci-après ne contiennent que les résultats principaux mensuels et périodiques. Les chiffres per-

Ez a közlemény az új esztendő első havi postaforgalmi eredményeiről nyújt elsősorban tájékoztatást. Az évforduló azonban arra készítet, hogy röviden visszatekintsünk az elmúlt év postaforgalmának alakulására és azokra a fontosabb eseményekre és okokra, amelyek a forgalom alakulását befolyásolták. Az 1941. év első hónapjait a keleti és erdélyi országrész visszatéréseivel kapcsolatban jelentkező és egyre erősödő postaforgalom jellemezte, április hónaptól kezdődőleg az újabb délvidéki területgyarapodás nagymértékben hozzájárult a forgalom ugrásszerű emelkedéséhez. A visszafoglalt Délvidékkel igen gazdag és postaforgalom szempontjából fejlett terület került vissza az országhoz. A területgyarapodáson kívül az általános gazdasági fellendülés, a nagyobb állami beruházások az úgyszólván állandó kotani készlet, az orosz háborúban való részvétel stb. együttesen idézték elő a postaforgalomnak olyan nagymértvű emelkedését, amelyre még eddig egy évben sem volt példa. Az év legnagyobb forgalmú hónapjai, amelyek egyúttal az addig tapasztalt csúcspontokat is képviselték: április, május, július, szeptember, október és december hónapok voltak. A forgalom méreteire jellemző, hogy az 1941. év havi forgalmi eredményei a 10 év előtti (1932) megfelelő havi eredményeket mintegy 90—140%-al meghaladták.

A visszafoglalt délvidéki területen működő postahivatalok forgalmi eredményeiről 1941. év végéig havonta külön táblázatokat közzétünk. E táblázatokat ebben az ismertetésben már elhagytuk és a jövőben sem fogjuk közzétenni. A korábbi hónapokban közzétett adatok a

mettent de faire des comparaisons entre les résultats du mois indiqué en-haut et ceux de même mois de l'année précédente, d'une part, entre les résultats constatés à partir du commencement communiqués dans les tableaux ci-indiqués et ceux de la même période de l'année précédente, d'autre part.

Les différences en nombre et en pourcentage entre les comparaisons respectives sont relevées au bas des tableaux.

délvidéki postahivatalok forgalmának alakulásáról kellő tájékoztatást nyújtanak, ezért a táblázatoknak további közzététele nem indokolt.

A posta forgalmának havonkénti alakulása általában minden évben idényszerűen ismétlődik. A január havi forgalom az előző évi december hónaphoz képest rendszerint zuhanásyszerűen csökken. Az 1942. évben ez a csökkenés nem volt olyan nagymértvű, mint a korábbi években általában tapasztaltuk. A folyó évi csökkenés mértéke az utolsó 10 évben a legalacsonyabb (—6.8%). Ezt követi az 1941. év január hónapja 8.2 és az 1940 január hónap 10.7%-os csökkenéssel. Az utolsó 10 évben a legnagyobb csökkenés az 1937. év januárjában mutatkozott (—14.8%). A folyó évi január havi forgalom az előző év ugyanezen hónapjához képest 25%-kal volt nagyobb. Figyelemreméltó, hogy az emelkedés mértéke a postai üzletágnál lényegesen nagyobb, mint a távközlési üzletágnál.

A közönséges levélpostai küldemények számához képest — az átlagot meghaladó mértékben a közönséges levélpostai küldemények, a csomagok darabszáma, a postautalvány be- és kifizetések darabszáma és összege, valamint a csekk be- és kifizetések összege emelkedett.

A közönséges levélpostai küldemény számának emelkedését a területgyarapodáson és a pénzintézetek évvégi zárlatáról szóló értesítéseken kívül a táborig postai küldemények száma okozta. A csomagforgalom emelkedése részben az élelmiszer beszerzési nehézségekkel kapcsolatos. A postautalvány- és csekk-kifizetések emelkedése azzal magyarázható, hogy február 1-e ebben az évben vasárnapra esett s így a feb-

ruár 1-én esedékes illetményutalványok kifizetésével kapcsolatos többforgalom még a január havi eredményekben jelentkezett. A befizetések növekedése is részben ezzel indokolható. Figyelemre méltó a takarékbefizetések forgalmának alakulása. A takarékbefizetések darabszáma 3,6%-kal csökkent, az összege azonban 26,6%-kal emelkedett, ami arra mutat, hogy a betevők az emelkedett keresetükből, jövedelmükből, illetőleg fizetésükből az eddiginél nagyobb összegeket helyeznek el betétként. A takarékbefizetések forgalomalakulása is kedvező, mert azok darabszáma az előző év január havához képest 25,0, összege pedig 5,7%-kal csökkent.

A táviróforgalom emelkedésének mértéke az előző évhez képest tovább mérséklődött, az 1941. évi dec. hónapoz képest pedig a forgalom 11,4%-kal csökkent. A feladott táviratok száma az előző évhez képest 26,7, az érkezettek pedig 15,0%-kal emelkedett.

A tábeszélő üzletágban különösen a beszélgetési díjrendszerű vidéki hálózatoknál jelentkező helyi beszélgetések (+55,8%), valamint a távolsági beszélgetések forgalomemelkedése volt jelentős. A vidéki számlált helyi beszélgetések nagymérvű emelkedését az a körülmény okozza, hogy a 200-at meghaladó előfizetői létszámú vidéki hálózatok száma állandóan növekedik. Ezek a központok fokozatosan a beszélgetési díjrendszerbe vonatnak be. E hálózatokban a posta a helyi beszélgetéseket számlálja és egyenként díjazza. A kezdeményezett távolsági beszélgetések száma 23,7, az érkezettek pedig 28,3%-kal emelkedett. Az új távbeszélő állomások bekapcsolását a budapesti egységes hálózatban a központok telítettsége miatt erősen korlátozni kellett: 1 hónap alatt mindössze kb. 250 új állomás bekapcsolása volt lehetséges, míg a korábbi hónapokban a posta átlag 400—500 állomás bekapcsolását tudta biztosítani.

A január hó végén nyilvántartott rádióelőfizetők száma 748.283 volt. Ez a szám 125.442-vel (20,1%-kal) több, mint az előző év január havában és 16.927-tel, vagyis 2,3%-kal nagyobb, mint az 1941. évi december hónapban. Egy hónap alatt ilyen nagymérvű emelkedést már régen nem tapasztaltunk. Az egy havi emelkedésből Budapest városra 2520 új előfizető esett, ami 1,3%-os emelkedésnek felel meg. A január végén kimutatott 748.283 rádióelőfizető közül 56.799 a keleti és erdélyi országrészre, 43.746 pedig a visszafoglalt délvidéki területre esett.

A posta különböző üzletágainak forgalmát munkaegységekben is kifejezi, minthogy az

összforgalom általános és áttekinthető kifejezésére a darabszámok egyszerű összegezése útján nyert összdarabszám nem alkalmas. Ebben a darabszámban ugyanis az egyes üzletágak különböző természetű küldeményei és szolgáltatásai, másrészt darabszámok és összegek vegyesen szerepelnek. A különböző szolgáltatások összeadhatása végett ezeket először közös nevezőre kellett hozni. Ez oly módon történt, hogy minden egyes szolgáltatást a munka minőségének és az elvégzés időtartamának figyelembevételével értékeltünk. Az értékelés mérőeszköze a munkaegység. A közös nevezőre, a munkaegységre hozott szolgáltatások egyszerű összeadásának végösszege fejezi ki az egyes üzletágak munkaegységekben elért forgalmát.

A munkaegységek tehát már alkalmasak a posta-, táviró-, távbeszélő- és rádióforgalom mérésére és összehasonlítására, de természetesen csak akkor, ha az összehasonlítási időszakban végzett munkák értékelése egyenlő alapon történik. A közölt táblázat adatai az egyenlő értékelés alapján megállapított munkaegységek számát tüntetik fel és így a forgalom alakulásának megítélésére alkalmasak. Megjegyezzük azonban, hogy ezek az adatok a személyzet által tényleg feldolgozott munkaegységek számával nem azonosak.

A január havi forgalom az 1941. év ugyanazon hónapjának eredményeit 25,0%-kal meghaladta, az 1941. évi december havi forgalomnál azonban 6,8%-kal kisebb volt.

Összehasonlításként felsoroljuk az utolsó 12 év január hónapjában elért forgalmi eredményeket:

Év	Január	hó	Millió munkaegység
1930	január	hó	36,2
1931	„	„	35,9
1932	„	„	29,4
1933	„	„	27,3
1934	„	„	27,7
1935	„	„	28,8
1936	„	„	29,9
1937	„	„	31,5
1938	„	„	34,1
1939	„	„	39,9
1940	„	„	46,1
1941	„	„	56,8
1942	„	„	70,9

A 70,9 millió munkaegységből 57,4% a postai, 7,4% a táviró, 3,2% a távbeszélő és 3,0% a rádió üzletágra esett.

Az 1941. év január havához képest legerőteljesebb emelkedést a postaforgalom érte el (27,7%), ezt követi a távbeszélő forgalom 21,7, a táviróforgalom 20,9, végül a rádióforgalom 20,0%-os emelkedéssel.

1. POSTAFORGALOM.) -- 1. Trafic postal.)

E g y s é g: 1000 drb, összeg 1000 pengő. — Les nombres s'entendent en milliers, les montants en 1000 pengős.

Év Année	Hó Mois	Feladás — Expédition												
		Levélpostai küldemény drb. Objets de la poste aux lettres, nombre		Érték levél drb. Lettres de valeur nombre	Kézi, bétét és sommás csomag drb. Colis nombre	Postautalvány Mandats-poste		Postatakarék betét Caisse d'épargne Versements		Csekkbefizetés Chèques Versements				
		közön-séges ordinaires	ajánlott recom-mandés			drb. nombre	összeg montant	drb. nombre	összeg montant	drb. nombre	összeg montant			
1941.	I.	62 706	1 345	44	1.393	1.284	110.505	85	8.274	2.480	317.354			
1942.	XII.	79.289	1.624	59	1.764	1.676	137.907	8	10.471	2.852	463.129			
—	—	—	—	—	—	—	—	—	—	—	—			
—	—	—	—	—	—	—	—	—	—	—	4.984.523			
Összehasonlítások Comparaisons	1942. I. havában 1941. I. havához képest több (+) kevesebb (-) En janv 1942 par rapport au mois de janv 1941, en plus (+), en moins (-)		szám-szerűleg en nombre	+	16.583	+ 279	+ 6	+ 371	+ 392	+ 77.402	- 3	+ 2.197	+ 372	+ 145.775
			%-ban en %		+ 26,4	+ 20,7		+ 26,6	+ 30,5	+ 70,0	- 3,6	+ 2,6	+ 15,0	+ 45,9
								13,6						
	1942. I. időszakban 1941. I. időszakához képest több (+) kevesebb (-) En janv. 1942 par rapport aux mois de janv.-1941, en plus (+), en moins (-)		szám-szerűleg en nombre	—	—	—	—	—	—	—	—	—	—	—
		%-ban en %	—	—	—	—	—	—	—	—	—	—	—	

(Folytatás.)

Év Année	Hó Mois	Kézbesítés — Remise												
		Levélpostai küldemény drb. Objets de la poste aux lettres, nombre		Érték levél drb. Lettres de valeur nombre	Kézi, bétét és sommás csomag drb. Colis nombre	Postautalvány Mandats-poste		Postatakarék kivét Caisse d'épargne Payments		Csekk-kifizetés Chèques Payements				
		közön-séges ordinaires	ajánlott recom-mandés			drb. nombre	összeg montant	drb. nombre	összeg montant	drb. nombre	összeg montant			
1941.	I.	62.924	1.339	52	1.376	1.259	101.273	40	4.758	672	118.811			
1942.	I.	79.565	1.608	60	1.704	1.644	181.444	30	4.486	812	200.849			
—	—	—	—	—	—	—	—	—	—	—	—			
—	—	—	—	—	—	—	—	—	—	—	—			
Összehasonlítások Comparaisons	1942. I. havában 1941. I. havához képest több (+) kevesebb (-) En janv 1942 par rapport au mois de janv 1941, en plus (+), en moins (-)		szám-szerűleg en nombre	+	16.641	+ 269	+ 8	+ 328	+ 385	+ 80.171	- 10	- 272	+ 140	+ 82.038
			%-ban en %		+ 26,4	+ 20,1		+ 23,8	+ 33,6	+ 79,2	- 25,0	- 5,7	+ 20,8	+ 69,4
								15,4						
	1942. I. időszakban 1941. I. időszakához képest több (+) kevesebb (-) En janv. 1942 par rapport aux mois de janv. 1941, en plus (+), en moins (-)		szám-szerűleg en nombre	—	—	—	—	—	—	—	—	—	—	—
		%-ban en %	—	—	—	—	—	—	—	—	—	—	—	

1) Az adatok ideiglenesek. — Les chiffres sont provisoires.

Külföldi szemle.

Revue étrangère.

POSTA.

A postai bélyegző 125 éves. Míg a levélbélyeg 100, a levelezőlap pedig 75 éves multra tekinthet vissza, addig a postai keletbélyegző már sokkal régiebb. Több mint 125 évvel ezelőtt, 1816-ban vezette be hivatalosan a porosz postaigazgatóság.

Már azelőtt is szokásos volt, hogy a feladók a feladási helyet és a feladás keltét ráírták a levélre. Ez később a postahivatalok feladata lett. A feladási hely feltüntetésére a levélbélyeg-gek bevezetése előtt azért volt szükség, mert ez volt a szállítási díj kiszámításának az alapja. A díjat a címzett fizette. A kézírásos feljegyzés helyett azután később több postaállomás helyi és keletbélyegzőket ütött a levelekre. Tábori postai bélyegző már a spanyol örökösödési háború (1704) és a hétéves háború (1756—1763) idején használatos volt.

Az 1816. évi porosz rendelet előírta, hogy a postahivatalok valamennyi külföldre szóló levélre üssék rá a helyi- és keletbélyegző lenyomatát. A bélyegzők kezelését külön utasítás írta elő. 1817 március 1-től már valamennyi levélküldeményt le kellett bélyegezni. Már abban az időben is szükség volt arra, hogy a postahivatalok figyelmét a világos, tiszta bélyegzésre felhívják. Erről külön rendelet intézkedett 1817-ben, mely a gondatlan bélyegzőkezelésért szigorú büntetést helyezett kilátásba.

A bélyegzők alakja különböző volt és az idő múlásával sokat változott. Eleinte kerek és négyszögletes számozott bélyegzők voltak egy-és kétsoros szöveggel és a kelet adataival.

Ma már sokfajta rendes, hirdetési és alkalmi bélyegzőt használnak a postahivatalok. A bélyegzés kézi erővel és géppel történik. A levélbélyegek megjelenése óta a bélyegzés legfőbb feladata ugyan a bélyegkek értéktelenítése, de a különböző alkalmi bélyegzők ezenfelül még a levegyűjtők között is nagy népszerűségnek örvendenek és egyes lebélyegzett bélyegeknél jelentős értéke van.

(D. P. 1941:52.) *Dr. Székely.*

A galiciai posta szervezete. Galiciát most teljes egészében a lengyel Főkörmánysághoz csatolták. Galicia a krakkói, lublini, radomi és varsói kerület mellett a Főkörmányság 5. kerülete lett „Galiciai kerület” címmel.

A közigazgatási beosztásnak megfelelően a német posta Lembergben kerületi postaigazgatóságot állított fel. Ez a kerületi postaigazgatóság is a Német Keleti Posta Vezetője alá van rendelve, aki szakszemponthból a német postaminisztérium felügyelete alatt áll, de másrészt — mint a postaosztály vezetője — tagja a Főkörmányság kormányának.

(D. P. 1941:52.) *Dr. Székely.*

A mozgóposta 100 éves. Németországban 1841-ben a Berlin—Lipce-i vonalon indult útjára az első mozgópostakocsi. Eleinte a mozgópostakocsi még csak kész zárlatokat és csomagokat szállított. A levelezésnek menetközben történő feldolgozását csak 1849-ben vezették be. Száz év óta a mozgópostakocsik kiállítása és berendezése rendkívül sokat haladt. Az első kocsi belsejében egyetlen helyiség volt egy székkal és egy íróasztallal. Ma már a legújabb német mozgópostakocsikon nemcsak külön rakár- és irányítóhelyiség van, de a mosdófülkén kívül pihenőfülke is.

(D. P. 1941:44.) *Dr. Székely.*

Anglia. Angliában a postai portómentesség jelentős kedvezményt jelentett valaha a jogositottaknak. Ugyáztzik, hogy a régi kiváltságok egy-egy szabálya még ma is él az angol postai jogban s ez tehetné lehetővé a következő esetet.

Egy angol őrnagy nem győzvéni várni addig, míg a La Manche csatorna egyik apró szigetén, ahol tartózkodott, személy-hajójárat köt ki, feladta saját magát postaküldeményként a postahivatalban Angliába. Tudta ugyanis, hogy egy postahajó rövidesen kiköt a szigeten és a postát elviszi ugyan Angliába, de utasokat nem szállít. Az őrnagy egy postaalkalmazott kíséretében táblával felszerelve jelent meg a hajón. A táblán a cím állt, postai bélyegzővel le volt bélyegezve és a bélyegző mellé a „Hivatalból” megjegyzést írták, ami díjmentességet jelent.

Angliában a kiváltságos személyek nagyfokú díjmentességi privilégiumát 1839-ben külön törvény törölte el. Erre főként azért volt szükség, mert a postai díjmentességgel igen gyakran visszaéltek. A XVIII. században előfordult, hogy 30 vadászkuttyát, más alkalommal pedig egy tehenet adott fel valamely angol hatalmas-

ság díjmentesen. Egy másik esetben pedig két mosónőt adtak fel díjmentesen az egyik angol nagykövet címére.

Bár ma már ilyen túlzások nem igen történnek meg, a fenti esetből úgy látszik, még ma is megvan annak a lehetősége Angliában, hogy élő embert adjanak postára bizonyos körülmények között.

(Postzeitschrift 1941 : 5.) Dr. Székely.

Hatvanöt éves a berlini városi csőposta. A berlini csőposta története 1866-ra nyúlik vissza. Ekkor létesítették az első csőposta összeköttetését a központi távirdahivatal és a tőzsde postahivatala között. 10 évre rá, 1876-ban, 26 km. csőhosszal üzembehelyezték a berlini városi csőpostát. Ez 15 hivatalt érintett. Berlin növekedésével a csőposta is mindig bővült. Ma 94 postahivatalnak van csőposta-kapcsolata. A hálózat hossza jelenleg 260 km., tehát megtízszereződött.

Az utolsó 15 évben 10 millió márka költséggel annyira át- és kiépítették a csőpostahálózatot, hogy az minden követelménynek megfelel. Egy példa is mutatja a fejlődést. Korábban egy levél csőpostán a központi táviróhivataltól Berlin—Steglitz hivatalig 11.7 km. utat 40—

45 perc alatt tett meg, míg ma ugyanezt a távolságot 18 perc alatt teszi meg. Nagyítás nélkül elmondható, hogy gyorsabb csőposta nincs a világon. Két központból futnak a vonalak sugárszerűen minden városrészt felé. Az egy-egy vonalhoz csatlakozó hivatalok egymással közvetlen összeköttetésben állanak, más hivatalokkal pedig a központon keresztül.

A csőposta nemcsak a közönséges levelek és levelezőlapok, hanem könyvelt levélpostai küldemény szállítására is használható. A súlyhatár minden küldeményfaja nézve 100 gramm. A csőposta rendkívül olcsó. Küldeményként csupán 10 pfennig. Ehhez jönnek természetesen a különleges kezelés díjai. Tíz pfennig díj ellenében elérhető, hogy a küldeményt feladási napján kézbesítik, vagy a küldemény olyan időben ér a pályaudvari postahivatalhoz, hogy a meghatározott vonat (mozgópóstát) eléri. De a Berlinbe érkező küldemények is továbbíthatók csőpostán a kézbesítő hivatalhoz.

A berlini csőposta a győzelmes háború után még nagyvonalú fejlődésnek néz elébe. A vonatkozó tervezési munkák folyamatban vannak.

(Die Deutsche Post. — 1941. XII.) Kárász.

TÁVKÖZLÉS.

Rádiódíjak fizetése készpénz mellőzésével. A rádióelőfizetők 1942. évi január hó 1-től kezdve rádióelőfizetési díjukat postatakarékpénztári csekk számlájuk terhére fizethetik. Megkívánják azonban, hogy az előrefizetés hosszabb időtartamra történjék. A postatakarékpénztári csekk számlatulajdonos rádióelőfizetők erre vonatkozó bejelentéseit a rádiódíjak beszedésére illetékes postahivatalok veszik át.

(Die Deutsche Post. — 1941. XII.) Kárász.

Hatvanéves a bécsi távbeszélő. A bécsi közhasználatú távbeszélő-szolgálat 1881. december elsején kezdte meg működését. A berlininél nyolc hónappal később. A berendezés 500 résztvevőre épült és működését 154 előfizetővel kezdte meg. Amíg a berlini berendezés kezdetétől fogva az állam tulajdonában állott, a bécsi magántársaság kezében volt és abban is maradt 1895-ig. Az 500 résztvevőre épült berendezést rövidesen 600 előfizető befogadására kellett kibővíteni. Rövidesen sor került 2400 előfizető befogadására alkalmas kapcsoló építésére. Közben a távbeszélő-szolgálat előnyei egész Ausztriában mindjobban és jobban közzismertté váltak. Ennek tudható be, hogy

1882-ben egy angol társaság Grázban, Prágában és Triesztben megnyitotta a távbeszélő szolgálatot. A bécsi társaságnak 1892-ben már három, egyenként 3000 előfizetőre méretezett berendezése volt s nagy előnyt jelentett, hogy az egész távbeszélő-hálózatot egy épületben egyesítették. Közben az állami hatóságok is foglalkozni kezdtek az elektrotechnika vívmányaival. Egy 1883-ban kibocsátott kereskedelemügyi miniszteri rendelet kimondja, hogy a távbeszélő a távirdához hasonló berendezés, minélfogva a távbeszélő is az 1847. évi távirdatörvény hatálya alá tartozik. Ez volt az első előkészítő lépés a távbeszélőnek állami kezelésbe és tulajdonba történő vétele irányában.

A bécsi magántelefontársaság 1884-ben létesítette Brünneben második és utolsó távbeszélő-hálózatát. Bécsben 1884-ben 700 volt az előfizetők száma. Ugyanebben az időben Berlin 2200, Hamburg 1220 előfizetőt számolt. Linzben egy másik magántársaság 1885-ben létesített távbeszélő-berendezést. Ettől az időponttól kezdve a távbeszélő mindjobban és jobban előtérbe kerül. Ebben az évben bevezették a táviratoknak távbeszélő útján történő fel- és leadását. Az állam is megkezdte a távbeszélő-

berendezések létesítését. Az első állami távbeszélő-hálózatot 1887-ben Reichenau-ban adták át rendeltetésének.

Az osztrák államigazgatás 1890-ben kezdte meg tárgyalásait a magán telefontársasággal a hálózatok állami megváltása tárgyában. 1891-ben az állam 1.14 millió forint ellenében tíz magánkézben lévő hálózatot váltott meg, 1892-ben pedig a brünni hálózat is az állam tulajdonába ment át. A magántársaságok, tekintettel a bevételek fokozatos emelkedésére, vonakodtak hálózataikat áruba bocsátani. Az osztrák kormány azonban fáradozásait ebben az irányban szorgosan tovább folytatta.

1894-ben megnyitották a Bécs—Berlin távbeszélő vonalat.

A bécsi hálózat azonban még magántársaság kezében volt, s a társaság a várható államosításra való tekintettel hálózatát egy angol mérnökkel megvizsgáltatta. A mérnök a vizsgálatról készített jelentésében a bécsi berendezése-

ket rendkívül megdicsérte, ami azonban a tényleges állapotnak nem felelt meg.

Az államigazgatásnak a bécsi magántelefontársasággal való tárgyalása végül is eredményre vezetett s így a bécsi hálózat 1895-ben 4 millió forint ellenében az állam tulajdonába ment át. Az állam átvette a társaság 334 telefontkezelőjét és 160 főnyi munkásállományát.

Az osztrák állam arra törekedett az átvétel után, hogy a bécsi hálózatot a mindjobban emelkedő forgalomnak megfelelően kiépítse. 1899-ben két, egyenként 12.000 résztvevő befogadására alkalmas berendezést adott át a forgalomnak. Ezeknek az építési költsége 2 millió 500 ezer forintot tett ki, tehát jóval kevesebbet, mint amennyibe a magántársaság már elavult berendezéseinek megváltása került. Ezzel adva volt az alap, amelyen a bécsi hálózat fejlődése felépülhetett.

A bécsi távbeszélő-hálózat — mint Németország második legnagyobb berendezése — ünnepli hatvanadik születésnapját.

(Die Deutsche Post. — 1941. XI.) *Kárász.*

VEGYES.

Újítás a német postatakarékpénztári szolgálatban. Az ötmillió főnél több postatakarékpénztári letétkönyvtulajdonosok köréből felmerült kívánságra, a birodalmi postaminiszter rendeletet adott ki, mely szerint 1942. évi február hó 1-től a betevők által a bécsi postatakarékpénztárhoz címzett levelek díjmentesek abban az esetben, ha a hivataloknál rendelkezésre álló postatakarékpénztári borítékokat használják.

A postatakarékpénztári betétek — mint ismeretes, — $2\frac{1}{4}\%$ -al kamatoznak s a kamatot minden év elején kamatozó betétként írják jóvá. Ha a kamat 50 márkánál többet tesz ki, a bécsi postatakarékpénztár a betevőknek kérés nélkül kamatutalványt küld, amelyet a betétkönyvbe való bejegyzés végett postahivatalban kell bemutatni. A betevő ettől függetlenül mindenkor, akkor is, ha a kamat az 50 márkát nem haladja meg, kamatutalványt kérhet. A betétek kamatjávírásán ez a szabályozás nem változtat, amennyiben a kamatot akkor is kamatozó betétként kezelik, ha annak bevezetése a betétkönyvbe nem történt meg.

(Die Deutsche Post. — 1942. I.) *Kárász.*

A Nemzetközi Postaegyesület gondolata már száz éves. 1841 október 15-én az „Archiv für das Postwesen“ című lapban egy

cikk jelent meg a Taxis-posta titkára, Johann von Herrfeldt, tollából „Egy Világposta Egyesület alapelvei“ címmel.

Ebben a cikkben ugyan a szerző még csak egy Ausztria és Poroszország közötti postaegyesület lehetőségeit latolgatja, de megjegyzi, hogy ez az egyesülés alapja lehetne egy későbbi Világposta Egyesületnek is. Herrfeldt cikkeiből főként azok a javaslatok értékesek, amelyekben már száz évvel ezelőtt meghatározta egy Világposta Egyesület alapelveit. E javaslatokat három csoportba lehet osztani. Az első csoport az Egyesület szerveztére, a második a díjakra, a harmadik pedig a forgalom megjavítására vonatkozik. Bár még nem beszél kifejezetten egységes postai területről, mégis feltételezi ennek későbbi létrejöttét és javasolja a levélzállítási díjak kölcsönös eltörlését. Javaslatai között szerepel a 3 évenként megtartandó postakongresszusok és az állandó nemzetközi postairoda gondolata is. Ugyancsak szerepel javaslatai között az egységes és egységes levéldíj gondolata. Nézete szerint a levelek akkoriban fennálló kézbesítési díját el kellene törölni, mivel a kézbesítések száma az egyes államokban kölcsönösen kiegyenlítik egymást. Javaslata szerint az egységes díj csak a levelekre vonatkozna, míg a személy-, csomag- és értékszállításnál az átszállítási díjak megmaradtak volna.

Nincs eldöntve, hogy Heinrich von Stephan,

aki a Világposta Egyesület megalakítását 1873-ban javaslatba hozta, ismerte-e Herzfeldtnek ezt a cikkét, de feltehető, hogy a cikkben ki-

fejtett gondolatok termékenyítőleg hatottak az Egyesület megalakulásánál.

(Postzeitschrift, 1941:5.) Dr. Székely.

Külföldi lapszemle.

Journaux étrangers.

A távközlés nagy férfiainak arcképe. A távközlés nemzetközi egyesületének berni irodája James Clerk Maxwell arcképét neves művésszel 450 példányban elkészíttette s a díszes papírosra nyomott, képszállal együtt 23×17 cm nagyságú rézkarcot az érdeklődőknek vételre felkínálja. A megrendelések a „Bureau de l'Union Internationale des Télécommunications, Effingerstrasse 1. à Berne

(Suisse)“ címre küldendők, a postai és a csomagolási költséget is magában foglaló 2.50 svájci frank eladási ár egyidejű megküldésével.

Az előző években kiadott és még néhány példányban rendelkezésre álló Morse-, Hughes-, Bell-, Marconi-, Baudot, Gauss- és Weber-arcképek darabonként 2.50 svájci frankért ugyancsak megrendelhetők.

(Balázs.)

Könyvszemle.

Dr. ing. Magyar Endre: Amatőr laboratórium. Rádiótechnikai mérések.

Dr. ing. Magyar fenti könyvének második, átdolgozott és bővített kiadása jelent meg a könyvpiacra. A rádiótechnika nagymesterének tollából származó könyv, melynek már teljesen elfogyott első kiadása is, a komolyan dolgozó magyar amatőrtársadalom mérés-technikai bibliája és az ifjabb amatőrgárda tanulmányi vezérfonala volt, második kiadásában a korszerű adottságoknak megfelelően átdolgozva, a katódsugárcsőes és szignálgenerátoros mérés-módok, valamint az alkatrészek és a vevőkészülékek vizsgálati módszereinek ismertetésével az amatőr laboratóriumoknak újabb területek birtokbavételére ad módot. A könyv úgy tudományos nivójával, mint a gyakorlati követelmények mindenkori szem előtt tartásával minden-

képpen alkalmas arra a feladatra, hogy nem gépszerűen dolgozó, hanem a rádiótechnika terén valóban értékes, önálló munkásságot kifejteni tudó amatőrtársadalmat neveljen úgy az ifjú gardából, mint a visszatért területek tanulni kívánó magyar testvéreiből.

Az általános részben az elektromos és mágnesesjelenségek, majd a nagyfrekvenciás elektrotechnika törvényeit ismerteti; gyakorlati részében pedig az összes, jól felszerelt amatőr laboratóriumban elvégezhető elektrotechnikai és nagyfrekvenciás mérések és számítási módszerek ismertetésével ad pótolhatatlan segédkönyvet úgy amatőrök, mint képzett szakemberek számára.

A könyv második kiadása 287 oldal terjedelemben, 240 ábrával, 20 táblázattal és 60 példával Győző Andor kiadásában jelent meg Budapestben.

Külföldi műszaki lapszemle.

Journaux étrangers.

A német birodalmi posta a háborúban. (Postarchiv 1940. december.)

Amennyire a mai helyzet megengedi, ismerteti azokat az intézkedéseket, amelyekkel a német posta a háború által teremtett helyzet igényeinek kielégítésére úgy mű-

szaki, mint személyzeti téren is felkészült.

Rádiótelefon a hegyekben. (Techn. Mittlg. Schweiz. 1941. évi 1. sz. nyomán ismerteti Europ. F. D. 1941. ápr.)

Első segélynyújtás, a helyicsoport fejlesztése és katonai célokra is a svájci táviró és távbeszélő igazgatás olyan menedék-

házakba, majorságokba, stb., amelyek vezetékös összeköttetést nem kaphatnának, rádiótávbeszélőberendezéseket szereltek fel, amelyek segítségével ezek a helyek a távbeszélőhálózatba bekapcsolódhatnak. Az állomás évi használati díja 90 frank, az antenna és felszerelés és karbantartási költségeket is az előfizető viseli. Az aránylag nagy költségek miatt a berendezés egyelőre csak ott jöhet szóba, ahol nagyobb forgalomra van kilátás, vagy pedig a felszerelést segélynyújtási, katonai és turisztikai okok kellően indokolják. A berendezés ultrarövid hullámokkal működik és egy szolgálati és előfizetői állomásból áll. A szolgálati állomás vagy a legközelebbi távb. hivatalban, vagy ha az arra nem volna alkalmas helyen, úgy egy erre alkalmas és a távb. hivattal vezetékkel összekötött helyen van. Mivel a szolgálati állomásnak állandóan üzemkészennek kell lenni, erősáramú csatlakozás lehetősége is szükséges. Az előfizetői állomás ott, ahol víz vagy szélérő az áramtáplálásra nincs, szárazelemekből kapja a táplálást. Ezek az állomások félóránként önműködően rövid időre vétre lesznek kapcsolva és csak ebben az időben hívhatók. A szolgálati állomást viszont az előfizető bármikor hívhatja. A hívás a szokásos módon tárcsázással történik.

Bau von Fernmeldeanlagen Teil 1: Leitungen in Gebäuden. E. lass. Verl.: R. Oldenbourg München. 166 old. 221 ábra, 4 RM. (9.)

Einführung in die Theorie der Schwachstromtechnik. J. Wallot 2. Aufl. 445 old. 415 ábra, 33 RM. Verl. J. Springer. (10.)

Die grosse Elektro-Fibel. Könnyen érthető és mégis alapos bevezetés az elektrotechnikába.

F. Bergtold. Verl.: Deutsch-Literarisches Ints. J. Schneider Berlin-Tempelhof. 234 old. 282 ábra. 4.50 RM. (12.)

Die Fernsprechtarife der Welt u. ihre Grundlagen. W. Boesser. Heft 11. der verkehrswissenschaftlichen Abhandlungen. Verl. G. Fischer Jena. 164 old. 5. RM. (13.)

Fortschritte d. Hochfrequenztechnik. F. Vilbig és J. Zenneck. Band 1. 656 o. 478 ábra. Verl.: Akademische Verlagsgesellschaft Leipzig. 43.80 RM. (14.)

A légiforgalom befolyása az ultrarövid hullámok alkalmazásának fejlődésére. (W. E. Jackson, Proc. I. R. E. 28. évf. 2. sz.)

A közlemény röviden felsorolja az ultrarövid rádióhullámok felhasználásának módjait a légiforgalom rádiószolgálatára terén. Részletesen ismerteti azután az alkalmazás egyik módszerét, nevezetesen a betartandó útvonalak ultrarövid hullámok kisugárzása által történő irányjelölését. (Irányjelzés.) Méréseredmények alapján összehasonlítja ezt a módszert az eddig szokásos hosszú hullámú irányjelzéssel. Az összehasonlításból az ultrarövid hullámok néhány igen értékes tulajdonsága válik nyilvánvalóvá. Az ultrarövid hullámok alkalmazásánál mutatkozó fontosabb előnyök: A légköri zavarok lényeges csökkenése. — A légköri lecsapódások által okozott zavarok csökkenése. — A többirányúság és irányelhajlás jelenségének csökkenése. — A felhasználható frekvenciacsatornák nagy száma. — A repülőgépen határozottabb antennák alkalmazása anélkül, hogy a légellenállást lényegesen növelné. — A földi berendezés gazdaságossága elsősorban a kis antennaméretek lehetősége miatt. — Frekvenciamoduláció lehetősége, ami a hasznos-káros hangviszony alakulására előnyös. — Több állomás dolgozhat ugyanazon a frekvencián egymás zavarása nélkül. — Az ultrarövid hullámoknak néhány hátránya: A látóhatáron túl a jel erőssége rohamosan csökken — A repülőgépmotor gyújtása által előidézett zavarokat igen gondos árnyékolással kell megszüntetni — A repülőgépen lévő vevőantenna irányíthatása — A légszavár által okozható moduláció.

Kozmikus eredetű légköri zavarok a rádióvételben. (Grote Reber, Proc. I. R. E. 28. évf. 2. sz.)

Néhány évvel ezelőtt és azóta is elszórtan a szakirodalomban megjelentek olyan értekezések, melyek szerint a rádióvételben tapasztalható légköri zavarok egy része kozmikus eredetű lehet és forrása a Tejút vidékén keresendő. Szerző beszámol a kérdés felderítésére végzett kísérletei eredményeiről.

H i r e k.

Ujabb gyújtóeszközök alkalmazása a hadviselő felek repülőátadásainál.

A „Légtalmi Közlemények“ nyomán ismereti Halden Elemér okl. gépészmérnök, m. kir. postaműszaki tanácsos.

Az immár két és fél éve tartó világháború sok technikai újítása között vannak olyanok, amelyeket a hadban álló felek nem annyira az ellenség hadereje, mint inkább annak városai, ipartelepei és általában lakott helyei ellen alkalmaznak. Ezek egyik igen veszedelmes faja a repülőgépekről leszórt gyújtóbombák, amelyeknek a háború előtt is több különböző típusa és formája volt ismeretes.

Az 1—2 kg-os elektron-termit és a 10—20 kg-os olajtartalmú gyújtóbombákon kívül az angolok már a múlt év tavasza óta gyakran alkalmazták az egész kis súlyú foszforos celluloid gyújtólapocskákat és csöveket. Ezek ellenében az előbb említett gyújtóbombákkal nem felütődésre, hanem a nap vagy egyéb hő hatására bizonyos lappangási idő után gyulladnak meg. Leküzdésük módját faragaszokon, a napi sajtóban, sőt a rádióban is közhítték az illetékes hatóságok a polgári lakossággal. Az elmúlt év ősze óta azonban elsősorban az oroszok, de az angolok is mind gyakrabban és egész új alakban kezdik alkalmazni a foszfort tüzesetek előidézésére. Tekintettel arra, hogy a posta hivatali és üzemi épületei, sőt mozgó egységei (mozgópostakocsijai és gépjárművei) is ki lehetnek téve ily gyújtóbombák hatásának, szükségesnek tartom, hogy azokat, valamint azok leküzdési módját e helyütt ismertessem.

A rendelkezésünkre álló adatok szerint még az elmúlt év nyarán a magyar felségterületek felett elszálló orosz repülőgépek ledobtak sárgafoszfor darabkákat 8—10 dkg súlyú rudacs-káktól az 1—2 kg-os foszfor-gömbökig. Szerencsére komolyabb károkat nem okoztak, 1—2 baromfi pusztult el csupán. A múlt év szeptember 6-án azonban az oroszok újfajta foszforos gyújtóbombákat kezdenek használni. Egyik ilyen fegyverük egy kb. 2 m hosszú és 40—50 cm átmérőjű vasbádogból készült szerkezet, amelyet a repülőgépből kidobva, a talaj felett kb. 150—200 m magasságban, időzített gyújtóval felrobbantanak. A robbanás ereje felnyitja a bádogfalat és 30—40 darab, ugyancsak bádogból készült 12 cm átmérőjű gömböt szór széljéi. A bádoggömbök a talajra ütközve feltörnek és a foszfor — amely egy gyorsan párolgó anyagban van feloldva — szétfolyik. (A folya-

dék a szudánport, mely minden nagyobb hivatal légo. felszerelésében szerepel, pirosra festi.) A folyadék elpárolgása után a foszfor önmagától meggyullad.

Az előbbihez hasonlók azok a szerkezetek is, amelyeket az angolok és oroszok egyaránt használnak. Ezek húsz-husztól liter térfogatú, benzint tartalmazó bádogkannák, melyeket egyszerűen ledobnak a repülőgépről. A benzinenben előzőleg nyers gumit és foszfort oldanak fel. A földet ért kanna széttörik és tartalma 30—35 m átmérőjű körben szertefreccsen. A folyadék a csapódásnál meggyullad és közel fél óráig ég. Égésközben az oldat mind sűrűbb, végül teljesen kocsonyaszerű lesz. A visszamaradt kocsonyaszerű üledék a rátaposás, vagy szétaprózódás következtében keletkező surlódástól újra meggyullad. Adataink szerint az angol bombázógépek 3—3 ilyen kannát dobnak le egyszerre egy-egy gyújtóbomba kioldószerkezetből. Tudnunk kell, hogy amíg a nyers darabokban leszórt foszfor csak öngyulladás következtében lobbanhat lángra — tehát nedves időben, vagy 10—150 C-nál alacsonyabb hőmérsékletnél nem, — addig az ütközés ereje a benzinenben feloldott foszfort még hidegebb időben is meggyújthatja.

A foszforos gyújtóanyagok elleni védekezésről az alábbiakat kell tudnunk:

A foszfor égését vakító fényéről, fehér füstjéről, de még inkább jellegzetes szagú, maró füstjéről ismerhetjük meg. A foszfor-tűz könnyen leküzdhető, vízzel és homokkal egyaránt gyorsan elolthatjuk. Zárt helyiségben lehetőleg homokkal fedjük le és utána a homokot bőségesen öntözzük a rendelkezésre álló kézi oltóeszközeink (kézi, veder stb. fecskedő) sugarával. Falra, berendezési tárgyakra freccsent foszfordarabkákat természetesen azonnal vízszaggárral oltsuk el. Visszamaradt, vagy fel nem fedezett foszfordarabkák önmaguktól újra lángallobbanhatnak; épen ezért a visszamaradt darabkákat gondosan gyűjtjük össze, vigyük vaslapáton ki a szabadba és vagy égessük el, vagy ássuk el, legalább egy méter mély gödörben. Azt az épületrészt, vagy terepet, ahol foszforbomba égett, több órán keresztül figyelniük kell, a bombát csak akkor tekinthetjük leküzdöttnek, ha 2—3 óra múlva sem észlelünk füstképződést.

Utácón, szabad területen — ha víz nem áll azonnal rendelkezésünkre — a foszforlángot igyekezzünk földdel, homokkal elfojtani. Vi-

gyázzunk arra, hogy foszfordarabkákat a járókelők, háziállatok, stb. ne hurcoljanak széjjel. Nem csak magukat sérthetik meg a foszfor-maradványok mérgezésével, de a darabkákat észrevétlenül továbbhordva, újabb tüzeket is okozhatnak. A foszforral vagy foszforos folyadékkal szennyezett terepet tehát mindaddig le kell zárni, ameddig a foszfort teljesen meg nem semmisítettük.

A talajon maradt foszfordarabkák jelenlétét a sötétség beállta után halványzöld derengéssel világító fényük árulja el!

Mint gyújtóeszköz, a foszfor nem veszélyes különösebb mértékben, a láng hőfoka nem magas és könnyen oltható is, de annál óvatosabban kell eljárni foszforral szennyezett környezetben, vagy foszfortüzek oltásánál. Oltásnál, ha gázalarcunk kéznél van, azt feltétlenül öltjük fel; egyébként a szánk és orrunk elé tartott (kötött) nedves zsebkendővel vagy ronggyal védekezhetünk az erősen maró, mérges hatású égéstermékek — füstök — ellen. A bőrünkre került foszfordarabkák fájdalmas, nehezen gyógyuló sebeket okozhatnak. Csupasz kézzel tehát ne érintsünk foszfort, vagy foszforos oldattal szennyezett területet, tárgyakat. Fosz-

foroldattal szennyezett ruhadarabokat azonnal le kell vetni. Bőrünket ért foszfort bőséges vízzel öblítsük le. Foszforral érintett testrészünk fájdalmát klórmész-hintóporból képezett péppel való bekenéssel csillapíthatjuk. (Klórmészhintó port a szabv. gázsebecsomag tartalmaz.) A pépet kával eltávolítjuk s utána a sebet — az orvosi segítség megérkezéséig — erősen nedves ruhával takarjuk le. Ha klórmész hintóporunk nincsen kéznél, a sebet azonnal jól nedvesített ruhával kell letakarni. A sérültet mielőbb vigyük orvoshoz!

Az oltásnál használt eszközöket, lapátokat, kézioltószerkeket, tömlőket nedves homokkal gondosan le kell súrolni és legalább 24 óra tartamára veszélytelen levegős helyre kitenni.

Foszforbombák részeit összegyűjtve eltenni igen veszélyes; lakásokban őrzött és szekrényekben lezárt darabok ismételtlen okoztak már tüzeket.

Sértetlen foszforbombákat, bádógkannákat vízzel telt tartályba (vödörbe) kell helyezni, és célszerű arról a legközelebbi rendőrőrszobát, csendőrőrsöt vagy más hatósági közeget értesíteni.

Szerkesztői üzenetek.

J. Gy., Budapest. Javaslatát, hogy az értékcikk-eladásnál előforduló egyes darabok elveszése, téves kiadása, ráfizetés eseteinek alapulvétele mellett méltányos volna az előző havi munkajutalék egyharmad részének határáig az értékcikkárusítási jutalékot teljes egészében kiadni — a postavezérgazgatóság illetékes ügyosztálya tárgyalás alá vette. — **L. D., Nagybátony.** A P. R. T. 1941. évi 59. számában közzétett 268.772/4. számú rendelet hatálya azokra a postahivatalokra is kiterjed, melyek háznál csak utalványokat fizetnek ki. A zárostáska útján kézbesítésre kerülő könyvelt küldemények elismervényein alkalmazott aláírások valódiságának vizsgálatával kapcsolatban az A. 1. Szab. 85. §. 5—6. pontja félreérthetetlen rendelkezést tartalmaz. — **B. P., Jolsva.** Az első átrovatoló hi-

vatal csak arról köteles meggyőződni, hogy a rovatlap III. részében jelzett számadás megérkezett-e; a továbbítás tényének igazolására kötelezve nincsen. (A. 2. Szab. 60. §. 13. p.) A tényleges és nyugdíjas alkalmazottak járandóságairól szóló, esedékességi naphoz kötött utalványok kifizetésével kapcsolatban pedig az A. 1. Szab. 65. §. 11. pontja félreérthetetlen rendelkezést tartalmaz. Egyébként ezt a kérdést a Magyar Posta 1935. évi 8. szám „Elmélet — Gyakorlat” rovatának egyik közleménye már kifejtette. — **D. I., Gara.** Az Országos Mezőgazdasági Biztosító Intézet csekk számlája terhére kibocsátott kerek 5 P-ről szóló csekkfizetési utalványokat az utalványérkezési naplóba beírni nem kell. (A. 3. Szab. 95. §. 11. p. 1588. sz. fedőlap.)

EGYESÜLETI ÉLET.

KÖZGYÜLÉSÜNK.

A tagok nagy érdeklődése mellett február 26-án tartottuk meg egyesületünk ez évi rendes közgyűlését. Több mint 100 tag személyesen jelent meg, 422-en pedig meghatalmazott útján képviseltették magukat. A közgyűlést Forster Károly dr. főigazgató egyesületi elnök mélyen szántó beszéd kíséretében nyitotta meg. Beszédét az alábbiakban közöljük:

„Igen tisztelt Közgyűlés! Az 1941-ben megválasztott tisztikar az első évi működéséről kíván a mai közgyűlésen beszámolni.

Olyan hatalmas, történelmi időnek vagyunk tanui, hogy elkerülhetetlen a lefolyt egyesületi évre visszapillantani és meg nem emlékezni a világ, de különösen édes hazánk sorsdöntő eseményeiről.

Az emberiség a földön szünet nélkül keresi boldogságát és örökösen váltakozó, új és új korszakban gondolja megtalálni azt a varázsszert, amely földi céljához segíti. Körülbelül másfél évszázaddal ezelőtt indult meg Franciaországban az a nagy harc az abszolutisztikus kormány ellen, amely aztán Európa országait egymásután lobbantotta lángra a szabadság, a szabadelvűség, a „laissez faire, laissez passer“ mindent megjavítónak ígérő gondolatáért. És alig egy évszázaddal később az új korszak már elkopott, megörlődött és meghozta a maga hátrányait is: az ember alaptermészetének, az egoizmusnak következtében a szabadságból szabadosság, sőt igen sok esetben a gyengébbek kizsákmányolása lett.

1914-ben nagy csattanással, visszavonhatatlanul bezárult ennek a korszaknak az ajtaja és azóta az emberiség egy új világ, egy új korszak születési fájdalmait szenvedti.

Nagy költőnk, Madách, az embernek ezt a folyton megújuló és soha célt nem érő küzdelmét „az ember tragédiájának“ nevezte. Nem tudom, jogosult-e ez a pesszimizmus? Az ember földi eszméi, céljai olyanok, mint magának az egyénnek az élete: születnek, élnek és meghalnak. És amint nem lehet tragédiának tekinteni egy új ember születését azért, mert születésekor már a halálra van ítélve, épúgy nem tragédia földi életünk nagy korszakainak a virágzás utáni elhervadása sem.

A lehullt levél helyére új rügy nő, az apák munkáját a fiúk veszik át, a régi eszméket új

gondolatok váltják fel. Boldogok azok a családok, ahol az apák és fiúk megértik egymást; szerencsés az a nemzet, amelyben az új korszakmék vérontás nélkül, az öregek és fiatalok kölcsönös megértésével születnek meg.

Ha valaha és valahol fontossága volt ennek, úgy a mai Magyarországon kétszeresen igaz ez. A mi nemzedékünk ugyanis az új világ születési fájdalmait az ezeréves határaink visszaszerzéséért vívott élet-halál harccal együtt éli át.

Nincs okunk azonban az aggodalomra!

A mi magyar fajunknak oly csodálatos szellemi, erkölcsi és fizikai ereje van, mint alig más fajnak Európában. Gondoljunk csak arra, hogy micsoda viharokkal, milyen veszedelmekkel kellett megküzdenünk ezeréves történetünk alatt! Földrajzi helyzetünk Európa közepén súlyos örökségünk. Részben ennek köszönhetjük azonban, hogy el nem puhultunk, hogy erős karunkat barát és ellenség egyaránt elismeri és hogy nem lettünk, mint egy másik költőnk hitte, „rút sziharita váz.“

Európa legtöbb országában jártam és azt a tanulságot merítettem, hogy ha vannak is népek, amelyek bizonyos tekintetben előttünk vannak, ez csak kedvezőbb földrajzi, politikai vagy számbeli adottságuk eredménye, de szentül hiszem, hogy — mindent figyelembe véve — nem vagyunk csekélyebb értékűek, mint bármelyikük!

Csak ne essünk abba a hibába, amit mi hivatalnokok ismerünk a legjobban: minden tisztviselő ismeri a saját hivatali osztályának összes keserveit, hátrányait, de a többi tisztviselőcsztályok ugyanolyan, esetleg súlyosabb bajait nem érzi, nem látja. Így vannak a nemzettek is, ahol épen tán a legjobbakat gyötri sokszor a gondolat, hogy a többi népek bizonyos tekintetben mennyivel előbbre vannak!

Amennyire nem ártalmas, sőt sokszor szükséges is a béke nyugodt éveiben ez az emberi tulajdonság, épen olyan veszélyes, sőt tragikus lehet ez a mai totális háborúban. Ennek sorsa ugyanis nemcsak a csatatereken véghezvitt hőstettektől, hanem az otthonmaradottak lelkiismeretétől, önfeláldozásától, főként pedig szenvedni tudásától is függ.

A legutóbbi világháborúban is az ellensé-

geink elsősorban nem a fegyverükkel, hanem a lelkek megmérgezésével győztek le bennünket.

Most ismét bőségesen hull a magyar vér. Ezúttal azonban még nagyobb a veszély: ma már nemcsak ezeréves határainkért, hanem pusztá létünkért és keresztény kultúránkért is küzdünk. Vajha Muhi, Mohács és Trianon nemzete nem feledne olyan gyorsan, hanem tanulna történelméből, amely azt tanítja, hogy ezt a nemzetet csak akkor tudja az ellenség legyőzni, ha előbb saját fiai fordulnak egymás ellen és, mint legutóbb is, elvakultan, ószirózsával felvirágozottan rohannak a saját maguk ásta sírba!

Isten adja, hogy történelmünknek ebben a talán legnagyobb harcában a magyar vérnek hősi áldozatát a nemzet sziklaszilárd egysége segítse a diadalra!

Ezzel a fohással nyitom meg Egyesületünk 1942. évi közgyűlését.

A beszédet a közgyűlés nagy tetszéssel fogadta.

A megnyitás forrásai és a határozatképesség megállapítása után az elnök javasolta, hogy a közgyűlés nevében a kereskedelem- és közlekedésügyi m. kir. Miniszter Urat és Vezérigazgató Urunkat táviratban üdvözölhesse.

A közgyűlés hozzájárulása alapján elküldött táviratok szövege a következő volt:

Nagyméltósága

DR. VARGA JÓZSEF

m. kir. titkos tanácsos, m. kir. kereskedelem- és közlekedésügyi miniszter úrnak

B u d a p e s t.

Kegyelmes Urunk!

A m. kir. posta jogász- és mérnöktisztviselőinek országos egyesülete a mai napon megtartott évi közgyűlése alkalmából mély tisztelettel köszönti Nagyméltóságodat és kéri, hogy a posta jogász- és mérnökkarát a jövőben is magas pártfogásával és az eddigi megértő jóindulatával támogatni kegyeskedjék.

A közgyűlés nevében

dr. Forster Károly
m. kir. postafőigazgató,
elnök.

Méltóságos

Jakusveczi és felső-radessichi
DR. KUZMICH GÁBOR úrnak,
a m. kir. posta vezérigazgatójának

B u d a p e s t.

A m. kir. posta jogász- és mérnöktisztviselői egyesületünknek évi közgyűlése alkalmával hűséges ragaszkodással és őszinte szeretettel kö-

szöntik Méltóságodat és kéri, hogy magas pártfogásával és megértő jóindulatával mindkét kart a jövőben is kitüntetni méltóztassék.

A közgyűlés nevében

dr. Forster Károly
m. kir. postafőigazgató,
elnök.

A tárgysorozat következő pontja az igazgatóválasztmány jelentése volt az egyesület 1941. évi működéséről. A közgyűlés a jelentést egyhangúlag elfogadta. E jelentést lapunk legutóbbi számában ismertettük.

Ugyancsak elfogadta a közgyűlés a számvizsgáló bizottság jelentését és mind a számvizsgáló-bizottságnak, mind az igazgatóválasztmánynak a felmentést egyhangúlag megadta.

Módosítás nélkül fogadta el a közgyűlés az 1942. évre szóló költségvetési előirányzatot is.

Mivel a közgyűlés napját megelőző 10 nappal indítvány az elnökséghez nem érkezett, mint a közgyűlés tárgysorozatának utolsó pontja a részleges tisztújítás következett.

Megüresedett az igazgatóválasztmány hat rendes és három póttagsági helye. Meg kellett választani az egyesület 1942. évi számvizsgáló-bizottságát is. Ugyancsak a közgyűlés keretében történt meg a jogász-szakosztály és a mérnök-szakosztály megüresedett tisztségeinek betöltése.

A szavazás az alapszabályok értelmében titkos volt. Az eddig követett gyakorlatnak megfelelően a közgyűlés hozzájárulása alapján mindazoknak a tagoknak a szavazatát, akik a közgyűlésen meghatalmazott útján képviselték magukat a hivatalos listákra leadottaknak vették, mivel egy meghatalmazó sem tett a szavazásra vonatkozólag különleges kikötést.

A szavazás két szavazatszedő küldöttség előtt folyt le. Az egyiknél Lukász Alfonz dr. főtitkár vezetésével Csobth-Róbert Ödön és Krasznay László dr. tagtársaink működtek és ennél a küldöttségnél azok szavaztak, akiknek vezetőneve A—K-ig terjedő betűk valamelyikével kezdődik.

A másik szavazatszedő küldöttség Telbisz Ráfael dr. főtitkár vezetésével működött Bolyóki Frigyes és Iványi József dr. közreműködésével. Ennél a küldöttségnél L—Z-ig terjedő betűkkel kezdődő névvel bíró kartársaink szavaztak.

A szavazás megtörténte után az elnök a közgyűlést újból megnyitotta. Lukász Alfonz főtitkár ismertette a szavazás eredményét. E szerint a hivatalos jelöléseknek megfelelően a közgyűlés az alábbiakat választotta meg:

1. Számvizsgálóbizottsági rendes tagok
1942. évre:

Teész Frigyes dr. postatanácsos, Takács Kálmán dr. postatitkár, Schmidt Dezső dr. postaműszaki igazgató és Flanek Géza postafőmérnök.

Póttagok: Téglás Gyula dr. postasegéditkár és Keresztes György postamérnök.

2. Igazgatóválasztmányi rendes tagok
1942—1944. évre:

Rátz Alfonz dr. postafőigazgató, Kende Félix dr. postatanácsos, Dénes Ferenc dr. postatanácsos, Brebovszky Jenő postaműszaki tanácsos, Koromzai Vilmos postaműszaki tanácsos, Battlay Pál postafőmérnök.

Póttagok: Szőke László dr. postatanácsos és Váraljai Vilmos postamérnök.

Póttag 1942—1943. évre: Vidos József dr. postatanácsos.

3. A jogász-szakosztályban 1942—1943. évre:

Jegyző: Rébay Lajos dr. postasegéditkár.

Választmányi tagok: Staár Endre dr. postasegéditkár és Kemenes János dr. postasegéditkár.

4. A mérnök-szakosztályban 1942—1943. évre:

Jegyző: Gergely László postamérnök.

Az elnök melegen üdvözölte az újonnan megválasztott tagokat és kérte őket, hogy működésükkel legyenek az elnökség segítségére az egyesület céljainak megvalósításában. Ezután megköszönte a közgyűlésen résztvevőknek megjelenésüket és a közgyűlést bezárta.

mánya:

Egyesületünk tisztikara és választ-

Az új számvizsgáló-bizottság megválasztása, valamint az igazgató-választmányi és szakosztályi választmányok kiegészítése után egyesületünk tisztikara a következő:

Tisztikar:

Elnök: Forster Károly dr. postafőigazgató.

Alelnök: Gianone Ottó postaműszaki főigazgató.

Jogász főtitkár: Lukász Alfonz dr. postatanácsos.

Mérnök főtitkár: Telbisz Ráfael dr. postaműszaki tanácsos.

Jogász jegyző: Bessenyi József dr. postatitkár.

Mérnök jegyző: Barna László postaműszaki tanácsos.

Pénztáros: Kirilly Dezső dr. postasegéditkár.

Ellenőr: Barthonek Károly postaműszaki igazgató.

Háznagy: Vargacz Dezső dr. postaigazgató.

A számvizsgáló-bizottság tagjai 1942. évre:

Rendes tagok:

Teész Frigyes dr. postatanácsos, Takács Kálmán dr. postatitkár, Schmidt Dezső dr. postaműszaki igazgató, Flanek Géza postafőmérnök.

Póttagok:

Téglás Gyula dr. postasegéditkár, Keresztes György postamérnök.

Az igazgató-választmány tagjai:

Rendes tagok:

1942. évre.

Hantal József dr. postafőigazgató, Pázmány Ödön dr. postaigazgató, Bartel Gyula dr. postatanácsos, Zsendovits László postaműszaki igazgató, Wangler Gyula postaműszaki igazgató, Jurcsek Viktor postaműszaki igazgató.

1942—1943. évre.

Kovács József dr. postafőigazgató, Györey Ferenc dr. postatanácsos, Magos Győző dr. postatanácsos, Rimóty Mihály postaműszaki főigazgató, Gyarmathy Béla postaműszaki főigazgató, Marschalkó Béla postaműszaki főigazgató,

1942—1944. évre.

Rátz Alfonz dr. postafőigazgató, Kende Félix dr. postatanácsos, Dénes Ferenc dr. postatanácsos, Brebovszky Jenő postaműszaki tanácsos, Koromzai Vilmos postaműszaki tanácsos, Battlay Pál postafőmérnök.

Póttagok:

1942. évre.

Kiss Jenő postaműszaki főigazgató, Visinszky József postatanácsos.

1942—1943. évre.

Dénes Ferenc dr. postatanácsos, Ákontz Ernő postaműszaki igazgató.

1942—1944. évre.

Szőke László dr. postatanácsos, Váraljai Vilmos postatanácsos.

A jogász szakosztály tisztikara és választmányának tagjai:

Elnök: Ubrech Gyula dr. postafőigazgató.

Alelnökök: Buczkó Pál dr. postaigazgató,

Voit László dr. postatanácsos.

Titkár: Gallyas István dr. postatitkár.

Jegyző: Rébay Lajos dr. postasegéditkár.

Választmányi tagok:

Bokor Jenő dr. postasegéditkár,

Diósi Ferenc dr. postatitkár,

Hortobágyi Ferenc dr. postasegédtitkár,
Katona László dr. postatitkár,
Kemenes János dr. postasegédtitkár,
Kőrös József dr. postatanácsos,
Mutschbacher Imre dr. postatitkár,
Rubovszky László dr. postatitkár,
Sallak Imre dr. postatanácsos,
Staár Endre dr. postasegédtitkár,
Szőnyi Sándor dr. postatitkár,
Tarnay Zoltán dr. postatanácsos,
Tordy Géza dr. postatanácsos,
Udvarhelyi Károly dr. postasegédtitkár,
Várnagy József dr. postatitkár,
Zappe Lajos dr. postatitkár.

A mérnök-szakosztály tisztikara és választmányának tagjai:

Elnök: Elekes Jenő postaműszaki főigazgató.

Alelnökök: Jánossy Flóris postaműszaki igazgató és v. Kolossváry Béla postaműszaki igazgató.

Titkár: Csoboth-Róbert Ödön postafőmérnök.
Jegyző: Gergely László postamérnök.

Választmányi tagok:

Csereklyei Pál postamérnök,
Egyedi Andor postaműszaki főigazgató,
Endrédi Antal postaműszaki főigazgató,
Erdős Gyula postaműszaki igazgató,
Fábián Jenő postafőmérnök,
Flaňek Tibor postafőmérnök,
Gerédy József postamérnök,
Gyapay Árpád postaműszaki igazgató,
Hütter Gyula postaműszaki igazgató,
Kádár Géza postamérnök,
Keller József postaműszaki tanácsos,
Kónya Sándor postaműszaki igazgató,
Lorényi Gyula postafőmérnök,
Mecséry Sándor dr. postaműszaki tanácsos,
Pákh Károly postamérnök,
Terlanday Béla postaműszaki főigazgató,

Vidéki igazgató-választmányi tagok:

A debreceni postai igazgatóságon:

Rendes tagok:

Kovács Lajos postai igazgató.
Simonffy Miklós postaműszaki igazgató,

Póttagok:

Melles Simon dr. postatanácsos,
Schusztér András postaműszaki tanácsos.

A hassai postai igazgatóságon:

Rendes tagok:

Pető Gyula dr. postatanácsos,
Zimányi János postaműszaki tanácsos.

Póttagok:

Babuscsák Jenő dr. postatanácsos,
Ludwig László postafőmérnök.

A kolozsvári postai igazgatóságon:

Rendes tagok:

Sipos Gyula dr. postafogalmazó,
Barabás Lajos postaműszaki tanácsos,

Póttagok:

Medgyesy József postatitkár,
Balogh Pál postamérnök.

A nagyváradai postai igazgatóságon:

Rendes tagok:

Peterdi Ottó dr. postatitkár,
Nagy Ernő postaműszaki igazgató.

Póttagok:

Csomor Béla dr. postatitkár,
Soós Zoltán postafőmérnök.

A pécsi postai igazgatóságon:

Rendes tagok:

Kaffka József postatanácsos,
Girscht Ferenc postaműszaki igazgató.

Póttag:

Obendorf Gusztáv postaműszaki tanácsos.

A soproni postai igazgatóságon:

Rendes tagok:

Frivaldszky Kornél postai igazgató,
Gaál Ferenc postaműszaki tanácsos.

Póttagok:

Czápos Ferenc dr. postatitkár,
Hollán Miklós postamérnök.

A szegedi postai igazgatóságon:

Rendes tag:

György Endre dr. postatanácsos,
Kisfalvy Alajos postaműszaki igazgató.

Póttagok:

Matók András dr. postatanácsos,
Gál Sándor postaműszaki tanácsos.

Megbízás. A budapesti m. kir. postai igazgatóság dr. lovag Leidl Jenő m. kir. postatitkárt — 1942. évi január hó 1-től kezdődőleg a kerületi biztosi teendők ellátásával bízta meg.

Jogász-szakosztályi előadás. A Jogász-szakosztály kisszemináriumi előadás-sorozatának keretében február hó 16-án vitéz Szivér Károly kartársunk tartott előadást „A hivatal szemlék jelenlegi rendjének megváltoztatása” címmel. Az előadást nagyszámú közönség hallgatta meg.

Az előadó előadásának első részében a hivatal szemlék jelenlegi rendjét vázolta és felhívta a figyelmet a szemlék jelenlegi hiányosságaira, valamint a szemlék alkalmával elvégzendő

azokra a teendőkre, amelyeket véleménye szerint feleslegeseknek, illetőleg megszüntetendőknek tart. Előadása második részében gondolatokat adott arra vonatkozólag, hogy a szemlék jelenlegi rendjének megváltoztatásával miként lehetne azokat hatékonyabbá tenni és a kitűzött célok elérését hogyan lehetne elősegíteni.

Az előadást igen élénk vita követte, amelyben Forster Károly dr., Hanák András, Csorba Ferenc dr., Dénes Ferenc dr., Keleméri Béla dr., valamint az előadó vettek részt.

Délvidéki emlékérem. Vezérigazgató Urunk február 5-én a vezérigazgatóság kistanácstermében az alábbi beszéd kíséretében osztotta szét a vezérigazgatóságnak és a budapesti központi hivataloknak a délvidéki postahivatalok megszervezésében résztvevő alkalmazottai között a Kormányzó Ur által adományozott délvidéki emlékérmeket.

„Kedves Kartársaim! Amikor a múlt év hús-vét hetében a történelem fordulója úgy parancsolta, hogy dél felé tegyünk egy lépést, hogy az országunktól elszakított rész visszakerüljön, a posta is működésbe lépett. A posta is ott volt közvetlenül a honvédség előrenyomuló csapatai mögött felkészülve arra, hogy a visszacsatolás nagy munkáját elvégezze.

Ennek emlékére Kormányzó Urunk Ő Főméltósága a délvidéki emlékérmeket alapította és úgy rendelkezett, hogy azt mindazok az alkalmazottak megkaphassák a posta, vasút és egyéb állami ágazatokban dolgozók köréből, akik békeállomáshelyüket a Délvidék visszafoglalt területein rájuk háramló szolgálat teljesítése céljából 1941 április 7. és április 30. közötti időben elhagyták. Ennek alapján történt a délvidéki emlékéremnek adományozása, illetőleg az ennek viselésére való jogosultság elismerése. Ennek a délvidéki emlékéremnek kiosztását végzem én ma azok között a kartársaim között, akik itt az épületben vagy központi hivatalokban teljesítenek szolgálatot. Ugyanebben az időben történik a kiosztás az igazgatóságoknál s vidéken is.

Amikor én ezt az emlékérmeket kartársaimnak átnyujtom, azzal teszem ezt, hogy köszönetemet fejezem ki részükre azért a nagy teljesítményért, azért az önfeláldozó munkáért, amit végeztek azzal a kívánsággal, hogy adjon az Isten módot és alkalmat arra, hogy hazánk megerősödése érdekében minél többet és minél jobban dolgozhassunk.“

Ezután következett az emlékérmek átnyújtása, majd a Vezérigazgató Ur e szavakkal fejezte be beszédét:

„Kiki tegye emlékei közé ezt az érmet, amely élete egy nagy teljesítményének szép emléke, azzal a büszke öntudattal, hogy elvégezte azt, amit hazája órá mért és tőle megkívánt. Adjon példát mindig ez az érem, amelyet büszkén viselhetnek, mind önmaguknak, mind pedig az összességnek arra, hogy kell a kötelességet teljesíteni.“

Az emlékéremben részesültek nevében Göntér Emil dr. postaigazgató mondott köszönetet.

„Méltóságos Vezérigazgató Ur! Hálás köszönettel vesszük át Méltóságodtól annak a kitüntetésnek látható jelvényét, amelyet a Délvidék visszaszerzésével kapcsolatosan végzett tevékenységünk elismeréseképpen Kormányzó Ur Ő Főméltósága magas elhatározása juttatott számunkra.

Azt hiszem, mindannyiunk nevében nyugodt lelkiismerettel jelenthetem itt ki, hogy csak kötelességet teljesítettünk, amikor igyekeztünk becsületesen elvégezni azt a munkát, amelyet Vezetőségünk belénk helyezett bizalma folytán a történelmi idők eseményei tőlünk megköveteltek.

Szép és felemelő érzést idéz fel bennünk az, hogy csekély erőnkkel közreműködhettünk abban az erőfeszítésben, amelynek eredményeképpen igen értékes országrészek kerülhettek vissza megcsontított drága Hazánk területéhez.

E szép elismerés, melyet az emlékérem képvisel, buzdítást ad nekünk arra, hogy minden erőnket és munkásságunkat ezentúl is a legnagyobb odaadással postaintézetünk s rajta keresztül édes Hazánk szolgálatába állítsuk.

Az Uristen adjon ehhez mindnyájunknak erőt, egészséget!“

Ugyanazon a napon, amikor az emlékérmeket Vezérigazgató Urunk a vezérigazgatóságon átadta, történt meg az összes igazgatóságokon is az érme szétosztása az arra jogosult postaal alkalmazottak között. Eddig összesen 934 postaal alkalmazott részesült délvidéki emlékéremben.

Februári műsoros-estünk. Parsang utolsó hetének szombatján: 14-én fél 7 órai kezdettel tartottuk téli idényünk harmadik s egyben utolsó szórakoztató estjét.

Páratlanul nagy érdeklődés előzte meg e rendezésünket annyira, hogy az utolsó napon már asztalt sem lehetett foglaltatni, bár az összes elfoglalható helyeinken kívül az ilyen esetekben táncra használt postáskari szövetségi előki szobában is terítve volt.

A nagy gondal összeválogatott műsor osztatlan tetszést aratott. A műsorszámok a következők voltak:

1. Bihari: Díszpalotás. Előadta az Országos Postás Zenekar Eördögh János karnagy vezénylete alatt.

2. A Pécsi Öregdiákok műsorszámai: a) Külön jelentés. (Politikusok érkezése és távozása.) b) Operett paródia: Karmester. Bonviván. Tánccos kórikus. Primadonna.

3. a) Ej-haj gyöngyvirág. (Virágének.) b) Szól a kakas. (Népdal.) c) Székely kesergő. Előadta Koréh Endre a m. kir. Operaház tagja. Zongorán kísérte Szőke Tibor a m. kir. Operaház tagja.

4. Budapest 1910. Előadta Fellegi Teri. Zongorán kísérte Balázs László.

5. a) Polgár Tibor: Nagybőgő szerenádja. b) dr. Zakál Dénes-Segesdy L.: Egy édes álmos medveboc. Előadta Koréh Endre. Zongorán kísérte Szőke Tibor.

6. Az alma. Szövegét írta: Szegedy István. Előadta Fellegi Teri. Zongorán kísérte Balázs László.

7. Barta-Polgár: Kaszinó csárdás. Előadta az Országos Postás Zenekar.

Minden egyes számban a szereplő művészek tudásuk legjavát adták, oly hatalmas tapsvihart aratva, hogy mindegyiküknek ráadást kellett adnia. Fényesen sikerült estünket Vezérigazgató Urunk is megtisztelte megjelenésével s rajta kívül ott volt a m. kir. posta egész vezetősége úgyszólván teljes számban.

A műsor végeztével vacsora volt, amelyet ez alkalommal éjjel után egy óráig tartó s az Országos Postás Zenekar kiváló jazz-együttese által szolgáltatott kitűnő zene hangjaira lejtett tánc követett.

E — sikerben úgyszólván minden eddigit felülmuló — estünk méltó befejezője volt idényünk szórakoztató est-sorozatának.

A nagyváradai csoport műsoros estje.

A nagyváradai postás-, jogász- és mérnökegyesület február hó 15-én rendezte táncal egybekötött műsoros estélyét. A szépen feldíszített nagy előadói terem már este fél kilenc órakor zsúfolásig megtelt a mintegy 300—400 főnyi érdeklődővel, akik között nagy számmal jelentek meg Nagyvárad egyházi, polgári és katonai előkelőségei is.

Dr. Kovács László titkár keresetlen szavakkal üdvözölte a megjelenteket, majd dr. Gedeonné Diósszilágyi Ibolya olvasott fel saját verseiből. Dr. Harasztos Tibor segédtitkár három dalt adott elő. Dr. Gedeon István tisztrefás magánzámmal és Kirchmayer István segédellenőrrel együtt tréfás páros jelenettel

szerepelt. Bodolay Károlyné, a nagykárolyi postafőnök felesége gitárkísérettel dalokat énekelt. A műsort dr. Harasztos Tibornak az igazgatóság vezetőiről szóló aktuális dalai zárták be.

Az egyes énekszámoknál a zongorakíséretet dr. Popovics Andor segédtitkár látta el, míg a műsort dr. Kovács László titkár konferálta. Minden egyes szám megérdemelt sikert aratott.

A műsor után a nagy előadói teremben és a „Pokol Bár”-ban tánc volt, amely a kora reggeli órákban ért véget. A közönség jó hangulatban és azzal a gondolattal távozott, hogy a nagyváradai postástársadalom ismét egy jól-sikerült esttel öregbítette jó hírnevét.

A jóléti alapítvány működése. A jóléti alapítvány kezelési bizottsága 1942. évi január hó 30-án tartotta rendes ülését. A bizottság előadói jelentéséből a következő fontosabb részeket közöljük:

A jóléti alapítvány 1941. évi december hónapban 871 esetben összesen 24.690 pengő pénzsegélyt, 61 esetben összesen 21.506 pengő 48 fillér temetési segélyt és 115 esetben összesen 4.206 pengő 83 fillér kiegészítő anyasági segélyt fizetett ki.

A kezelési iroda az 1942. évi karácsonyi gyermekfelruházás biztosítása céljából 1300 méter szövetet rendelt. Ez a mennyiség körülbelül 25%-kal több az előző évinél.

A m. kir. posta vezérigazgatója házassági kölcsönök céljaira 10.000 pengőt és családvédelmi kölcsönökre 25.000 pengőt bocsátott az alapítvány rendelkezésére.

Megemlíttjük végül, hogy a kezelési bizottság az előadói tisztségre dr. Ruttner Béla postatanácsost, eddigi előadóhelyettes, előadóhelyettesnek pedig dr. Dénes Ferenc postatanácsost választotta meg. Dr. Dénes tanácsos megválasztása folytán a megüresedett számvizsgáló bizottsági tisztséggel Mándoky Ernő számvizsgáló főtanácsost bízták meg.

A Postás Sportegyesület díszturnája.

Olyan impozáns keretben pergett le február hó 8-án Sportegyesületünk díszturnája a Magyar Művelődés Házában, hogy már messze magasan felette áll a többi magyar egyesület által rendezni szokott díszturnáknak.

A nézőteret úgyszólván zsúfolásig megtöltött előkelő közönség soraiban láthattuk nemcsak a posta egész vezetőségét Vezérigazgató Urunkkal az élen, hanem az ünnepséget megtisztelte magas megjelenésével a bemutató díszfővőnöke: dr. Varga József miniszter urunk is, továbbá a Magyar Országos Tornaszövetség el-

nőke, a Sportegyesület díszelnőkei teljes számban, a nagy társ egyesületek képviselői és még sokan mások.

A díszturnához és annak főpróbájához kivonult a Magyar Filmiroda is teljes felkészültséggel abból a célból, hogy az immár országos hírnévre szert tett díszturna a mozihíradó keretein át is szolgálja a hazafias és úgyszólván művészi tökélyre emelt magyar sport nemzetvédelmi célú propagálását.

A változatos összeállítású műsoron a következő számok szerepeltek:

1. Felállás. Hiszekegy.
2. Gyűrű-gyakorlatok. Férfi csapat.
3. Világító buzogány-gyakorlat. Női csapat.
4. Közös korlát-gyakorlat.
5. Szabad-gyakorlat. Női csapat.
6. Lólengési gyakorlat. Férfi csapat.
7. Buzogány-gyakorlat. H. Csillik. Fehér, Romák.
8. Korlát-gyakorlatok. Férfi csapat.
9. Dobtánc. Női csapat.
10. Nyújtó-gyakorlatok. Férfi csapat.
11. Ritmikus-tánc. Női csapat.
12. Talaj-gyakorlatok. Nők és férfiak.
13. Lóugrás. Női csapat.
14. Ugrás-gyakorlatok. Férfi csapat.
15. Magyar tánc. Női csapat.
16. Felállás. Himnusz.

Szaklapjaink bőséges tudósításokban számoltak be a bemutatóról. Mint írják, már az első műsorszámok után végigfutott a közönségen a kellemes meglepetés moraja, amelyet az új, kitűnően sikerült gyakorlatok váltottak ki.

A gyűrűn Baranyai László kétszeres bajnokunk gyakorlatát kísérte különösen nagy tettség, majd forró tappsal jutalmazta a közönség a hölgyek világító buzogány-gyakorlatát, amelynek ötletessége és eredetisége különösen gazdag ritmikával párosult. Ujszerűen hatottak a férfiaknak a hölgyekkel közösen végzett korlát- és műszabadgyakorlatai és a férfiak mozgalmassá bementetője a magas bakon, amelyet érdekes fényhatásokkal kísérték. Különösen gazdagnak bizonyult az idei díszturna a hölgyek ritmikus gyakorlataiban. Itt elsősorban H. Csillik, Fehér és Romák artisztikus táncos buzogányhármasát illeti elismerés, de a szabadgyakorlat, dobtánc, ritmikus tánc és a forró sikert aratott magyar táncbemutató is kitűnően illeszkedett be a műsorba, amely ízléssel és mértékkel vegyítette a nehéz gyakorlatokat a könnyed ritmikus műsorszámokkal. A férfiak korlátgyakorlatai közül Sántha pompás léghengerben gyönyörködhattünk, míg a műsor egyik legszebb számaként a legszebb magyar nyújtó-

tornászok mutattak be bravúros gyakorlatokat.

A pompásan sikerült díszturna a Sportegyesület agilis vezetőségén felül, amely a rendezés gondosságával és mindenre kiterjedő figyelmével nagyban hozzájárult a jelentős sikerhez, nem utolsósorban Sántha Lajos és Huberné Csillik Margit művezetők érdeme is, akik szakavatott, lelkiismeretes, országos viszonylatban vezető helyet elfoglaló tudásukkal méltó képet nyújtottak a nagyközönségnek a Postás SE-ben élő magasszínvonalú tornászklubjáról.

De a minden elismerésre méltó tornászokon kívül szépen kitett magáért az Országos Postás Zenekar is. Kitűnő karnagyának, Eördögh Jánosnak a vezényletével úgyszólván tökéletes kiegészítője volt a női táncszámoknak.

Meg kell említenünk végül, hogy a díszturnáról készült filmet a Híradó Filmszínház már február hó 12-iki műsorára vette s a Híradó Filmszínház premierjét megtisztelte látogatásával Vezérigazgató Urunk és helyettese is.

Sakk. Dr. Kuzmich Gábor postavezérigazgató, a Postatisztviselők Sakkegyletének díszelnőke, a rendelkezésére álló alappól a sakkegyletnek 500 pengőt juttatott.

A csapatbajnokságok küzdelmei során Havasi Kornél sakkmeister, többszörös olimpikon vezérelő kombinációval győzte le ellenfelét, Négyessy György sakkmeistert, a B. S. E. éljártékosát. Tipary Lajos sakkmeisterünk ugyancsak áldozati játékkal kényszerítette megadásra dr. Gecsey István sakkmeistert, a B. S. E. másodjátékosát.

Rövidesen megkezdődnek a főtorna küzdelmei a sakkmeisteri címért. A postás sakkozók közül legnagyobb eséllyel Jeney Ferenc indul. A főtorna döntőjében indulási jogot nyertek még Köberl és dr. Krumpholz. Február havában elkezdődött az egyesület háziversenye.

A Kultúregyesület hangversenye.

Az Országos Postás Zene- és Kultúr Egyesület „Erkel Ferenc” zeneiskolája február hó 22-én a Benczur-utcai Postán Otthon dísztermében tartotta Mozart hangversenyét.

A hangverseny szereplői közül különösen kitűntek: Nagy Kató, a Zala testvérek, Erdélyi Klára, Bertalan Erzsébet és Hegedüs Ágostonné zongorajátékkal, Boda Anna és Együd Anna négykezes zongoraszámmal; Albert István hegedűjátékával. A hangverseny második részében a szereplők zenekari kísérettel csillogtatták tudásukat. Így Kirvai Ferenc énekével, Barbós Sándor és a kiváló technikájú Pillis Pál hegedűjátékával tett bizonyágot fejlődéséről

és a tanárok lelkiismeretes, kiváló munkeredményéről.

A dísztermet zsúfolásig megtöltötte az érdeklődő hallgatóság. Aigner Dezső vezérigazgató-helyettes feleségével, Demény Károly és báró Szalay Gábor dr. államtitkárok, Gyarmathy Béla főigazgató szakosztályelnök feleségével, Biró Pál dr. főigazgató és az egyesületek részéről sok vezető tisztviselő és családtagjaik nagy élvezettel és meleg elismeréssel jutalmazták a szép hangverseny szereplőit.

Segédkönyv a közigazgatási vizsgákhoz. Ismételten felhívjuk elsősorban a közigazgatási vizsgára készülő kartársaink figyelmét a „Jogi tájékoztató a kereskedők és a kereskedelemben alkalmazottak részére” című tankönyvre. A nyolcadrét alakú könyvecske 160 oldalon összesen 347 kérdés és felelet alakjában rövid, könnyed és érthető, de mégis alapos tájékoztatást nyújt a kereskedelmi törvény és az ipartörvény, valamint a kereskedelmet érintő többi törvény és rendelet legfontosabb rendelkezéseire vonatkozólag. Különösen a kereskedelmi üzlet megkezdése, a kereskedelmi társaságok, az üzletkör kérdései, a kereskedő jogköre, a céghasználat, az üzletátruházás, a megrendelésgyűjtés, a házalás, a várakozás, a kiárusítás, a védjegyjog, a tisztességtelen verseny, az árelenőrzés, a mértékügy, a tőzsdei forgalom, a biztosítás, a szolgálati (munka) viszony, tanoncügy, a munkaidő és munkaszünet, a záróra, a legkisebb munkabér, a fizetéses

(Budapest, V., Gr. Klebelsberg-utca 29. sz.) kapható. Legalább 10 kötet egyidejű vásárlása esetén közvetlenül a Stádium Rt.-nél azonban kötetenként 50 fillérért kapható.

A könyvecske egyes példányok vétele esetén 70 fillérért a könyvkereskedésekben és a Stádium Sajtóvállalat Rt. könyvkiadó vállalatnál szabadság azok a témák, amelyeket ismertet.

A Katolikus Népszövetség 1942. évi naptára. Ötvös Lajos dr. szerkesztésében most jelent meg. Nemzeti színekkel díszített fedőlappján első királyunk: Szent István művészi alkotású képe található, amint országának és a Szent Koronának védelmét kéri Hazánk Patronájától. Megszólalnak benne a magyar katolikus egyházfejedelmek a keresztény társadalomhoz. Ir az elhunyt katolikus közéleti nagyságokról. Érdekesnél érdekesebb társadalmi, történelmi, kulturális, gazdaságpolitikai vonatkozású és szépirodalmi közleményeket olvashatunk írók tollából. Zichy János gróf, Czettler Jenő dr. felsőházi tag, Thassy Kristóf dr., Mátéffy Viktor és Közi-Horváth József országgyűlési képviselők, Ijjas Antal, dr. Csergő Károly, Thewrewk Pallaghy Attila és még sokan a közéleti férfiak közül. Elbeszélések, apróságok, versek, háborús tájékoztató, hasznos tudnivalók, a szövegek között arcképek, a vizsziatért magyar vidékek nevezetességeinek képei, felvételei teszik változatossá a dús tartalmat.

Kapható 50 fillérért a Katolikus Népszövetség központjában. (Budapest, IV., Veres Pálné-u. 9.)

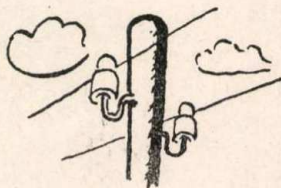

KÉRELEM

a visszacsatolt területek postaszervezésében résztvett
kartársainkhoz!

A Magyar Posta Könyvei sorozatában kiadni tervezzük a Magyar Szent Koronához visszacsatolt Felvidék, Kárpátalja, a keleti és erdélyi országrészek, valamint a Délvidék postai és távközlési szolgálata megszervezésének történetét. Ezzel kapcsolatban felkérjük a visszacsatolt területek postai és távközlési szolgálatának megszervezésében, illetőleg ellátásában résztvett kartársainkat, hogy élményeikről, tapasztalataikról és a szervezésnél végzett munkásságukról lapunk felelős szerkesztőjét írásban tájékoztatni szíveskedjenek.

A kiadásra kerülő könyveket képekkel illusztráljuk. Ha tehát a szervezésben résztvevő kartársaink olyan fényképekkel rendelkeznek, amelyek postai vonatkozásúak, vagy a szervezéssel kapcsolatosak, azokat kérjük felelős szerkesztőnk címére megküldeni. A beküldött képeket felhasználás után visszaküldjük.

SZERKESZTŐBIZOTTSÁG.

SZERKESZTŐSÉG:

I., KRISZTINA-KÖRÜT 12. IV. 432. TÁVBESZÉLŐ: 156—841.

MŰSZAKI KÖZLEMÉNYEK: (Társszerkesztő)

XI., VÁSÁRHELYI PÁL-U. 4/6. TÁVBESZÉLŐ: 258—280.

KIADÓHIVATAL:

I., KRISZTINA-KÖRÜT 12. II. 220. TÁVBESZÉLŐ: 150—597.

Előfizetési ár évi 10 P. Postai alkalmazottaknak évi 5 P.

Felelős kiadó: DR. LUKÁSZ ALFONZ

URBÁNYI ISTVÁN könyvnyomda, Budapest, VI., Gróf Zichy Jenő-utca 36.
Telefon: 118-461.