

MAGYAR POSTA

SZERKESZTI ÉS KIADJA A M. KIR. POSTAVEZÉRIGAZGATÓSÁG
MEGBIZÁSÁBÓL A M. KIR. POSTA JOGÁSZ-ÉS MÉRNÖKTISZTVEISELŐI
ORSZÁGOS EGYESÜLETÉNEK SZERKESZTŐBIZOTTSÁGA

FŐSZERKESZTŐ: DR. FORSTER KÁROLY M. KIR. POSTAFŐIGAZGATÓ

FELELŐS SZERKESZTŐ:

TÁRSZERKESZTŐ:

Dr. PÁZMÁNY ÖDÖN

RÁKOSI GYÖRGY

M. KIR. POSTAIGAZGATÓ

M. KIR. POSTAMŰSZAKI TANÁCSOS

Néhány szó a sommáscsomagok számlálás- nélküli kezeléséről.

Irta: Dr. ZELEI JÓZSEF m. kir. postatanácsos.

A m. kir. posta életében a teljesítményfokozás mindig különös méltánylásban részesült. Jól tudjuk, hogy a most dúló világháborút megelőző időkből a teljesítményfokozás a m. kir. postánál kizárólag a gazdasági jólét emelése céljából játszott nagy szerepet. Ma ez a szempont a háborús gépezetünk szolgálatában fokozottabb mértékben serkentője az üzemi teljesítményfokozásnak. Ebben a pillanatban azonban a hadifontosságú üzemek, közöttük nem utolsó helyen a m. kir. posta, a háborúval kapcsolatos feladatoknak olyan tömegével állanak szemben, amelyeket csak teljesítményfokozással lehet megoldani, vagy amelyeknek megoldása magasabb honvédelmi és közgazdasági érdekekből parancsoló szükségesség, még akkor is, ha a megoldás során a gazdasági jólét növelésének szempontja csak nehezen, vagy csak korlátolt mértékben érvényesülhet.

A m. kir. postának is kötelessége tehát, hogy alkalmazottainak munkáját úgy vegye igénybe, berendezési tárgyait, gépeit, szállítóeszközeit akként használja ki, a munkarendszereit úgy szabályozza, hogy a leggazdaságosabb teljesítmény lehetővé váljék. Más szóval a m. kir. postánál is arra kell törekedni, hogy a postaszolgálatban minden munkaórát, minden gépet és szállítóeszközt úgy használjanak fel, hogy a postai szolgálatnak az eddiginél sokkal nagyobb eredménye álljon a magyar közgazdaság és a honvédelem rendelkezésére.

A teljesítményfokozás céljaira a m. kir. posta főként alkalmazottai munkakészségét, odaadását, kitartását, töretlen élniakarását, s az utóbbi évek során a szervezés terén szerzett tapasztalatait állíthatja a küzdőtérre. A teljesítményfokozás ezekkel az erőkkel állandóan folyik. Előfordul azonban, hogy a teljesítményfokozás, mint cél, a végrehajtó szolgálat részére kiadott rendelkezésekben azonnal nem ismerhető fel. Az ilyen — céljaiban fel nem ismert — intézkedéseket pedig, ha jóhiszeműen is, gyakran idegenkedéssel fogadják, ami természetesen a kitűzött cél elérését is veszélyezteti.

Jellemző példa erre a P. R. T. 1941. évi 55. számában közzétett 261.657/4. számú rendelet, amely a sommáscsomagok számlálás nélküli kezelését szabályozza. A rendelet szövegét nem kívánom itt ismertetni, mert úgy hiszem, az még azok előtt sem ismeretlen, akik a végrehajtószolgálat területén nincsenek kapcsolatban a sommáscsomagok kezelésével. Azt azonban meg kell említenem, hogy a sommáscsomagok számlálás nélküli kezelési rendszere nem új üstökös a postás-égbolton. 1911-ben jelent meg először, de 1919. évi december hó végéig tartó ragyogás után letűnt. 21 év után, 1941. évben történt visszatérésekor, főként pedig a későbbi időkben, annyira megmozgatta a postás közvéleményt, hogy — úgy érzem, — hasznos szolgálatot teszek, ha a sommáscsomagok számlálás nélküli kezelésével kapcsolatos véleményeket e cikk keretében a nyilvánosság előtt foglalkozom.

*

A sommáscsomagok számlálás nélküli kezelésének rendszerére vonatkozó vélemények megegyeznek abban, hogy a számlálás és jegyzékelés, valamint az egyenleg és az átvevőkönyv mellőzésének eredményeképpen

a) a sommáscsomagok kezelése a felvevő, indító, szállító, átvevő és leadó szolgálatban lényegesen meggyorsult,

b) a sommáscsomagok szabályszerű irányítására a hivatalok nagyobb gondot fordíthatnak, s ezért a csomagok irányításánál a tévedések ritkábbak,

c) a csomagdarabszám-eltérések sok munkát igénylő rendezésére lényegesen kevesebb esetben kerülhet sor; végül a

d) csomagok visszamaradása, túlszállítása ritkábban fordul elő.

Ezek a vélemények kivétel nélkül azt bizonyítják, hogy a sommáscsomagok számlálás nélküli kezelése megokolt és e kezelési rendszer a gyakorlatban számottevő eredményeket jelent.

*

A sommáscsomagok számlálás nélküli kezelési rendszerével kapcsolatban azonban — a már ismertetett előnyökkel szemben — aggályok merültek fel. Ezek a kedvezőtlen vélemények, kivétel nélkül jóhiszeműségből fakadtak, mégis alkalmasak arra, hogy az új rendszer jelentőségét, értékét — hacsak látszólag is — csökkentsek és a felelős tényezőkben a rendszer következményeire vonatkozólag aggodalmakat keltsenek.

1. A legnagyobb figyelmet az a felfogás érdemli, hogy a csomag elveszési, illetőleg a csomagkártérítési esetek számának az 1942. évben bekövetkezett emelkedése a számlálás nélküli kezelés rendszerének tudható be.

A csomag elveszési, illetőleg a kártérítési esetek számának az 1942. évben történt emelkedését nem lehet tagadni. A csomag elveszések okát kutatva azonban utalnom kell arra a tényre, hogy bármely postára adott csomag elveszhetik, mert azt

a) postai kezelés közben bűnös kezek eltulajdonítják, vagy mert az

b) címnélkülivé válik és a feladó vagy a címzett kiléte a nyomozó szolgálat során, nem állapítható meg. Kérdés most már az, hogy az elveszett csomagok összdarabszámában milyen arányban van képviselve az egyik és milyen a másik módon elveszett csomagok darabszáma. Köztudomás szerint a címnélkülivé vált, azonosíthatatlan, tehát elveszettnek minősülő sommáscsomagok darabszáma ezidő szerint is összehasonlíthatatlanul nagyobb, mint a bizonyítottan eltulajdonított sommáscsomagok darabszáma.

Nem kell bizonyítani, hogy a sommáscsomagok cím nélkülivé válását, főképpen pedig azonosíthatatlanságát a kezelési rendszerrel, vagyis a sommáscsomagok számlálásával, jegyzékelésével és egyenlegezésével, illetőleg ezek mellőzésével okozati összefüggésbe hozni nem lehet. Ezzel szemben tény az, hogy a számlálás nélküli kezelés — a számlálás, jegyzékelés, egyenlegezés, átvevőkönyvbe foglalás elhagyása — a sommáscsomagok eltulajdonításával járó veszélyt az érdekelt alkalmazottra nézve bizonyos mértékben csökkenti. Ez a körülmény a számlálás nélküli kezelés elrendelésekor az illetékes tényezők figyelmét sem kerülte el. Ezért a kiadott alaprendeletben intézkedés történt, hogy a számlálás nélküli kezelés során a csomageltulajdonítási esetek elhárítása, illetőleg a csomageltulajdonítással az érdekelt alkalmazottakra nézve fennálló veszély növekedése céljából a munkamenet személyes ellenőrzését fokozni kell. Ez az intézkedés azt a különbséget, amely a számlálás-melletti és a számlálás nélküli kezelés között biztonsági szempontból mutatkozott, megszüntette. Ha ennek ellenére a csomageltulajdonítások száma a számlálás nélküli kezelés idején a számlálással történő kezelési rendszer idejéhez viszonyítva mégis aránytalan emelkedést mutatna, — aminek igazolására adatok nem állnak rendelkezésre, — annak okát abban a többi esetben megállapított tényben kell keresni, hogy az ellenőrzésre hivatott és kötelezett közegek az alaprendeletben számukra előírt ellenőrzési kötelezettséget vagy egyáltalán nem, vagy csak felületesen teljesítik. Nem kétséges, hogy az ellenőrzés hatályosságának növelésével a csomag elveszési esetek száma egyenes arányban csökken.

Meg kell még említeni azt is, hogy — véleményem szerint — 1942-ben nagyon sok olyan sommáscsomagot kellett elveszés címén kártéríteni, amely valójában nem veszett el, hanem azonosítatlanul a Budapest 70. sz. postahivatal csomagnyomozóosztályának raktárában hevert és végül is értékesítésre került. Azóta azonban megfelelő intézkedések történtek és hinni lehet, hogy e reformok nyomán az elveszés címén kártérítendő csomagok száma észrevehetően csökkenni fog.

Egyébként a szóbanforgó észrevétel kapcsán az alábbi táblázatot állítottam össze:

Év	Feladott sommás csomag	Elveszés címén kártérített sommás-csomag			A Budapest 70. sz. hivatalnál azonosítatlan sommás-csomag	
	drb.	drb.	%	drb.	%	
1941-ben	19.973.000	4037	0·02	6587	0·03	
1942-ben	26.890.000	8752	0·03	19.425	0·07	
Összehasonlítások	1942 I—XII. időszakban 1941. I—XII. időszakához képest több (+) kevesebb (—)	számszerűleg	+	+	+	+
	%-ban	+ 34·6	+ 116·8	—	+ 194·9	—

A táblázat adataiból kitűnik, hogy a csomagelvezések, illetőleg a káresetek száma a forgalomhoz képest jelentéktelen, ennél fogva különösebb megfontolásra okot nem szolgáltat. Megállapítható továbbá az is, hogy az elveszés címén kártérített sommáscsomagok darabszámában — a forgalommal arányban álló mértékben — bekövetkezett emelkedés az azonosítatlan sommáscsomagok darabszámának emelkedésével van kapcsolatban.

2. Az is több oldalról elhangzott, hogy a sommáscsomagok számlálás nélküli kezelési rendszerének bevezetése óta a csomagsérülések gyakrabban fordulnak elő.

Ennek az állításnak van némi alapja. A számlálás nélküli kezelés mellett ugyanis a csomag átadása-átvétele gyorsabb ütemben történik, mint akkor, ha e munka közben a csomagokat számolni is kell. Nagyon természetes, hogy a gyorsütemű munka a csomagok gondos, kíméletes kezelésének nem kedvez. Ez azonban nem jelenti azt, hogy a sommáscsomagok kíméletes kezelésére vonatkozó általános rendelkezéseket a számlálás nélküli kezelés során figyelmen kívül kell hagyni. Ellenkezőleg, minden eszközzel oda kell hatni, hogy a sommáscsomagok kíméletes kezelésének szempontja mindenütt és minden körülmények között maradéktalanul érvényre jusson. Nem szabad azt sem figyelmen kívül hagyni, hogy csomagsérülések a mozgópostakocsik és a mellékkocsik zsúfoltsága következtében, továbbá rakolás közben való elázás miatt is előfordulnak. Végül figyelemreméltó az is, hogy amíg békeidőben a postán szállított anyagok, tárgyak „ruházata”, a csomagolás, szinte anyagpazarló volt, addig a háborúban a csomagolóanyagokkal való takarékoskodás, illetve a csomagolás új (pót) anyagokra való átállítása is bekövetkezett. Ez a takarékos és pótanyagokkal való csomagolás sokkal inkább előidézője a csomagsérülések emelkedésének, mint a számlálás nélküliséggel járó gyorsabb kezelés.

3. Nem hagyható szó nélkül az a vélemény sem, hogy a felelős alkalmazottak megállapítása a számlálás nélküli kezelés rendszerében lehetetlen, vagy csak nehezen lehetséges.

Ebben a tekintetben a régi — számlálással történő — kezelési rendszerrel szemben rosszabbodás nem következett be. A számlálással való csomagkezelés idején ugyanis az alkalmazottak felelőssége az egyenlegben mutatózó hiánynak megfelelő számú csomagért állott fenn.

Az egyenlegben mutatózó hiány és az érdekeltségi előjegyzés adatai alapján valakit egy bizonyos küldeménnyel kapcsolatban csak gyanúsítani lehet, anyagilag felelőssé tenni azonban nem. Így bármely elveszett csomagért való felelősség is csak lelkiismeretes és gondos megfigyeléssel párosult, továbbá sok türelmet és kitartást igénylő vizsgálat eredménye alapján hárrítható a postaalkalmazottakra. Ennek a lehetősége pedig a számlálás nélküli kezelés mellett is éppen úgy megvan, mint ahogyan megvolt a számlálással való csomagkezelés idején. Ha tehát valamelyik számlálás nélküli kezelő gőcponton a csomageltűnések száma feltűnően emelkedik — ami titokban nem maradhat — komoly vizsgálatot kell tartani.

4. Az előadottakkal szoros kapcsolatban van az a felfogás, hogy a számlálás nélküli csomagkezelésben résztvevő alkalmazottak felelősségérzete csökkent.

Ebben van igazság. Ez azonban veszélytelen, ha a felelősségérzet csökkenése bűnözési, ebben az esetben eltulajdonítási szándékkal nem párosul.

A közmondás szerint ugyan az alkalom szüli a tolvajt, az alkalom azonban önmagában nem kényszeríti az egyént tolvajlásra. A tolvajlásnak az alkalmon kívül más motívuma is van, pl. a kedvezőtlen megélhetési viszonyok, az alkalmazottak szűkös anyagi helyzete, jelleme stb. A nehéz háborús viszonyok között az emberek egyrésznének etikai értéke csökken, ennél fogva fokozott mértékben hajlamosak a vagyoneelleni bűncselekmények elkövetésére is. Így volt ez a múlt világháborúban is és így van ez ma is. Valami törvényszerűség mutatkozik ebben a jelenségben, amely alól a csomagkezelésben foglalkoztatott postaalkalmazottak sem vonhatók ki teljesen, akár számlálással, akár anélkül történik is a csomagkezelés. A m. kir. posta jó hírneve azonban kötelez arra, hogy a bűnözések ellen minden lehető eszközzel küzdjünk. Egyik ilyen eszközt látnám abban, ha a csomagot eltulajdonító, vagy kifosztó alkalmazottak nevei, a kiszabott büntetéssel együtt a P. R. T. útján a személyzet tudomására jutnának.

5. A számlálás nélküli csomagkezeléssel okolják meg sokan azt is, hogy a csomagok sorsa iránti tudakozódások, felszólalások száma az elmúlt évben jelentős mértékben megnövekedett, ezek elintézése átvevőkönyv hiányában lassúbb lett és a tudakozványok nemleges elintézése is sűrűbben fordult elő.

Megfigyelés szerint a tudakozódások és felszólalások száma nem a számlálás nélküli kezelés eredményeképpen, hanem inkább a közönség felfogásában beállott változás miatt emelkedett. A közönség ugyanis a mai időkben ha a küldeménye a régi gyorsasággal, vagyis 48 órán belül nem érkezik meg a címzetthez, már türelmetlen és — arra gondolva, hogy a küldeménye elveszett — azonnal érdeklődik annak sorsa iránt. Ezért kellett a tudakozódás lehetőségét is időbeli korlátok közé szorítani. A tudakozványok és felszólalások számának emelkedése a közönség felfogásán kívül okozati összefüggésben van a címnélkülivé vált, azonosítatlan, tehát a címzetthez soha meg nem érkezett csomagok számának emelkedésével is.

Kétségtelen, hogy a tudakozványok elintézése a rendeltetési hivatalnál — átvevőkönyv hiányában — lassúbb lett. Ez a lassúság azonban a tudakozvány érdemi elintézését nem befolyásolja, illetőleg nem teszi lehetetlenné. Az érkezett csomag tudakozványt sohasem lehetett csak az átvevőkönyv alapján elintézni, mindig szükség volt a kézbesítés vagy utánküldés tényének a szállítólevelek és egyéb okiratok megtekintése alapján való igazolásra. Az átvevőkönyv vezetésének mellőzése sokkal nagyobb előnyt jelent, mint hátrányt.

6. Előszeretettel hangoztatott álláspont a számlálás nélküli csomagkezeléssel szemben egyebek között az, hogy a mozgópostáknál — mivel a csomagokról egyenleget nem vezetnek, — nem ellenőrzik, vajjon a számlálás alá eső, tehát a jegyzékelt csomagokat a küldöncök tényleg átadják-e.

Ezzel kapcsolatban rá kell mutatnom, hogy a postamesteri hivatalok, illetőleg postaiügynökségek, valamint a mozgóposták kölcsönös forgalmában a számlálás nélküli kezelés rendje a sommáscsomagok kezelésének biztonságára rovására — a régi kezelési renddel szemben — változást nem hozott.

7. Utolsóként emlitem meg azt az észrevételt, amely szerint a számlálás nélküli csomagkezelés rendszerében foglalkoztatott alkalmazottak létszámát több esetben emelni kellett.

Valóban előfordult, hogy az ellenőrzés hatályossága céljából a csomagkezelésben részvevő alkalmazottak létszámát a számlálás nélküli kezelés

miatt 1 főről 2 főre kellett felemelni. Ezek azok a kivételes esetek, amikor annakidején a pályaudvari rakoló szolgálatot — a forgalom csekélyisége miatt — egy küldönc látta el, most azonban az ellenőrzés hatályossága két küldönc foglalkoztatását teszi szükségessé. A felmerült esetek nagy részében azonban az altiszti személyzet célszerű beosztásával a kérdést a régi személyzeti létszám felemelése nélkül is meg lehet oldani. Ha egyes helyeken a személyzeti létszámot mégis emelni kell, gondoljunk csak arra, hogy a legtöbb helyen a teljesítmény személyzet szaporítás nélkül fokozódott, amely már önmagában kárpótlást nyújt az egészen ritkán szükségessé vált személyzet szaporításáért.

A teljesség kedvéért megemlítem, hogy a bírálók a számlálás nélküli csomagkezelés rendszerének egészére vonatkozóan az 1—7. pontokban ismertetett rész-vélemények alapján az alábbi — egymástól eltérő — álláspontokat foglalták el:

A) A számlálás nélküli csomagkezelés rendszerének változatlanul való további fenntartása szükséges;

B) a visszatért országrészekben a számlálással történő csomagkezelést vissza kellene állítani;

C) a számlálás nélküli csomagkezelést csak a két alkalmazottal közlekedő mozgópostáknál, valamint a nagyforgalmú kincstári postahivataloknál kellene meghagyni;

D) a háború tartama alatt a csomagokat számlálással kellene kezelteni, illetőleg a háború alatt a számlálás nélküli kezelést csak a karácsonyi forgalom idejére kellene engedélyezni;

E) a zsákcsoomagokat minden körülmények között számlálással — külön rajgékkel felszerelve — kellene kezelteni.

Az A)—E) pontokban felsorolt — a számlálás nélküli kezelés rendszerének korlátozását célzó — vélemények kapcsán a következőket jegyzem meg:

1941. évben a kb. 20.000.000 csomagfeladásból eredő csomagforgalmat a számlálással történő kezelés mellett és a szűkösen rendelkezésre álló szállítóberendezésekkel — köztudomás szerint — csak a legnagyobb nehézségek árán és csak bizonyos zavarokkal lehetett lebonyolítani. Ezért a számlálás nélküli kezelésben megnyilvánuló racionalizálásra feltétlen szükség volt. Az 1942-ben feladott csomagok darabszáma az előző évhez viszonyítva 34,6%-kal, kb. 27.000.000-ra emelkedett, anélkül azonban, hogy szállítóberendezéseinket és a csomagkezelésben foglalkoztatott személyzeti létszámot, legalább is minőségben ennek arányában növelni lehetett volna.

Ha tehát ilyen adottságok mellett a számlálás nélküli kezelési rendszer bármily mértékben és bármily tekintetben való korlátozására történnék intézkedés, ez a megduzzadt csomagforgalom zavartalan lebonyolítása elé gördítene más módon ezidőszert el nem hárítható akadályt, ami esetleg a csomagszállító-szolgálatban egészen komoly zavarokhoz vezetne. Ettől függetlenül azonban a zsákcsoomagok kezelésének biztonságát — véleményem szerint is — fokozni kellene. Erre az E) pontban javasolt eljárást — nehézségénél fogva — nem tartom célszerűnek. E helyett inkább a zsákcsoomagok darabszámát kellene csökkenteni. Igen célravezetőnek látszik erre a csomagok legkisebb térfogatának megszabása. Talán a közeljövőben erre is sor kerül.

*

A számlálás nélküli csomagkezelés rendszeréről még sokat lehetne beszélni. Ebből a rendkívül szétágazó és igen nagy tárgykörből azonban egy rövid cikk keretei között többet mondani nem lehet. Éppen ezért még csak annak hangsúlyozására szoritkozom, hogy a számlálás nélküli csomagkezelés elrendelésével egy reformgondolat valósult meg, amellyel szemben bizonyos ellenállás várható volt. Ez az ellenállás jelen esetben talán a rendszerrel elérni kívánt cél a teljesítményfokozás jelentőségének fel nem ismeréséből, vagy talán abból származik, hogy mint minden újítás, ez is a rendszerrel kapcsolatban közvetlenül érdekelt vezetők vállaira újabb gondot ró és tőlük újabb cselekvést követel.

*

Über die Aufhebung des Zählens der Pakete. DR. JÓZSEF ZELEI, Postrat.

Im ungarischen Inlandsdienst wurde am 1-ten Dezember 1941 bei der Übergabe das Zählen der gewöhnlichen Pakete und Pakete bis zu einer Wertangabe von 560 Pengő im allgemeinen aufgehoben. Die Einführung dieses Systems gab Veranlassung zu Meinungs-austauschen über die Vor- und Nachteile dieser Dienstvereinfachung. Der Verfasser gibt die verschiedenen Meinungen und Gedanken bekannt, die über das neue Verfahren im Verkehrs-dienst aufgetaucht sind. Das grösste Bedenken gegen das neue System war, dass die vereinfachte Behandlung die Anzahl der verlorengegangenen bzw. zu entschädigenden Pakete erhöhen werde. Um dieses Bedenken zu bekämpfen, bringt der Verfasser statistische Angaben auf, nach welchen die Zahl der entschädigten Pakete seit dem Aufheben ihrer Zählung ganz unbedeutend blieb.

Sur la suppression du comptage des colis postaux. M. le Dr. JÓZSEF ZE-LEI. Conseiller de poste.

Dans le service intérieur hongrois, le comptage des colis ordinaires et de ceux jusqu'à la valeur de 560 pengő a été, en général, supprimé lors de la remise. L'introduction de ce système a soulevé quelques questions sur les avantages et les inconvénients de cette simplifications de service. L'auteur fait connaître des opinions diverses qui se sont formées dans le service d'exploitation sur le nouveau procédé. Le plus grand scrupule contre le nouveau système consistait de ce que la manipulation simplifiée augmenterait le nombre des colis égarés resp. dédommagés. Pour lutter ce scrupule, l'auteur se réfère à des données statistiques selon lesquelles le nombre des colis dédommagés est resté insignifiant depuis la suppression du comptage.

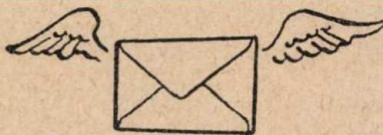

Hírvivők jutalmazása a középkorban.

Irta: Dr. SEMJÉN BÉLA m. kir. postahivatali igazgató.

I.

A magyar középkort minden téren a nyugati kultúrközösségbe való fokozatos bekapcsolódás jellemzi, tehát a hírszolgálat terén is az átalakulás fokozatos folyamatával kell számolnunk. Korábbi dolgozataimban már reámutattam arra, hogy a gyepűvédelem korában a hírközvetítés katonai szervezetek feladata volt,¹ a patrimonális királyság korában a szolgáló népek viselték a követségjárás terheit,² a XIII. század első felében lefolyt nagy társadalmi átalakulás pedig a familiaritás intézményét keltette életre, melynek tagjai három századon keresztül a hírszolgálat alkalmi és hivatásos lebonyolítói voltak.³

E változások közepette azonban meggyökeresedett régi formák, ősi jogok, szokások maradtak fenn, melyeket az újonnan fellépő társadalmi osztályoknak a hírszolgálatba bekapcsolódó tagjai változatlanul vettek át elődeiktől s ugyanúgy hagytak örökségül az utódokra.⁴ De nemcsak az előnyt jelentő jogszokásokhoz természetesen alkalmazkodó hírvivők, hanem a szolgálatukat igénybevevő felsőbb társadalmi körök is alkalmazkodtak a hagyományokhoz. Írott és tárgyi emlékeink azt bizonyítják, hogy az érkező folyók⁵ és követek fogadása is a régi formákat fenntartó külsőségek között történt.⁶ E fogadások az egész középkoron át, sőt még az azt követő időkben is a hírvivőkhöz gazdag megjutalmazásával végződtek. E szokás annyira általános, mondhatjuk kötelező volt, hogy nemcsak a jó hírt vagy a kedves levelet hozó, hanem az ellenfél sértegető levelével érkező nuncius is ajándékban részesül. Nagy Lajos király 1350-ben Tarantói Lajos követének, aki urának durva hangú bajrahívó levelét adta át, prémes öltönyt ajándékozott.⁷

Tagadhatatlan tény, hogy a hírvivők jutalmazása nemcsak a középkorban és nemcsak nálunk, hanem minden időben és minden népnél szokásban volt. Az egyéni képességre és leleményre felépített középkori hírszolgálatban azonban a jutalmazás szokása sokkal nagyobb szerephez jutott, mint más korban. Ennek oka a hűbéres társadalom szakadozottóságában és az ezzel kapcsolatban leromlott biztonsági viszonyokban keresendő. A középkori hazai állapotok nem sokban tértek el a nyugati államok belső rendjétől, a követi jutalomnak mégis más szerepe volt nálunk, mint a nyugati szomszédainknál. Nyugaton ezek a jutalmak egyrészt a hírvivők fenntartására, másrészt az erőkifejtés, illetve a gyorsaság fokozása, vagypedig az útközben elszenvedett nélkülözésekért, sőt bántalmakért kárpótlásul szolgáltak. Hazai kereteink között a jutalmazás hasonló alapelveit a nyugati formákhoz me-

¹ Szerző: Hírközlés a gyepűkről. Magyar Posta. 1935. 447—457. 1.

² Szerző: Egyházi hírszolgálat az Árpádkorban. Magyar Posta. 1939. 178—190. 1.

³ Szerző: Az Anjou-kor királyi hírszolgálat. Magyar Posta. 1940. 265—271. 1.

⁴ Pld. a descensus és a szabad lóváltás. L. u. o. 265—267. 1.

⁵ A XIV. század elejéről ismeretes okiratok a hivatásos levél- és hírvivőket „folyók”-nak nevezték. U. o. 268—271. 1.

⁶ Szerző: A középkori magyar hírszolgálat tárgyi emlékei. Magyar Posta. 1941. 246—247. 1.

⁷ Pór Antal: Nagy Lajos király. M. tört. életrajzok. Budapest, 1892. 227. 1. Fejér: Cod. dipl. IX.1. 775—776. 1. Chron. Dubn. c. 166.

reven simuló városi hírszolgálatban szintén feltalálhatjuk. Egyéb viszonylatban azonban az csaknem kizárólag az elismerés kifejezését célozta s így az ajándék jellegével bírt. Ezért ily juttatások nálunk sokkal sűrűbbek és gazdagabbak voltak s emlékeik is aránylag nagyobb számban maradtak fenn, mint nyugaton. Feltűnő azoknak az okleveleknek viszonylagos nagy száma, melyek a szoros értelemben vett hírszolgálati érdemekért elnyert birtokadományokra vonatkoznak.

A nyugati államok középkori hírvivői ritkábban részesültek jutalomban s az rendszerint szerény volt. Az ezredforduló táján az üzenettel vagy levéllel érkező német „Bote“ az átvétőtől három szelet kenyeret (Botenbrot) kapott.⁸ Ez a szokás — állítólag — nem is annyira a követ megjutalmazását, mint inkább ellátását célozta. A német városoknak a XIV—XV. századból származó számadáskönyveiben gyakran találkozunk a feltűnően nagyszámú városi Bote-k számára kiutalt összegekkel. Ezek az összegek, melyek az előírt út nagysága és veszélyessége szerint emelkedtek vagy csökkentek, a német hírvivők fizetését (Botenlohn, Botenmiete) képezték, emellett azonban az utazási költségek fedezésére is szolgáltak. Minthogy a német városok nem csekély mértékben az állami hírszolgálat terheit is viselték, hírvivőik gyakran távoli városokat, sőt idegen országokat is felkerestek s ilyenkor jelentékeny összegű útravalót kaptak. Az 1428. évben Nürnberg városa 19 librát, 7 schillinget és 3 fillért⁹ fizetett ki „Botenlohn“ címén annak az emberének, aki a király által küldött levelet Lombardiába és Rómába vitte. Ugyanakkor a Rote Hans nevű nuncius 15 schilling fillért¹⁰ kapott, mert a király levelével a kb. 100 kilométer távolságra fekvő Regensburgba futott.¹¹

A középkori német hírvivő megéllhetésének alapját tehát rendszerint azok az összegek képezték, melyeket megbízóitól útravalóul kapott. Elvértve olyan hűbértokoknak is nyomára bukkanunk, melyeknek használata fejében a hírvivő gyalog vagy lovon történő követségjárásra (Botenlohe) volt kötelezve.¹² A késő középkorban már a címzett által pénzzel, szöveggel vagy ruhával történő jutalmazás is szokásba jött,¹³ de idevonatkozó adatokat csak ritkán találunk.¹⁴ Említésre méltó, hogy a pénz- vagy másfajta ajándékot, melyet a hírvivők jutalmazására fordítottak, sőt néha magát az örömhír fogalmát is ugyanúgy „Botenbrot“-nak nevezték, mint a korábbi századok szegényes ajándékát, a három szelet kenyeret. A legszebb példát hazai forrásban, a pozsonyi számadáskönyvek 1440. évi feljegyzéseiben találjuk: „Item an dem tag hab wir geben zwain poten got sey gelobt, dy briefleich das podenprot gepracht haben, das vnser genediger fraw dy kunigin ein Jungen kunigk geport hat, In zu podenprot XX. flor. auri“¹⁵

Itália gazdag földjén a hírvivők ugyanúgy az útravalóul nyert pénzösszegekből tartották fenn magukat, mint német társaik zordabb és szegegyebbebb hazájukban. Az olasz hírvivők sokszor csekély összegű útipézzel

⁸ Diefenbacher: Deutsches Leben im 12. und 13. Jahrhundert. I, Berlin—Leipzig 1919. 89. 1.

⁹ Egy nürnbergi font (libra) = 509.194775 gr ezüst. Hóman Bálint: Magyar pénztörténet. Budapest, 1916. 67. és 583. 1.

¹⁰ 1 font = 20 schilling (solidus) = 240 dénár (pfennig, heller). Ernst Göttinger: Reallexicon der deutschen Altertümer Leipzig, 1885. 401 és 672. 1.

¹¹ Ernst Kiesskalt: Die Entstehung der Post. Bamberg, 1930. 22. 1.

¹² Szerző: Egyházi hírszolgálat. Id. h. 189. 1.

¹³ Diefenbacher id. m. 89. 1.

¹⁴ Kieskalt id. m. 23. 1.

¹⁵ Ortway Tivadar: Pozsony város története. II/3. Pozsony, 1900. 411. 1.

indultak, gyakrabban részesültek azonban jutalmakban. Az 1331. és 1332. években Sziciliából Magyarországra küldött királyi cursorok átlag három unciát „in carolenis argenti“¹⁶ kaptak. Ez az összeg három-négy hónapra szolgált útipénzüi és rendszerint utólagos elszámolás tárgyát képezte.¹⁷ Az 1367. év táján Castelloi Rudolf ágostonrendi szerzetes és hittanár három szolgálval és négy lóval vitte a pápa leveleit Magyarországra. A pápai levélvivő egy-egy útra tizenkét aranyforintot kapott.¹⁸ A rendszeres havi vagy évi fizetés sem ment azonban ritkaságszámba. Kozma, Anjou Izabellának Kun László király özvegyének nunciusa és familiarisa évi tizenkét uncia aranyat vett fel a királyné testvérbátyjától, II. Károly szicíliai királytól.¹⁹

A XIV. századból fennmaradt vatikáni számadáskönyvek számos arra vonatkozó adatot tartottak fenn, hogy a pápai udvar szolgálatában álló magyar zsoldosok egy-egy sikerült ostrom vagy roham után pénzjutalomban részesültek. Ez a jutalmazás a most szokásos kitüntetéseknek felelt meg.²⁰ A pénz- és egyéb jutalmak kitüntető jellegét az a körülmény is igazolja, hogy a nyugaton, főleg Itáliában megforduló diplomáciai követek, rendszerint magas egyházi vagy udvari méltóságok viselői, szintén nem találták megalázonak ily jutalmak elfogadását. Nagy Lajos által az 1360. évben a nürnbergi tárgyalásokra kiküldött Vilmos pécsi püspököt ügyes közvetítő tevékenységéért a császár kétezer aranyforinttal jutalmazta.²¹ Hasonló működéséért 1376-ban a velencei doge Miklós udvari vitéznek, Lökös fiának két lepedőt, egy szép paplant — melynek mása a pápa számára készült — és még két kordét adományozott.²² Bőkezűbb volt a velencei állam feje 1356-ban az ausztriai herceg követe iránt, akinek nemcsak a visszatérés költségeire utalt ki száz aranyat, hanem még zárai tartózkodásának költségeit is külön öt arannyal fedezte.²³

Természetesen csekélyebb mértékben, de annál nagyobb számban részesültek a kitüntetést jelentő jutalmakban azok a hír- és levélvivők, akik fárasztó utazás után egy-egy kedves levéllel vagy kedvező üzenettel jelentkeztek az itáliai udvarokban. A trecento és quattrocento aprólékos gondossággal vezetett számadáskönyvei a hírvivői jutalmaknak eléggé bőven buzgó forrását képezik. A megajándékozottak sorában a magyar „folyók“ és követelek is feltűnnek, akik hazánk határait átlépve Rómáig, Velencéig, Nápolyig, sőt gyakran egész Sziciliáig lóháton folytatták útjukat. Ez az utazás nem volt veszélytelen, mert az utazónak nemcsak az elemekkel, hanem vám-szedőkkel, útonállókkal, sőt ellenséges zsoldosokkal kellett megküzdenie. Az egyik legrégebb, az 1153. év tájáról eredeti példányban fennmaradt oklevélünk Adalbertnek, II. Géza király legatusának végrendeletét tartalmazza, aki Rogerius szicíliai király udvarába történt elindulása előtt javainak szétosztá-

¹⁶ arany vagy ezüstfont = 12 uncia = 360 tari = 7200 gram. 1 uncia = 26.488407 gram
Hóman Bálint id. m. 549. l.

¹⁷ Wenzel Gusztáv: Magyar diplomáciai emlékek az Anjou korból. Budapest, 1874—1876. I. 285. l.

¹⁸ Pór Antal: Keszei Miklós. Magyar történeti életrajzok XX. 5. Budapest, 1904. 112. l. A firenzei aranyforintot 3.5313 gr súlyban verték.

¹⁹ Wenzel id. m. I. 73—74. l.

²⁰ Lukacsics Pál: Magyar zsoldosok a pápaság szolgálatában. Hadtörténelmi közlemények. 1932. 132. l.

²¹ Josephus Koller: Historia episcopatus Quinqueecclesiarum. Posonii, 1782—1784. III. 84—85. l.

²² Wenzel id. m. III. 135—138. l.

²³ Wenzel id. m. II. 141—142. l.

sáról rendelkezett.²⁴ A sok veszedelem és fáradság után céljukat elért magyar hírvivők mégsem időztek sokáig az újjászülető Itália gazdag és pezsgő életű városaiban. A velencei doge 1311-ben panaszkodott Károly Róbert királynak, mert „folyója“ gyorsan, a válasz bevárása nélkül tért vissza: „sed cursor, lator earum (litterarum), recessit subito, litteras nostras non recipiens, nec requirrens“.²⁵ Valószínű, hogy a „gyors folyó“ nem volt hibás, mert a késedelmező levélírók saját mulasztásukat már ebben a korban is a levelek továbbítójára, hártották át.

Ami a magyar hírvivőknek juttatott jutalmakat illeti, azok a nyugati szokásokhoz és viszonyokhoz képest elég gazdagok voltak, a megtett út fáradalmaival és veszélyeivel azonban nem álltak arányban. Megfigyelhetjük, hogy a jutalmak elsősorban a cursor dominusának méltósága arányában emelkedtek vagy csökkentek, de a cursor saját társadalmi állása és a hozott levél tartalma is befolyást gyakorolt a jutalom végső kialakulására.

Idevonatkozólag érdekes adatokat találunk Róbert nápolyi királynak, Károly Róbert királyunk unokabátyjának az 1332. évből származó számadáskönyvében.²⁶ A feljegyzések szerint ez év július havában a magyar király két „folyója“ érkezett a nápolyi királyi udvarba. A király mindkettőjük részére két ezüst uncia és tizenöt tari jutalmat adományozott: „solute sunt Herrico de Bugeдан et Gerardo eius socio, cursoribus incliti Principis Regis Vngarie nepotis Regii, quas eis dominus Rex gratiose donauit in carolenis argenti uncie II. tarení XV“. Ebből az összegből Bogdáni Henriket egy uncia és tizenöt tari illette meg, míg a fennmaradó másik uncia Gellért nevű társának jutott.²⁷ A jutalom elosztása tehát észrevehetően a feljebbvalói és alárendeleti viszony figyelembevételével történt.

Október havában Károly Róbert király Magyar Henrik nevű folyója érkezett meg a nápolyi udvarba, aki hat uncia jutalomban részesült: „Henrico Vungaro cursori incliti domini Regis Vngarie, quas sibi gratiose dominus Rex exhiberi prouidit vncie VI.“²⁸ E szokatlanul magas jutalom kedvező hír vagy kedves levél megérkezésére enged következtetni. Lényegesen csekélyebb összegű jutalomban részesült ugyanebben az időtájban Magyar János, Vitus nyitrai püspök²⁹ „folyója“, aki ura levelével érkezett Nápolyba s Róbert király rendeletére tizennyolc tari jutalmat kapott: „Johanni Vngaro cursori venienti ad dominum Regem cum licteris fratris Viti Vngaria, quas sibi dominus Rex gratiose exhiberi prouidit tarení XVIII.“³⁰ Úgy látszik tehát, hogy a nápolyi királyi udvarban az ezüst unciákat csak a királyi hírvivők részére osztogatták.

A valóban bőkezű, sőt néha szemkápráztató jutalmakkal a keleti népek történetére vonatkozó forrásokban találkozunk. A 901. évben Iszmail, a nagy Szamanida hódító, a Mutaszid kalifa elismerő diplomáját hozó követnek százezer direm ajándékot adott.³¹ Bár e régi keleti pénzegység értékelése vitás,³² a követi jutalom hatalmas arányait mégis érzékeltethetjük, ha mel-

²⁴ Wenzel: A. U. O. I. 63. l.

²⁵ Fejér: Cod. dipl. VIII/1. 419. és 422. l.

²⁶ Az olasz királyi Grande Archivio-ban, Nápolyban, a Registri Angioini című regestakönyvekben.

²⁷ Wenzel: M. dipl. eml. I. 290. l.

²⁸ U. o. u. a. l.

²⁹ Fejér: Cod. dipl. VIII/3. 737. és IX/1. 350 l. (1334–1346).

³⁰ Wenzel: M. dipl. eml. I. 327. l.

³¹ Vámbry Armin: Bokhara története. Pest, 1873. I. 77. l.

³² Johnson perzsa szótára szerint egy direm két pennyvel egyenlő értékű.

léje állítjuk azt az adatot, hogy a bokharai fejedelem a kalifának kétszázezer, a khoraszáni kormányzónak pedig csak tízezer diremnyi évi adót fizetett.³³

A nyugati török történetírók szintén gazdag, többnyire pénz- és ruhaajándékokról emlékeznek meg. Dselálzáde Musztafa Kőszeg elfoglalásával kapcsolatban megemlíti, hogy „a várhódító pasa a győzelem örömhírét azonnal megküldte a magas udvarba s a győzelem hírét vivő hírvivők ott töménytelen ajándékot kapott, mint a szerencsés kereskedő, aki határtalan kincs birtokába jut”.³⁴ Színán csaus az örömhirtől megittasult és harc közben is nyomban ajándékozni akaró keleti lélek önfeledkezését írja le: „Egy tatár jött és azt az örömhirt hozta, hogy 5000 tatár elküldetett volt portyázni és 15.000 foglyot hozott. Rusztem pasa hallván ezt a hírt, a rajta levő vörös atlasz mellényt levetette és a futárra adta.”³⁵

E korlátlan keleti bőkezűség szelleme árad azokból az oklevelekből is, melyeket királyaink a hírvivők és követek hírszolgálati érdemeinek megjutalmazás céljából bocsátottak ki. Tárgyunknak ezek a forrásai, melyek túlnyomórészt a takarékos IV. Béla király kancelláriájában készültek, a következők:

Az 1240. évben Béla király Corradus mesternek, a királyné pohárnokmesterének azért, mert elsőszülött fia, István herceg születésének hírét meghozta, a soproni várhoz tartozó Padar nevű földet adományozta,³⁶ 1263-ban István ifjabb király főpohárnokmestere, hozta hírül Béla királynak unokája születését. Domokos főpohárnokmester ezért az örömhírért a gyermektelenül elhunyt Ipolitus birtokait nyerte el.³⁷ Egy évvel később Batiz („Botyz”) ispán a Tatra alján fekvő Csetenye („Chetene”) nevű nagy erdőt kapta jutalmul, mert ő hozta az első megnyugtató hírt a fia miatt aggódó királynak, a morvamezei csatában eltűnt, de Isten segítségével az ellenség kezéből épen kiszabadult ifjabb király szerencsés megmeneküléséről.³⁸ Hasonló érdemet szereztek ebben az időtájban Marcellus és Miklós, Ilarius fiai is, akik a királynak a bolgárok ellen Lom várán túl hadakozó fia egészségi állapotáról hoztak kedvező hírt s ezért az „egykor Hovran által lakott” liptói földet kapták.³⁹

Az örömhír hatását néha szerencsésen külső körülmények, kedvezően alakult véletlen helyzetek is fokozták. A legszerencsésebb magyar hírvivő Miklós mester, István pozsonyi ispán serviense volt, aki dominusának Uros szerb király felett nyert győzelmét hozta hírül Béla királynak. A hírvivő megérkezése és az örömhír bejelentése épen akkor történt, amikor a görög, bolgár, cseh, tatár és francia követek a királynál kihallgatáson, valamint leányai látogatóban voltak és így a győzelem híreről „észak és kelet, dél és nyugat egyszerre értesült”. A hibásan keltezett, de valószínűleg az 1269. évből származó oklevél szerint Miklós mester a liptói Verbic („Werbyce”) birtokot nyerte a legjobbkor érkezett örömhír jutalmául.⁴⁰

De nemcsak a királyi környezetbe tartozó alkalmi hírvivők nyertek

³³ Vámbéry id. m. 35. l.

³⁴ Thury József: Török történetírók. Budapest, 1893—1896. II. 210. l.

³⁵ U. o. 351. l.

³⁶ Hazai okmánytár. VIII. 421—423. l.

³⁷ Fejér: Cod. dipl. IV/3. 138—142. l.

³⁸ U. o. 185—186. l.

³⁹ Wenzel: Á. U. O. IV. 282—283. l.

⁴⁰ Hazai okmánytár. VIII. 96. l.

birtokadományokat, hanem az alacsonyabb társadalmi osztályok hivatásos hírvivője is részesült Béla király jutalmában. A királynak rokonával, Danilo ruthén herceggel fenntartott sűrű követváltásában a Komlós faluból való Germanus ujvári servilis már kora ifjúságától tevékenyen részt vett. A valószínűleg folyóként működő Germanust 1251-ben a király Ujvár szent-király-jobbágyfiai közé emelte.⁴¹ Nyolc évvel később ugyancsak Béla király Germanust oroszországi követi működéséért, annak folytatására való kötelezés mellett, a sárosi ispán iránt való minden tartozásától (debitum) felmentette és elrendelte, hogy őt Komlós föld birtokában senki se háborgassa.⁴²

A XIII. században tehát több család, elsősorban a Máriássy család ősei: Batiz ispán és Miklós mester — szepesi Márk fiai — hírszolgálati érdemeik jutalmául jutottak birtokukhoz. IV. Béla király halála után a tárgyunk körébe tartozó birtokadományozások csaknem teljesen megszűntek. Ennek oka nemcsak a királyi birtokok megfogyatkozásában, hanem a pénzgazdálkodás kifejlődésében is keresendő. Ebben az időben a familiáris követek és folyók tarsolyában már pénz csengett, míg a birtokadomány csak a legfőbb méltóságok hírmondásának volt a jutalma. Az 1323. évben Károly Róbert király Somoskő várát arra emlékeztetve adományozta Tamás erdélyi vajdának, hogy elsőszülött fia (Károly) születésének váratlan és örvendetes hírét személyesen hozta és jelentette neki.⁴³

Mind a középkorban, mind a megelőző és a középkort követő időkben az oklevelek kiállításának célja mindenekfelett a jogbiztosítás volt. Érthető, hogy pénzjutalmak nyomait e forrásokban hiába keressük. A pénzjutalmak adatai főleg a számadáskönyvekben és elvéve az elbeszélő forrásokban maradtak fenn. A mohácsi csatát megelőző időkben a királyi kincstárnokok által vezetett számadáskönyvek közül azonban mindössze hármat ismerünk. Ezek közül a legrégebb az 1494—1495. évekre vonatkozik.⁴⁴ Ezért a továbbiakban elsősorban a XIV—XV. századbeli városi számadásokat használjuk forrásul, melyekben tárgyunkra vonatkozó számos adat található. (Folytatjuk.)

*

Belohnung der Boten im Mittelalter. Dr. BELA SEMJÉN, Postamtsdirektor.

Der Verfasser schildert die Belohnung der Postboten im Mittelalter und vergleicht die ungarischen Zustände mit der Lage der westeuropäischen Boten.

*

Récompensation des courriers dans le moyen âge. M. le Dr. BELA SEMJÉN, Directeur de bureau de poste.

L'auteur traite de la récompensation des courriers dans le moyen âge et fait une comparaison entre la situation des courriers en Hongrie et l'état des courriers dans les pays de l'Europe occidentale.

⁴¹ Szövege Szentpétery-nél: Az Árpád-házi királyok okleveleinek kritikai jegyzéke. Budapest, 1923. I. 296—297. l.

⁴² Wenzel: Á. U. O. VII. 505. l.

⁴³ Nagy Imre: Anjoukori okmánytár. II. 65. l.

⁴⁴ Ernuszt Zsigmond pécsi püspöké. Kiadta Engel Keresztély: Geschichte des Ungarischen Reichs und seiner Nebenländer. Halle. 1797. I. 17—181. l.

MŰSZAKI KÖZLEMÉNYEK

Technische Mitteilungen. — Articles techniques.

Az európai hálózati terv és az átviteli sávszélesség kérdései a bécsi kongresszuson.

Írta: NOVAK ISTVÁN, m. kir. postafőmérnök.

A Magyar Posta januári számában beszámoltunk a bécsi európai postakongresszus műszaki tárgyalásairól és címszavakban ismertettük azon kérdéseket, melyeket a technikai bizottság tárgyalásra tűzött ki.

Mivel ezek a problémák a híradótechnika azon időszere kérdései, melyek a jövő fejlődés irányát döntik el, szükségesnek tartjuk bővebb ismertetésüket. A következőkben a két első távbeszélőtechnikai kérdés tárgyalása során ismertetni fogjuk a velük kapcsolatos CCIF állásfoglalást, a német posta véleményét, a magyar posta álláspontját — ahol pedig véleménynyilvánítás történt — a többi külföldi adminisztráció állásfoglalását is.

1. Európai hálózati terv.

A CCIF már hosszabb idő óta foglalkozott az európai hálózati terv felállításával. Bár szorosan véve, a cím az összes technikai problémákat (át-hallás, terjedési idő, stabilitás stb.) magában foglalja, az itt szóbanjövő kérdések a következő CCIF ajánlásokba sűrítethetők össze:

1. a nemzetközi összeköttetés legfeljebb 2 nemzetközi és 2—2 nemzeti áramkörből tevődjön össze, 6 áramkörrel tehát Európa minden előfizetője elérhető legyen.¹

2. Egy nemzetközi összeköttetésben a két előfizető közt mért átviteli egyenérték 4.6 népernél nagyobb nem lehet.²

3. A maradékcillapítás kéthuzalos áramköröknél 0.8, négyhuzalos áramköröknél 0.6 népernél ne legyen kisebb.³

A birodalmi postának a kongresszust előkészítő emlékirata szerint az európai hálózati tervre vonatkozólag a CCIF által adott előírásokon kívül a következőket kellene még figyelembe venni:

a) a távválasztás egyre inkább terjedőben van. Gazdaságosság szempontjából kívánatos az, hogy az automata góckörzet sugara minél nagyobb, tehát a gócek száma minél kisebb legyen. Ez azonban annyit jelent, hogy az automatizált góckörzetek áramköreinek csillapítása növekszik. A csillapítás-növekvést úgy lehetne kompenzálni, ha az interurbán szakaszon a maradék-csillapítást leszállítanók a 3. pontban fent megadott határértékek alá.

Gondolni lehetne továbbá arra is, hogy az interurbán áramkör végének ne azt a központot tekintsük, ahol az utolsó manuális kezelés van (eddig

¹ CCIF. Oslo I. ter. 14.

² CCIF. Oslo I. ter. 37.

³ CIFF. Oslo I. ter. 40.

CCIF. definíció), hanem az áramkör végét a góckörzeti automata hálózatba toljuk ki. Másszóval ez annyit jelent, hogy a kapcsolás ne a gócpontban érje el a maradécsillapításra előírt végnívót, hanem ezen túl, a góckörzetben lévő valamelyik automata központban.

b) A távválasztás valószínűleg a nemzetközi viszonylatokra is át fog terjedni. Vizsgálni kellene az ebből folyó átviteltechnikai követelményeket.

c) Vizsgálni kellene azt a kérdést is, hogy a nemzetközi összeköttetésben résztvevő áramkörök számát nem lehetne-e 6-ról 5-re redukálni (l. 1. pont) úgy, hogy az eddigi 4 nemzeti áramkörszakasz 3-ra apadna, amiből a nagyobb ország 2 áramkörre, a kisebb ország pedig csak 1 áramkörre tartathatna igényt.

Az európai hálózati tervvel kapcsolatban a magyar posta állásfoglalása a következő volt:

Az európai hálózati terv megalkotásának előfeltétele volna az, hogy az interurbán szakasz maradék csillapítása leszállították. Az átviteli egyenértékre és a maradécsillapításra jelenleg érvényben lévő előírások ugyanis a gócpont körzetét annyira megsűkítik, hogy gazdaságos góckörzetek kialakítására nem lehet gondolni.

A hálózat gazdaságos felosztása csak akkor lenne lehetséges, ha az interurbán szakasz maradék csillapítását csökkentjük és a nyereséget — legalább részben — a góckörzetek növelésére használjuk fel.

Tapasztalás szerint az interurbán szakaszok maradék csillapítása 0.6 néperre leszállítható, melyhez még 0.4 népert az interurbán szakasz csillapítás ingadozására kell felhasználnunk. Ilyen módon a hálózat az 1. ábrán feltüntetett módon volna felosztható.

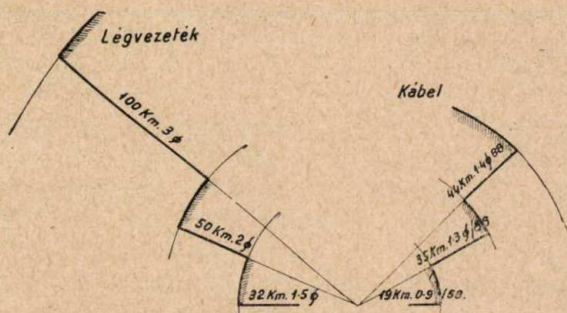
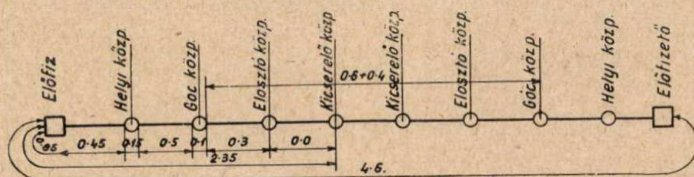

1. ábra.

A magyar adminisztráció véleménye szerint azonban az interurbán szakaszra leszállított maradék csillapítás különbözete nem volna teljes mértékben a góckörzet növelésére felhasználható. A kielégítő beszédérthetőség

feltétele az, hogy a 4.6 néperes átviteli egyenérték az európai hálózat minden összeköttetésére biztosítható. Ezzel szemben a jelenlegi gyakorlat általában az, hogy a helyi központ-elfizető közti szakasz átviteli egyenértékéhez a következő részek maradék csillapításait számtanilag hozzáadják. Mivel az interurbán szakasz nem tekinthető lineáris csillapítás karakterisztikájúnak, a 800 Hz-nél mért maradékcillapítás nem azonosítható a teljes átviteli sávra vonatkozó átviteli egyenértékkel, hanem annál kb. 0,2 néperrel nagyobb. A m. kir. posta véleménye szerint, tehát 800 Hz-nél 0,6 néper maradék csillapítással bíró interurbán szakaszt átviteli egyenértékben 0,8 néperrel kell értékelni. Ezzel a hálózat felosztása a 2a ábrán vázolt módon adódik ki. 1,4 mm-es 88 mHy-vel terhelt körzetkábelek alkalmazásával a gócpont körzete kb. 35 km. egyenáramú ellenállása kb. 700 ohm, amivel az egyenáramú jelzésátvitel értéke biztosítható. A góckörzet határa így az erősítő állomások 65—70 km-es körzetének feléig terjed ki. Abban az esetben, ha a góckörzet határát ennél nagyobb sugárra kell kiterjeszteni, a gócpontban a magyar posta végerősítőket állít fel, vagyis a 0,6 néperes maradék csillapítás nivóját a helyi központig terjeszti ki (2b ábra). A körzethatár

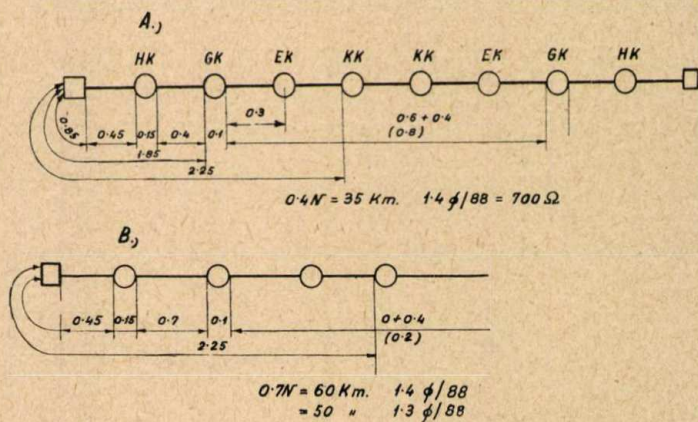

2. ábra.

ekkor a gócpont körül 0,7 néper sugárral rajzolt körig terjed, vagyis 1,4 mm-es, 88 mHy terhelésű körzetkábelekkel kb. 60 km-es körzetsugár biztosítható.

Fenti esetek áramköri megvalósítását a 3a és 3b ábrák tüntetik fel. Eszerint a kicserélő központ — elosztóközpont között az összeköttetés 4 huzalos. Az Ek-Gk között az összeköttetés a EK-ban erősített kéthuzalos áramkör. A 0,7 néperes góckörzetnél az áramkör Gk-i vége is erősítővel van szerelve. (3. sz. ábra).

Kívánatos azonban az EK-k számának csökkentése és a körzethatár növelése. A távlasztás által megkívánt nyalábképzés és vágás legtöbb esetben azt eredményezi, hogy a GK-ok sorba fűzhetők fel. A m. posta legfeljebb 2 GK felfűzését engedi meg, természetesen csak automatikus választásnál, ezt is csak akkor, ha a második GK góckörzete 0,4 népernél nem nagyobb, tehát a második GK-ban végerősítő felállítására szükség nincs. Ilyen módon általában a hálózatban a Kk-EK szakasz 0,9 mm-es L rend-

szerű 4 huzalos áramkörökből, esetleg U rendszerű 4 huzalos áramkörökből áll, az EK-GK szakaszt pedig 0.9 mm-es 2 huzalos áramkörök alkotják. Az

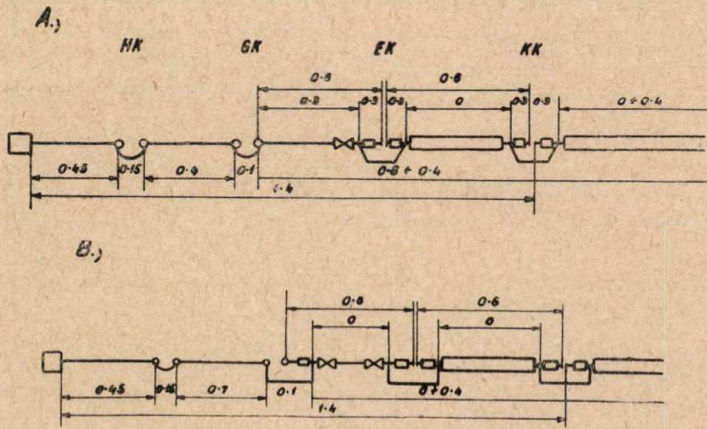

3. ábra.

EK körzete tehát 0.9 mm-es érátmérőjű távkábelerek alkalmazása mellett 140 km sugarú körre terjed ki (4. sz. ábra). Ezzel a megoldással az 1.4 mm-es erősített áramkörök az interurbán hálózatból kiküszöbölhetők, melynek következtében egyrészt a kábelek felépítése homogén, — másrészt a távkábel olcsó.

A m. posta, tekintettel azon körülményekre, hogy egyrészt a javaslat értelmében az áramkörök maradék csillapítása csökken, másrészt a távvalasztás terjedése folytán az eddig meghatározott áramkör szakaszokból

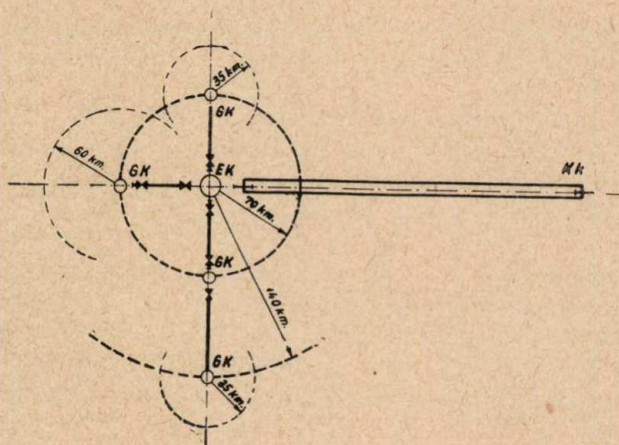

4. ábra.

létesülő összeköttetés helyett egyre inkább tetszőleges és csak rövid időre fennálló kombinációkból fog az áramkör összetevődni, sürgős feladatnak tartaná az áramkörök fűttypont ellenőrzésére vonatkozó CCIF ajánlások

felülvizsgálását. Megállapítandók volnának egyelőre akár statisztikai alapon, a részáramkörökre vonatkozóan olyan stabilitás értékek, melyek a teljes kapcsolás stabilitását biztosítják.

A m. kir. posta ennek kapcsán felveti azt a kérdést is, hogy nem kelene-e az áramkörök hívószerevényeit a vonal impedanciájához illeszteni oly módon, hogy az áramkör üres állapotban is saját impedanciájával legyen lezárva, mely csak a beszélgetés létrehozásakor válik magas impedanciájúvá.

A m. posta szükségesnek tartaná, hogy a végerősített áramkörök ütközésmentes összekapcsolási módjainak kérdése részletes vizsgálat alá vétessék.

Az összeköttetésben résztvevő áramkörök számának csökkentését illetően a m. posta adminisztráció véleménye az, hogy erre jelenleg nincsen mód. Ezt a kérdést csak a távválasztás oldhatja meg. A nemzeti kapcsolatban résztvevő kapcsolt áramkörök számának az ország területével arányos megállapítására a m. posta adminisztráció szintén nem lát módot. Utal azonban arra, hogy nagy kiterjedésű államok általában gazdaságilag fejlett országok, ahol a távválasztás kérdése előrehaladottabb stádiumban van, tehát a kapcsoló központok száma a hosszú viszonylatok ellenére is kevés, ugyanakkor kisebb területű, gazdaságilag gyengébb államok kezelése manuális, s a két központon keresztülmenő kapcsolásra vonatkozó előírás betartása számukra a hálózat tervezésében nehéz megkötöttséget jelent. A m. posta véleménye szerint a jelenlegi állapotban tehát a terület nagyság okozta hátrányok a távválasztás fejlesztésével bizonyos mértékig már is kompenzálódtak és ez a kérdés csak későbbi időpontban, az automatizálás szélesebb körű terjedésével volna megvitatás alá vonható.

2. Átviteli sávszélesség.

A távbeszélő összeköttetések sávszélességére vonatkozólag a CCIF ajánlása a következő:⁴

300 km-nél rövidebb összeköttetéseknél legalább a 300—2400, ennél hosszabb összeköttetéseknél a 300—2600 Hz-es sáv átvitelét kell biztosítani. Az összeköttetésben azon frekvenciák tekinthetők hatásosan továbbítottnak, melyek maradéksillapítása nem nagyobb, mint a 800 Hz-nél mért csillapítás + 1 néper.

Az átvitel sávszélességére vonatkozó előírás a szótag és szó érthetőségi méréseken alapszik. A szótagérthetőséget tudvalevőleg a logatomok segítségével mérjük. A logatomok értelem nélküli szótagok, olyan hangmegoszlással, mely az élő beszédének felel meg. A vizsgálandó berendezésen keresztül helyesen értett logatomok a beolvasott összes logatomok %-ában, adják a szótagérthetőséget.

Az 5. ábra szemlélteti a SFRT⁵ laboratóriumának szótagérthetőségi méréseit a felső határfrekvencia függvényében, míg a szótag, szó és mondatérthetőség összefüggését a 6. sz. ábra tünteti fel. Ideális átviteli körülmé-

⁴ CCIF. Budapest, III. 81.

⁵ Système Fondamental de Référence pour la transmission téléphonique.

nyek között a 0–2600 Hz-es sáv átvitelének kb. 85%-os szótag és kb. 99%-os mondatérthetőség felel meg. A valóságban a fellépő lineáris és

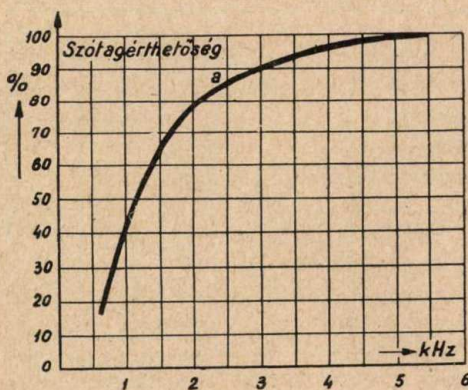

5. ábra.

nonlineáris torzítások, zörejfeszültségek stb. miatt a szótagérthetőség kb. 70% körül van ugyan, de az ennek megfelelő mondatérthetőség még mindig kb. 98%. Mivel pedig a telefon főcélja a beszéd érthető visszaadása, a 2600 Hz-es felső határ teljesen kielégítőnek tekinthető.

Pupinkábeleknél a felső határfrekvencia növelésével arányosan kell a csévepontokat sűríteni, vagyis a sáv kiterjesztésével a beépítendő pupinfazekak száma és a pupinozás költsége nő. Emiatt mindaddig, amíg a táv-

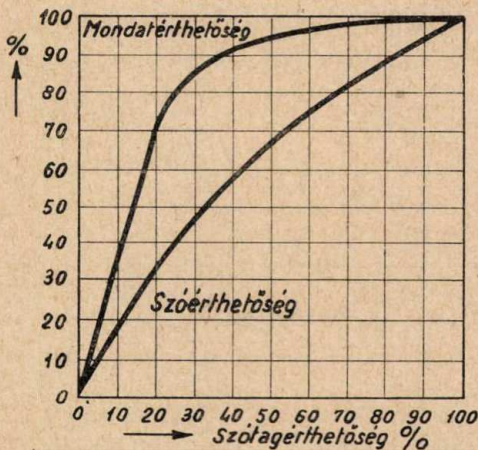

6. ábra.

kábelhálózatok alapeleme a pupinkábel volt, a sáv szélesítés kívánalma nem merült fel, mert az esetleges előnyökkel szemben tekintélyes költségnövekvés állott.

Ismeretes az, hogy a távkábelépítés technikájában az utolsó évtized igen nagy változást hozott. A vívőfrekvenciás technika fejlődése a hálózat képét teljesen megváltoztatta és ma már a fő forgalmi irányokban sok csatornás

terheletlen vagy igen könnyen terhelt kábeleket alkalmazunk, a pupinkábel pedig a hálózat periferiáira szorult ki. Ez azután a létesítmények árviszonyain belül is jelentős eltolódást okozott, amennyiben a költségek kisebb százaléka esik a kábelre és nagyobb százalék jut a végberendezésekre és erősítőkre, melyek költségeit viszont az átvitel sávzélessége alig befolyásolja. Ezzel mód nyílt arra, hogy az átviteli sávzélesség újra tárgyalassék.

Erre két szempont adott ösztönzést. Az egyik az volt, hogy bizonyos átviteli viszonyok mellett az ATT (American Telephone and Telegraph Company) által végzett vizsgálatok szerint⁶ a felső határfrekvencia emelésével az érthetőség valamivel javul, amit az átviteli egyenértékben kb. 0.1 néper csillapítás-csökkenéssel értékelhetünk. A határfrekvencia növelésével nyert 0.1 néper azután a hálózatban volna felhasználható, pl. úgy, hogy az előfizetői áramkörökre ennyivel nagyobb csillapítást engedhetünk meg.

A másik indító ok a beszéd természetesebb visszaadásának szempontja volna. Ismeretes, hogy a beszéd frekvencia-spektruma kb. 14.000 Hz-ig terjed. A magasabb hangok levágása az érthetőséget nem befolyásolja ugyan lényegesen, de a hangszint erősen rontja. Különösen a sziszegő mássalhangzók, (s, sz, f.) visszaadásánál jelentkezik erős torzítás és ezek egymástól nem különböztethetők meg.

A régebbi típusú távbeszélő készülékek mikrofonja és hallgatója azonban nem volt olyan, mely a sávzélesítést megérdemelné. A 7. ábrán⁷ az a

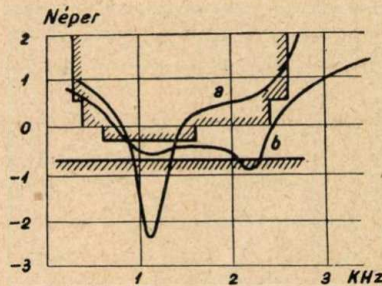

7. ábra.

jelű görbén tüntettük fel a német ZB 28 típusú távbeszélőkészülék szájútól fülig mért akusztikus átviteli görbéjét. A sraffozott vonalak a CCIF által a négyhuzalos áramkörökre előírt maradékcillapítási toleranciákat ábrázolják. Amint látható, a távbeszélő készülékek jelentős javulása nélkül a sáv szélesítésének semmi értelme sem volna, mert a készülék még a rendelkezésre álló sávot sem tudja kihasználni. A b jelű görbe az új típusú, csillag-elektrodás mikrofonnal és könnyű membránú hallgatóval bíró távbeszélő készülékre vonatkozik. Ez már a 2600 Hz-ig terjedő sávot ki tudja használni, sőt az átvitel 2600 Hz fölé is terjed, tehát most már a készülék jobb, mint az áramkör.

Még fokozottabban áll ez az Amerikában erősen elterjedt, de Európában is terjedőben lévő hangszórós távbeszélő állomásokra, melyek a Gladen-

⁶ CCIF. Budapest, B. 1. bis 92.

⁷ Panzerbieter: Stand an Entwicklung von Mikrofonen und Telefonen, EFD. 1938.

beck-féle visszacsatolás zár feltalálása óta kényelmi szempontból is felül-
mulják a kézi beszélős készülékeket.

Ezek indították a CCIF oslói 1938-as bizottsági ülését arra, hogy a táv-
beszélő áramkörök átviteli sávjának 300—3400 Hz-ig való kiterjesztése mel-
lett foglaljon állást. Az ajánlások egyelőre a vívőfrekvenciás áramkörökre
vonatkoztak, de ez természetesen később a többi áramkörre is kiterjedt
volna.

Ez a határozat egyike a legnagyobb horderejű CCI döntéseknek, mert
pénzügyi következményei igen nagyok. Jelenti egyrészt azt, hogy a táv-
beszélő készülékek elektro-akusztikus előírásait fel kell állítani, (ezt a ma-
gyar delegátus, Dr. Tomits igazgató, már jóval előbb 1936-ban Koppen-
hágában sürgette) és a jelenlegi készülékek mikrofonjainak és hallgatóinak
kicserélését minél gyorsabb tempóban végre kell hajtani, másrészt pedig azt,
hogy minden meglévő európai pupinkábelt, tehát távkábelt és körzetkábelt
át kell az új sáv szélességre pupinózni, mert hiszen az összeköttetés sáv-
szélességét a legrosszabb tag sáv szélessége határozza meg, tehát a sáv bővítés
csak akkor eredményes, ha mind a távbeszélő-készülékek, mind a pupin-
áramkörök, mind pedig a körzetkábelek a 3400 Hz-es sáv átvitelére alkal-
masak.

A költségek nagyságrendjéről fogalmat alkothatunk annak alapján, hogy
az átépítés pl. a német postánál kb. 200.000.000 M költséget jelent. (Szóbeli
közlés.)

A fent mondottakból következik az is, hogy eredményre csak az vezet,
ha valamennyi állam vállalja a sáv szélesítést, (a CCIF csak javaslatokat ad,
melyeknek nincs kötelező erejük) mert ha egyetlen tranzit állam megmarad
a régi sáv mellett, a szomszéd országok sáv szélesítése hiába történt.

A döntés nagy hordereje szükségessé tette volna, hogy azt kimerítő
vizsgálatok előzzék meg. A birodalmi posta ezért már Oslóban élesen állást
foglalt a kellő vizsgálat nélkül létrejött javaslat ellen.

Német részről kétségbevonták ugyanis elsősorban azt, hogy üzemi kö-
rülmények közt a 3400 Hz-es sáv szélesítés hatása komoly mértékű érthetőség
növekvésben fog jelentkezni, másrészt a 300—3400 Hz-es sávot, mind a
magas alsó, mind pedig az alacsony felső határfrekvencia miatt természetes
hangvisszaadás szempontjából alkalmatlannak tartották.

Az azóta végzett mérések a német posta kétségeit igazolni látszanak.
A beszéd energiatartalma a sáv szélességével igen rohamosan növekszik.
A 8. számú ábra E (f) görbéje az egyes frekvenciák energia eloszlását, az
5 E (f) df görbe pedig a sáv szélesítéssel járó energia növekvést mutatja.
Látható, hogy 2600 Hz-nél az egész energiatartalomnak kb. 98%-a a sáv-
ban van. Az e feletti sáv már csak 2%-kal járul az energiatartalomhoz.
Könnyen belátható tehát, hogy ebben a tartományban már aránylag igen
csekély amplitudójú zavarenergiák elégségesek ahhoz, hogy a beszéd frek-
venciákat lefedjék. E zavarenergiák elsőrendű forrása maga a mikrofon,
melynek az akusztikus energiák elektromossá való átalakítása során mint-
egy 1000-szeres teljesítményerősítést is kell adnia, ami a szénmikrofonok
természeténél fogva csak nagy és instabil non lineáris torzítások árán
érhető el. (A jelenlegi mikrofonok zörejtényezője 15—30% közt van.) A ter-

⁸ Fletcher: Speech and Hearing.

melt erős felharmonikusok a beszédfrekvenciákat elnyomják, tehát az értelhetőség a szélesebb sáv ellenére sem növekszik. A nagyobb sáv szélesség

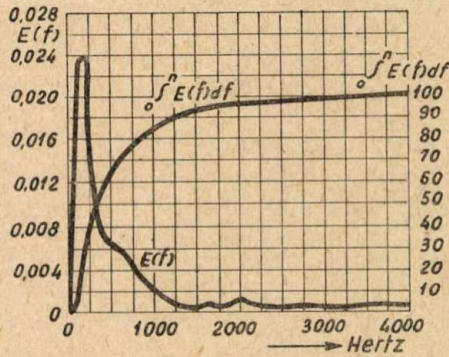

8. ábra.

következéiben ugyancsak nagyobb takaróhatással bírnak a teremzajok, továbbá a tápfeszültségektől származó zörejfeszültségek is.

A német posta W 28 mikrofonjával üzemi körülmények közt végzett vizsgálatok eredményét a 9. ábra mutatja.⁹ (Zörejtényező kb. 20%.)

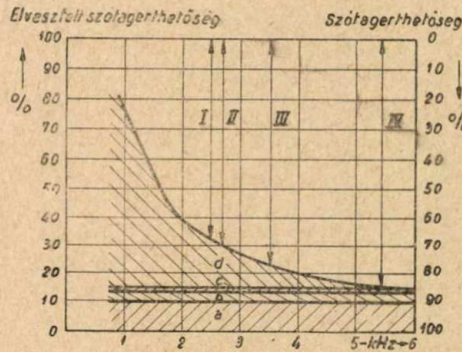

9. ábra.

A szótagérthetőség csökkenését okozó sraffozott területek közül az a jelüt a mikrofon nemlineáris torzítása
 a b „ „ lineáris „
 a c „ teremrajz és egyéb zavarok
 a d „ a sáv szűkítés

hatása hívják életre. Ha néhány frekvenciánál értékeljük a szótag és mondatérthetőséget, a következő képet kapjuk:

		szótag- érthetőség	%-os mondat- érthetőség
I	2500 Hz	68	98
II	2700	70	98
III	3600	78	99
IV	5400	85	99.5

⁹ Dr. K. O. Schmidt: Jahrbuch. d. Fernmeldewesens 1940. 251. old.

Látható, hogy üzemi körülmények és készülékek használata esetén a mondatérthetőség 3600 Hz-es határfrekvencia esetén is a 2700 Hz-es értékkel szemben mindössze 1%-kal nő, vagyis a javulás teljesen jelentéktelen. Mindezeket mérlegelve a birodalmi posta úgy határozott, hogy a 3400 Hz-es sávot a pupinkábeleknél ezután sem alkalmazza, a vivőfrekvenciás 3400 Hz-es rendszerek gyártását pedig beszünteti.

Ha a hangszórós hangvisszaadás szempontja később mégis a széles sáv felé terelné a fejlődést, akkor pupinkábeleknél az L rendszer vivőfrekvenciás csatornájának megszüntetésével 150 Hz-től 6 KHz-ig terjedő sávot állítanak elő, ami azután tényleg igen jó hangszínezetű hangvisszaadást tesz lehetővé.

A magyar posta állásfoglalása a kérdéssel szemben ugyanez volt. Mivel kezdettől fogva valószínűtlennek tartottuk, hogy az oslói CCIF javaslat az óriási átalakítási munkák miatt a gyakorlatba átmenjen, gondos mérlegelés után mindkét újonnan épült pupinkábelünkönél a 2600 Hz-es sáv alkalmazását írtuk elő, ami több mint félmillió pengő költségmegtakarítást jelentett.

A birodalmi posta emlékiratára így a következő választ adtuk:

A m. posta teljes mértékben osztja a német birodalmi posta azon véleményét, hogy a távbeszélő összeköttetések frekvencia-átviteli sávját (CCIF definíció), elsősorban, ami a felső határfrekvenciát illeti, a lehetőség szerint annyira kell csökkenteni, amennyire csak az átvitel üzembiztonsága azt gyakorlatilag megengedi, tekintve, hogy a mai háborús viszonyok közt elsőrangú fontossággal bír a rendelkezésre álló nyersanyag mennyiség szűkös volta miatt az áramkörök számának lehető legnagyobb mértékű növelése.

A m. posta adminisztráció a 300—2400 Hz átvitelssávot (sáv szélesség 2100 Hz) a tapasztalatok alapján kielégítőnek tartja, még akkor is, ha az összeköttetések végein különböző anyanyelvű egyének beszélnek, feltéve, hogy a beszélgetés nyelvét az idegen anyanyelvű egyének kielégítően bírják. Az eddig szerzett üzemi tapasztalatok alapján azonban sok esetben előfordul, hogy nemzeti, sőt nemzetközi összeköttetéseknél az előírt 2400 beszédfrekvenciás felső határt a mérések szerint nem lehet elérni, mégis az összeköttetés üzeme kielégítőnek mutatkozik. A m. posta adminisztráció ezért, amennyiben a szükség követeli, a nemzetközi összeköttetések egy bizonyos százalékában elégségesnek véli a 300—2200 Hz-es sáv átvitelét is. A még szűkebb (300—2000 Hz) sáv átvitelének alkalmazása azonban a régi típusú zsinórerősítőkkel szerzett rossz tapasztalatok alapján már nem látszik kielégítőnek, különösen ha a beszélők egyike nem a saját anyanyelvén beszél.

Amennyiben egy teljes összeköttetésnél a 300—2400 Hz-es frekvenciasáv átvitelét kielégítően biztosítani akarjuk, szükséges, hogy az összeköttetést összetevő áramkörreszek (2 és 4 huzalos, beszéd és vivőfrekvenciás áramkörök, erősítők stb.) felső hangfrekvenciás határfrekvenciái a 2400 Hz értéknél valamivel nagyobbak legyenek. A m. posta adminisztráció szükségesnek tartja az egyes nemzetközi összeköttetéseket áramkörreszekből úgy felépíteni, illetőleg megtervezni, hogy az összeköttetés sávja megfelelően széles legyen; tehát különös tekintettel kell lenni az egyes alkotó áramkörök olyan módon való megtervezésére vagy megválasztására, hogy a belőlük felépített összeköttetés részére a megkívánt átviteli sáv szélesség biztosítható

legyen (helyes frekvencia torzítás mentesítés, több összetevő vivőcsatornánál a hangfrekvenciás sávról vivősávra és viszont való áttérések számának csökkentése, stb.). A sáv szélességnek azonban gazdaságosság szempontjából optimálisnak kell lennie. Épp ezért a magyar posta javasolja, hogy az oslói ajánlások (francia szöveg 43 oldal) azon pontja, mely szerint „terheletlen kábeleken minimálisan a 300—3400 Hz sáv szélesség viendő át, ami 4000 Hz vivőfrekvencia kiosztásnak felel meg”, szintén revízió alá vétessék.

A többi beérkezett válaszból megállapítható volt, hogy a német és a magyar posta álláspontját a svéd és román igazgatások teljes mértékben osztják. Svájc véleménye szerint a négyhuzalos kisfrekvencias áramkörön a 300—2800 Hz-es sávval lehetne megelégedni, míg a sokcsatornás rendszereknél a 300—3600 Hz-es sáv volna átviendő. (A feljebb elmondottakból következik azonban, hogy egy ilyen felemás rendszer alkalmazásainak kevés létjogosultsága van).

A horvát és dán igazgatás az oslói rendszer feltétlen alkalmazása mellett foglalt állást, a szlovák posta pedig a háború után módot lát arra, hogy a sáv szélesítés megvalósíttassék. Mindkét szláv állam indoklásában első helyen az szerepel, hogy a szláv nyelvek természete, a sziszegő mássalhangzók bősége és gyakori torlódása a jelenleginél magasabb felső határfrekvenciát kíván.

Megállapítható tehát, hogy a fejlettebb technikájú országok véleménye a szűkebb sáv felé hajlik, ami annál is inkább figyelemreméltó, mert a kongresszusi kérdések közül ez az egyetlen, mely egy CCIF ajánlás törlését kívánja. A birodalmi posta a bizottsági tárgyalások során fogja nagyterjedelmű akusztikus méréseit nyilvánosságra hozni, melyek eredménye azonban a már megtörtént német állásfoglalásból előrelátható. Németország a legnagyobb európai tranzit-állam lévén, állásfoglalásával a sáv szélesítés kérdését tulajdonképpen el is döntötte.

Die Frage des Europäischen Netzplans und der Frequenzbandbegrenzung auf der Wiener Posttagung. ISTVÁN NOVÁK, Oberpostingenieur.

Der Aufsatz gibt die ersten zwei Fragen bekannt, die im technischen Ausschuss der Wiener Tagung des Europäischen Post- und Fernmeldevereins zur Verhandlung gesetzt wurden und schildert die diesbezügliche Stellungnahme der beteiligten Postverwaltungen.

La question du projet d'un réseau européen et de la bande de fréquence au Congrès postal de Vienne. M. ISTVÁN NOVÁK, Ingénieur principal de poste.

L'article fait connaître des deux premières questions qui ont été soulevées dans la Commission technique du Congrès de Vienne de l'Union européenne des postes et des télécommunications et traite les opinions respectives des Administrations postales intéressées.

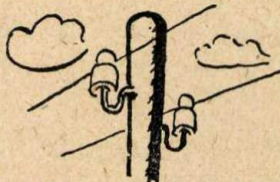

Érdekes kérdések.

Interessante Fragen. — Questions intéressantes.

Újabb pályatételünk:

4. X. Y. II. oszt. postaaltisztet 42 éves korában 18 évi szolgálati idővel nyugalomba helyezték. Nyugalombahelyezése után 2 év múlva házasságot kötött. Házasságkötésével egyidejűleg a kir. járásbírósnál kíséretszolgái minőségben alkalmazták és ott 18 éven át, egészen haláláig szolgálatot teljesített. Jogosult-e az özvegy nyugdíjra és honnan?

Pályázati határidő: 1943 május hó 31. A pályázati feltételek azonosak lapunk f. évi 1. számában közölt 1. pályatételünk (46. oldal) feltételeivel.

*

Pályázati eredmények.

Az 1942. évi 12. számban közölt 10. pályatétel a következő volt:

Nagy Péter postaaltisztet 1941. évi november hó végével nyugalomba helyezték. A részére esedékes 1941. évi téli ruházatot azonban a központi javítóműhely és anyagszertár csak 1941 december havában küldte el a hivatalnak. Kiadható-e Nagy Péter részére az 1941. évi téli egyenruházat?

Hat pályamunka érkezett be. Ezek közül a „Földindulás“ jeligéjű pályamunka volt a legjobb. Ennek szerzője: Dóczi István m. kir. postafőtiszt (Székesfehérvár 1.) 50 P jutalomban részesült. A „Fiat iustitia“ jeligéjű pályamunka szerzőjét, Bácskai István György II. oszt. postatisztet (Budapest 62.) pedig dícséretben részesítette a szerkesztőbizottság.

Elmélet — Gyakorlat.

Theorie — Praxis. — Théorie — Pratique.

1. Ajánlott levélpostai küldemény elveszése esetében a kártérítési összeg 55 P-nél kevesebb lehet-e?

Igen.

Az A. 1. Szab. 106. § 2. pontja, illetőleg 107. § 4. pontja szerinti összegek (55, illetőleg 70 P) az ajánlott küldeményekért adható kártérítés felső határát állapítják csak meg. Ha a feladó ennél kevesebbet igényel, miként ez a kártérítés természetéből következik, részére csak a kért összeget kell kifizetni. (Beküldött kérdés.)

2. Személyzeti díjkedvezményes csomagot fel lehet-e adni portósan?

Nem.

A kedvezményes díj személyzeti csomagokra vonatkozó szabályokat összefoglaló 81.208/1931. X. 4. K. M. sz. rendelet 4. pontja értelmében „a kedvezményes díj személyzeti csomagokat a feladáskor teljesen bérmentesíteni kell.“ Ha a csomagot a feladáskor nem bérmentesítették, a hiányzó díjat díjhiányjelentéssel kell rendezni. (260.941/1942. IV. 4.)

3. Táborig postához szóló távirat címében a „táborig posta“ szavak és az ezt követő táborig posta szám, mint rendeltetési hely együttesen egy szónak díjazható-e?

Igen.

A tábori postához szóló táviratok díjazásánál az általános szószámítási szabályokat kell alkalmazni. Az általános szószámítási szabályok szerint a rendeltetési hely egy szóznak számítandó. Minthogy e táviratok rendeltetési helye a tábori postahivatal, ennél fogva a „Tábori posta“ és az ezt követő szám (mint pl. Tábori posta 241) együtt összesen egy szóznak számít. (Beküldött kérdés.)

4. Egyes hivatalok a tábori postákhoz szóló táviratoknál a rendőrség, illetőleg csendőrség engedélyező záradékát díjazott, mások díjazatlan szavakként záradék formájában továbbítják a távirat aláírása után. Melyik a helyes?

Egyik sem!

A tábori postákkal való magántáviratforgalom felvétele tárgyában kiadott 236.939/1940. IV. 8. számú körrendelet szerint a rendőrség, illetőleg

csendőrség által a táviratra írt záradékot sem a szavak számába beszámítani, sem továbbítani nem kell. A felvevő hivatalnak a távirat bevezető részébe, a „Hivatalos megjegyzés“ rovatba díjmentes megjegyzésként az „Engedélyezve“ szót kell beírnia s ezt a megjegyzést a tábori postahivatalig továbbítani kell. (Beküldött kérdés.)

5. Az utca neve a távirat szövegében összevonható-e?

Igen.

A B. 1. Szabályzatnak a távirat *valamennyi részére* érvényes általános szószámítási szabályait tartalmazó 29. §-ának 8. pontjában fel van sorolva, hogy a táviratban milyen szavakat lehet egy szóba összefoglalni. A felsorolásban az utcák is szerepelnek, ennél fogva az utcanévet a címbe, a szövegbe és aláírásba is egy szóba lehet összevonni és 15 betűnként kell egy-egy szóznak számítani. (Beküldött kérdés.)

Külföldi szemle.

Kleine Mitteilungen vom Ausland. — Revue étrangère.

POSTA.

Németország.

A német posta hivatalos hetilapja, a „Postnachrichtenblatt“ az „Európai Posta- és Távközlési Egyesület“ alapítása alkalmából hosszabb cikket szentel a német postaunió kialakulása 75 éves történetének.

A cikkíró történelmi visszapillantása során megemlíti, hogy a mai Németország helyén 1810-ben nem kevesebb, mint 30 különböző postaigazgatás működött. Ilyen körülmények között elképzelhető, hogy a levélküldemények irányítását, továbbítását, de különösen a díjazást tekintve, a legnagyobb zűrzavar uralkodott. A levelek díja a továbbításban résztvevő posták díjaiból tevődött össze. Így például egy Hamburgban feladott, Stettinbe címzett levél díján 5 különböző postaigazgatás osztozott, mivel a továbbításban Hamburg, Lübeck, Mecklenburg-Schwerin, Mecklenburg-Strelitz és Poroszország postája vett részt. E nehézségekhez még hozzájárult az is, hogy az egyes posták más-más elvek alapján végezték a díjazást. A súlyfokozatok is lényegesen különböztek egymástól. Míg Poroszországban az első súlyfokozat $\frac{3}{4}$ lat volt, addig Ausztriában azt $\frac{1}{2}$ latban, Szászországban pedig $12\frac{1}{2}$ grammal állapították meg.

Ilyen körülmények között természetesen egész-

séges fejlődést el sem lehetett képzelni, s ezért gyakran kísértett az a gondolat, hogy nemzeti alapon egységes német postaintézményt kell teremteni. A szállítóeszközök fejlődése és az egyre inkább élénkülő kereskedelmi élet szinte megkövetelte az olcsóbb, egyszerűbb és megbízhatóbb levélpostaszolgálatot. Több kísérletezés után a Hanza-városok 1819-ben azt a javaslatot terjesztették elő, hogy szervezzenek egy birodalmi postaintézményt közös központi irányítás mellett, amely az összes német államok postaszolgálatát ellátná. E terv akkor még nem talált megértésre. Több eredménnyel járt az 1842. évben porosz részről kezdeményezett lépés. A porosz postaigazgatás kiküldöttei ugyanis az egyik porosz-osztrák postai értekezleten rámutattak arra, hogy Németország postai egységét csak úgy lehet megvalósítani, ha egész Németországot díjazás szempontjából egységes területnek tekintik.

Poroszország és Ausztria között ilyen előzmények után 1844-ben megállapodás jött létre, amelynek eredményeképpen a levéldíjakat a két állam egymásközi forgalmában lényegesen leszállították. Egyben megtették a szükséges intézkedéseket, hogy a német államok postaintézményeinek képviselői az említettek megvalósítása céljából mielőbb üljenek össze. A kongresszuson, amit 1847 október 18-án, a lipcei népek

csatája évfordulóján Drezdába hívtak egybe, 17 német postaigazgatás vett részt. A kongresszus tulajdonképpeni célja az volt, hogy előkészítse a Német Postaegyesületet. Egyébként arra az elhatározásra jutottak, hogy a német államszövetség területét postai szempontból egységes területté fogják nyilvánítani, az egyszerű levél (1 lat súlyú) díját pedig a távolság figyelembevételével $\frac{3}{4}$, $1\frac{3}{4}$ és $5\frac{1}{2}$ ezüstgarasra szállítják le. E határozmányokat az 1848. esztendőre tervezett müncheni kongresszuson kellett volna egyezménybe foglalni, ez a találkozó azonban a politikai életben beállott viharok és az azt követő óriási átalakulások miatt elmaradt.

A kezdeményező két állam a gondolatot nem adta fel és 1850-ben Berlinben új megállapodást kötöttek, amelynek értelmében megalakították az úgynevezett német-osztrák postaegyesületet (Deutsch-Österreichischer Postverein). A fenti megállapodáshoz csakhamar csatlakozott Bajorország, Szászország, Mecklenburg és Schleswig-Holstein, majd később a többi német állam (köztük Luxemburg is).

Az északnémet államok tömörülése bizonyos változásokat okozott az eddigi Postaegyesület életében. Hannover postája a porosz postaigazgatásba olvadt, a Thurn-Taxis posta 1867 július 1-én szerződéssel ugyancsak a porosz postával egyesült. A Majna vonalától északra fekvő többi német állam postaigazgatásai egymásután vesztették el önállóságukat és csatlakoztak az Ál-

lamszövetség közös postaintézményéhez. Ebben az időben már csak Bajorországban, Württembergben és Badenben működött önálló posta. Az Államszövetség közös postája a porosz posta szabályai szerint működött. Díjazás szempontjából lényeges újítást léptettek életbe, mert az egyszerű levél díját távolságra való tekintet nélkül 1 latig 1 ezüstgarasban állapították meg. Ezzel megteremtették a levél első egységes díját. Az északnémet államok postaunióját az 1868 január 1-én kiadott új postabélyegeg és benyomott értékjelzéssel ellátott borítékok kitűnően juttatták kifejezésre.

A német birodalom megalapítása után már csak 3 önálló német postaintézmény működött Németországban, és pedig a német birodalmi, a bajor és a württembergi posta. A külállamokkal való szerződés-kötés joga kizárólag a német birodalmat illette meg. Bajorország és Württemberg postaigazgatásai csak a saját belföldi forgalmának díjszabási és igazgatási ügyeiben bírtak önálló szabályalkotási jogkörrel. Nemzetközi viszonylatban e két állam csak Ausztriával és Svájjal köthetett államközi szerződést. Ez az állapot 1920. április 1-ig változatlanul fennállt. Ezen a napon a két utolsó önálló postaigazgatás is véglegesen beleolvadt az egységes birodalmi postába.

(Postnachrichtenblatt 1942:46.)

(Dr. Iványi)

TÁVKÖZLÉS.

A távközlés nagy férfainak arcképe.

A távközlés nemzetközi egyesületének berni irodája Ferri tábornok arcképét neves művészrel 440 példányban elkészítette s a díszes papírosra nyomott, képszállal együtt 23×17 cm nagyságú rézkarcot az érdeklődőknek vételre felkínálja. A megrendelések a „Bureau de l'Union Internationale des Télécommunications, Effingerstrasse 1, à Berne (Suisse)“ címre küldendők, a postai és a csomagolási költséget is magában foglaló 2.50 svájci frank eladási ár egyidejű megküldésével.

Az előző években kiadott és még néhány példányban rendelkezésre álló Morse-, Hughes-, Bell-, Marconi-, Baudot-, Gauss-, Weber- és Maxwell-arcképek darabonként 2.50 svájci frankért ugyancsak megrendelhetők.

(Balázs.)

Az olasz távirószolgálat fejlődése az 1939/40 évben. Az 1939/40. költségvetési évről legutóbb közzétett adatok szerint az olasz távirószolgálat fejlődése az előző költségvetési évhez viszonyítva kedvezően alakult.

Az olasz táviróhálózat 1940. június hó végén 322.000 km² területen 40 hangfrekvenciás táviróösszeköttetéssel, továbbá 3179 km táviróvezetékkel rendelkezett. E szárazföldi összeköttetésekön kívül a táviróforgalom lebonyolítására

a 7558 km hosszúságú tengeralatti kábel is rendelkezésre állt. A kérdéses időszakban Olaszország területén 12.186 táviróhivatal működött, tehát 1493 hivattalal több, mint az előző költségvetési évben. Ezek közül a táviróhivatalok közül 10.067 állami táviróhivatal, 2029 vasúti táviróhivatal, 15 magántáviróhivatal, végül 75 szemafortáviróállomás volt. Az előző évi 122 készülékkel szemben az 1939/40 költségvetési esztendőben 146 aritmikus távirókészülék volt üzemben. Az olasz igazgatás ezenkívül egy képtáviróberendezéssel is rendelkezik.

A belföldi forgalomban az előző időszak 27.420.000 táviratával szemben 30.285.000 táviratot bonyolítottak le. Hasonló arányú fejlődés mutatkozik a nemzetközi táviróforgalomban is. Az európai díjrendszerhez tartozó országokkal való viszonylatban lebonyolított táviratok darabszáma a kiinduló forgalomban 1.333.000, a bejövő forgalomban 1.297.000, az átmenő forgalomban pedig 143.200 volt. Ugyanabban a viszonylatban 300 képtáviratot közvetítettek. A tengerentúli viszonylatban lebonyolított táviróforgalom a következőképpen alakult: 593.000 indított, 711.900 érkezett, 166.400 átmenő- és 2 képtávirat. A közölt forgalmi adatok az előző költségvetési évhez viszonyítva számottevő forgalomemelkedést mutatnak ki. (Die Deutsche Post 1942:20.)

(Balázs)

A POSTA FORGALMA.

1945. február.

Ismerteti: Dr. KANYÓ ÖDÖN m. kir. postatitkár.

Der Verkehr der Post. Die folgenden Angaben beziehen sich auf den Verkehr der wichtigeren Dienstzweige im Vergleich mit den Ergebnissen des letzten Monats des vorigen Jahres. Vierteljährlich werden diese Ergebnisse ausführlicher veröffentlicht.

Le trafic de la poste. Les données suivantes se rapportent au trafic des services principaux en comparaison avec les résultats du mois dernier de l'année passée. Dans chaque trimestre, des résultats plus détaillés sont publiés.

A 28 napos február hónap a posta havi forgalmi eredményei között rendszerint a mélypontot képviseli. A f. évi februári forgalom 2.4 %-kal volt kisebb, mint a januári. Az egyes küldeményfajták és szolgáltatások havi eredményei között figyelemreméltó a számlált helyi távbeszélgetések forgalmának alakulása, mert ezek száma még egy hónapban sem volt olyan nagy, mint a f. évi január 16-tól február 15-ig terjedő számlálási időszakban. A számlált helyi beszélgetések száma nemcsak a budapesti egységes hálózatban, hanem a vidéki hálózatokban is az eddigi havi csúcserőket képviseli. A posta február hónapban igen jelentékeny számú filléres csomagot kézbesített (38.062 darabot), ami valószínűleg a gyümölcszállításhoz szükséges enyhe időjárással kapcsolatos. A rádióengedélyesek száma 1 hónap alatt ismét igen jelen-

tős mértékben, 10.415-el emelkedett. Budapest székesfővárosban február hó végén nyilvántartott rádióengedélyesek száma 217.881 volt.

A munkaegységekben kifejezett forgalom az előző év február havához képest 19.6%-kal emelkedett. Legnagyobb emelkedés a táviró üzletágnál mutatkozott (+26.8%), ezt követi a postai üzletág 22.1, a távbeszélő üzletág 14.8 és a rádió üzletág 9.7%-os emelkedéssel. A f. évi január hónaphoz képest legnagyobb mértékben a táviró üzletág csökkent (-6.4%), a postai üzletág forgalma 5.9%-kal volt kisebb, mint január hónapban, míg a távbeszélő üzletág 1.1%-kal, a rádióüzletág pedig 0.9%-kal haladta meg a január havi eredményeket. Az 1945. év első két hónapjában elért forgalom az 1942. év ugyanezen időszakához képest 20.8%-kal volt nagyobb.

Megnevezés	1000 darab, illetve 1000 pengő		1945 febr.-ban 1942 febr.-hoz képest több (+) kevesebb (-) %-ban
	1945 február	1942 február	
Közönséges levélpostai küldemény (feladás)	84.768	69.046	+ 22.8
Ajánlott levélpostai küldemény (feladás)	1.831	1.573	+ 16.4
Értéklevél és értékdoboz (feladás)	43	42	+ 2.4
Kézi-, betét- és sommáscsomag (feladás)	2.146	1.744	+ 23.1
Postautalvány befizetés	1.651	1.460	+ 13.1
Postatakarék és csekk befizetés	216.753	161.384	+ 34.3
Postatakarék és csekk befizetés	2.980	2.520	+ 18.3
Távirat (feladás)	612.154	469.438	+ 30.4
Számlált helyi távbeszélgetés	575	474	+ 21.3
Számlált helyi távbeszélgetés	25.675	22.901	+ 12.1
Kezdeményezett távolsági beszélgetés	1.338	1.120	+ 19.5
Távbeszélőállomás	185	173	+ 6.9
Rádióengedélyes	833	760	+ 9.6

A magyar posta multjából.

Aus der Vergangenheit der ungarischen Post.

Du passé de la poste hongroise.

A hivatalok ellenőrzése régen.

1836. évi január 20-án kelt 2201. sz. udvari kamarai rendelet szerint a nagyobb postahivatalok évenként vizsgálandók. Moser Frigyes debreceni kerületi felügyelő 1847. évi jelentésében olvassuk ezt, melyben beszámol a debreceni postahivatalnál végzett ilyen munkálkodásáról. Krenosz nevű harmincadhivatali tisztviselővel két napig vizsgálta az ottani levélposta pénztárt, kisebb kifogásokat tett, illetve a helyszínen megszüntetett s a bécsi udvari kamarához tette meg jelentését.

Moser majdnem 100 éves jelentéséből következtethetünk némiképpen az akkori vizsgálati viszonyokra s azokra az elvekre, amelyeket már akkor is fontosaknak tartottak a hivatalvizsgálat szempontjából. Pl. hogy a hivatalos helyiségen kívül, a közönség részére van-e fenntartott hely? Jó és erős tölgyfa ajtók zárják a hivatali helyiségeket? Az ablakok fel vannak szerelve biztonságot nyújtó vasrácsokkal? Az épület előtt éjjel van világító lámpás? A postapénzek őrzésére alkalmas vasláda a padlóhoz van erősítve? (Orsz. Levéltár 1305—1847, 1930—1848. sz. iratok.)

Moser kifogásolta, hogy a debreceni vasláda nem volt a padlóhoz erősítve. Ez a láda pedig — mint én azt öreg írásokból megállapítottam, — az 1808. évben szerzetetett be, négy vas gombon állott s közel 200 fontot nyomott. Egykori leírás szerint kívül pántok díszítették s ügyesen, rejtve-rejtett gomb megnyomására, tejetjén kis csapóajtó nyílott, szabadon hagyva a kulcs számára fortélyosan készített zár nyílását. Kétszeri kulcsforgatással 18 rugó futott szét a szélrózsa minden irányába a vasláda fedele alatt. Olyan súlyos volt e láda, hogy azt egykönnyen nem lehetett volna elszállítani a hivatalból s mégis elrendelte a biztos, hogy leerősítendő a padlóhoz.

Megállapítottam azt is, hogy a kassai postai igazgatóság 1808. évben tudomásul vette ennek a négy vasgombon álló vasládának a beszerzését; a debreceni magisztrátus közölte ezt annak idején az igazgatósággal, ékes magyar nyelven szerkesztett írásban. Ebből pedig kétségtelen, hogy a vaspénztáraknak padlóhoz erősítésére vonatkozó rendelkezés későbbi keletű.

Nem sok az, amit Moser jelentéséből az akkori viszonyokra jellemzőt megtudhatunk s ami bennünket egy évszázad távolából mint újság érdekelhet. Tény azonban, hogy megállapításai ma is ott szerepelnek a rovancsoló tisztviselők szempontjai között. (Nem sok új van a nap alatt.)

Ugyancsak nevezett jelentését ismerjük az 1848. évből is. Ebben személyszaporítást kér a debreceni posta forgalmának akadálytalan biz-

tosítása érdekében. „Noha — írja Moser — a helybéli Posta-Hivatal csak az évenként végben viendő pénztári ügyek és evvel kapcsolatban lévő tárgyak mikénti kezelése megvizsgálására nézve van felügyeletem alá rendelve“ stb. Ugyátszik, az akkori, nemkülönben jelentős szállító postaszolgálatot (istállósolgálatot) más tisztviselő vizsgálta. A „helybéli Posta-Hivatal“ kifejezés azt bizonyítja, hogy Moser Debrecenben állomásozott, mint az ottani harmincadhivatal tisztviselője. A postahivatalokat ez időben a hadmincadhivatali tisztviselők rovancsolták. Még az 1886. évből is találtam adatokat arra, hogy a postahivatalokat pénzügyi tisztviselők vizsgálták. (Közmunka és Közl. Min. 31121/1886.)

Moser neve alatt „kerületi felügyelő“ megjelölést is használt s jelentéseit Hoffmann Lajos „felügyelői irnok“ másolta le. A debreceni postahivatalt 1848. évi jelentésében osztályos (tálan osztályozó) postahivatalnak jelöli meg, ahol, mint írja, az erős forgalom mellett csupán egy ellenőrködő-tiszt és egy expeditor teljesít éjjel-nappal, egymást váltva, kimerítő szolgálatot, melynek sürgős orvoslását kéri.

Ilyen apró, szegényes mozaik kövekből bizony nehéz ma már a régi postahivatalok belső életét megrajzolni.

Ujabb 100 év mulva, a hivatalok berendezésére, személyzetére vonatkozóan teljesen tiszta képet találhat a kutató. A budapesti igazgatóságnál még Hanák András postatanácsos által bevezetett s központilag őrzött kartoték-rendszerrel való nyilvántartás hű képét nyújtja mindannak, ami a hivatalokra jellemző, fontos és pl. a ma biztosának feltétlenül szükséges. De e nyilvántartás és tartozékai mit jelentenek majd a késő kor bívárának! Így pl. megtudjuk a feljegyzésekből, hogy a postaépület a város vagy község mely utcájában van elhelyezve, az épület fényképi ábrázolásával. Miként van berendezve a hivatali helyiség? Hol van a főpénztár, az egyes kézipénztárak? Rovatoló irányító szekrények? stb. Ki a postamester s kik voltak elődei? Kik a beosztott tiszti segédek és egyéb alkalmazottak? A kilépett vagy eltávozott személyzet közül, ki hol helyezkedett el újból? (Fényképek, rajzok, előjegyzések stb. csatolásával.)

Szükséges volna ezt az eljárást az ország összes postaigazgatóságainál meghonosítani. De meg kellene őrizni ez értékes gyűjteményt az utókornak is, hogy felbecsülhetetlen adataival kellő segítségére legyen a jövő krónikásának, egy-egy postahivatal története feltárásánál.

(Dr. Monus Ferenc.)

Szerkesztői üzenetek.

Az Elmélet—Gyakorlat 1939-ben megjelent I. gyűjteményét a visszatartott területeken lévő kincstári és I. osztályú postamesteri hivatalok — ha kéri — díjtalanul kapják meg. Egyéb hivatalok és postai alkalmazottak 2 pengőért megrendelhetik.

B. B. Kassa. A táviratok visszajelentésénél a B. 4. Szab.-ban közölt rövidítések alkalmazására, valamint a távbeszélő meghívásoknál a „Kézbesített táviratok nyilvántartása” című nyomtatvány használatára vonatkozó javaslatait átadtuk a postavezérgazgatóság illetékes ügyosztályának.

K. J. Szeged. Javaslat helyes, de erre gondolt már a szerkesztőbizottság is és a cikk-

írók tiszteletdíját január 1-től lényegesen felemelte.

Öreg főtiszt, Bp. Aggodalma alaptalan. A postavezérgazgatóság nem foglalkozik olyan tervvel, amely a felügyelői kinevezést valamilyen vizsga letételétől tenné függővé. Valószínűleg a hivatalvezetői minősítő vizsgát magyarázzák tévesen.

Könyvszemle.

Buchbesprechungen.
Revue des livres.

A színes fényképezés gyakorlata.

Dr. Gyulai Ferencnek a Fotóélet szaklap kiadásában már sok kitűnő kézikönyve jelent meg és neve közismert a fényképezők egyre gyarapodó táborában. Az ugyancsak a Fotóélet kiadásában most megjelent „A színes fényképezés gyakorlata” című könyvében — a nála már megszokott részletekig menő alaposággal — ez alkalommal a színes fényképezéssel kapcsolatos kiváló szakismereteit adja közre.

A száz oldal terjedelmű és színes műmellékletekkel tarkított kitűnő könyv a színes fényképezés fejlődésének története mellett aprólékosan foglalkozik mindazokkal az elméleti és

gyakorlati kérdésekkel, amelyekkel a színes fényképezés során lépten-nyomon találkozunk. Köztudomású, hogy a színes fényképezésnél — a természetellenes elszíneződés elkerülése céljából — különös gonddal kell a megvilágítási időt és az egyes alkalommal feltétlenül szükséges színszűrőt megválasztani. A sok hasznos ismeret mellett a könyv a megvilágítási időre, a színszűrőkre s a gyakorlatban előforduló valamennyi hibára vonatkozólag nélkülözhetetlen útbaigazításokat és táblázatokat tartalmaz.

A kitűnő szakkönyvet kartársaink a Fotóélet kiadóhivatalától (Budapest, II., Margit-rt. 34. sz.) a 8.— P. vételár előzetes beküldése mellett szerezhetik meg. Dr. K. P.



EGYESÜLETI ÉLET.

Megbízás. A postavezérigazgatóság keretében felállított új, 12. ügyosztály (kezelési szolgálat gépesítése és járműügyek) vezetésére Jánossy Flóris műszaki igazgató kapott megbízást.

Címadoományozás A Kormányzó Ur dr. Hencz Lajos ny. postaigazgatónak nyugalmomba helyezése alkalmából négy évtizeden át teljesített közhasznú és buzgó szolgálata elismeréséül a m. kir. postafőigazgatói címet adományozta.

Magyar Sportéremmel kitüntetett kartársaink. A nemzetnevelés, és a postás-sport fejlesztése körül szerzett érdemeik elismeréséül a magyar sport legfőbb vezetője díszéremmel tüntette ki dr. Kuzmich Gábor postavezérigazgatót és Endrédy Antal postaműszaki főigazgatót; az I. osztályú sportéremmel tüntette ki Gyarmathy Béla postaműszaki főigazgatót, Bíró Pál dr. postafőigazgatót, Pázmány Ödön dr. postaigazgatót, Kónya Sándor és Telbisz Ráfael dr. postaműszaki igazgatókat, valamint Dénes Ferenc dr. postatanácsost.

A postás sportolók kitüntetésait a Postás Sport Egyesület március 29-i díszközgyűlésén adta át az érdekelteknek dr. Misángyi Ottó, az Országos Sportközpont vezetője.

Endrédy Antalnak, a P. S. E. elnökének bevezető szavai után Misángyi üdvözölt az egyesületet. Különösen nagy érdeme a P. S. E.-nek, hogy a tömegsportot tekintve feladatának s e munkába a vidék postásságát is bevonja. A maga részéről megígéri támogatását a postás stadion felépítésének megvalósításához.

Az érmek átadása után dr. Kuzmich Gábor mondott köszönetet a kitüntetettek nevében. Beszédében rámutatott a sport fontosságára s annak a nézetének adott kifejezést, hogy az átszervezéssel megindult munka a nemesebb értelemben vett sportszellemet fogja érvényre juttatni, mert a sport nemcsak testi kultúra, hanem a lovagias gondolkodás kiegészítője is. A testi erő kifejtésén mindig a léleknek kell uralnodnia.

Válasz üdvözlőtáviratainkra. Az évi közgyűlésről küldött üdvözlőtáviratunkat Minisz-

ter Urunk az alábbi levélben köszönte meg az egyesület elnökének:

„Kedves Barátom!

A m. kir. Posta Jogász- és Mérnök Tisztviselői Országos Egyesületének közgyűlése alkalmából hozzám intézett üdvözlő sorokat őszintén köszönöm.

Szívélyes üdvözlettel
Varga József s. k.“

Vezérigazgató Urunk a táviratra az alábbi levélben válaszolt:

„A m. kir. posta jogász és mérnök tisztviselői országos egyesületének folyó évi közgyűlése alkalmából küldött távirati megemlékezést mind az elnökségnek, mind az egyesület tagjainak őszintén köszönöm.

A mostani megnehezült viszonyok között még fokozottabb mértékben szükség van arra, hogy a két kar — mint eddig is — különös megértéssel, kötelességérzettel és áldozatkészséggel történő együttműködésre és munkásságra mutasson példát. A magam részéről ezután is a legnagyobb megértéssel és figyelemmel fogom kíséreni az egyesület életét.

Az egyesület további értékes és eredményes működésére a jó Isten áldását kérem.

Kiváló tisztelettel:
Dr. Kuzmich Gábor s. k.“

Tekedélutánjaink megkezdése. Egyesületünk az eddigi évekhez hasonlóan, idén is kibérelte a II., Pasaréti-út 25. szám alatti, volt Bruckbauer-féle — jelenleg Lakatos Gyula birtokában lévő — vendéglő tekepályáját az idény minden csütörtöki napjára. A pályát tagjaink és hozzátartozóik egész délután kizárólagos joggal használhatják. A pálya jókarbantartásáról, megfelelő bábok és golyók rendelkezésre bocsátásáról a vendéglős gondoskodik, az állító díját azonban az egyesület fizeti, óránként 60 filléres alapon.

Kérjük kedves tagjainkat, hogy a kartársi ér-

zést és összetartozást ápoló eme összejöveteleinket minél számosabban látogassák.

Az első tekéző alkalom napja: 1943. április 8-án lesz.

Vendégszobáink. Felhívjuk tagjaink figyelmét balatonfüredi és a mátraházi vendégszobáinkra. Balatonfüreden az 1. számú szobában három, a 2. számú szobában két, a 3. számú szobában három, a 4. számú szobában négy fekvőhely áll rendelkezésre. Mátraházán az 1. számú szobában két, a 2. számú szobában szintén két, a 3. számú szobában három fekvőhely van. Ez utóbbi vendégszobák az épület átalakítása miatt valószínűleg, csak május 1-étől állnak rendelkezésre.

Ismertetjük a vendégszobák igénybevételi rendjének fontosabb rendelkezéseit.

1. A vendégszobákat általában csak az egyesület tagjai, valamint velük közös háztartásban élő feleségük és ellátatlan gyermekeik használhatják. Az igénybevételhez engedélyt az egyesület elnöksége ad. Az igényléseket az elnök által kijelölt főtitkárnak kell bejelenteni.

2. A feleségen és az ellátatlan gyermekeken kívül más családtag csak az elnökség külön előzetes engedélyével és csak a taggal együtt veheti igénybe a vendégszobákat.

3. Használati díj személyenként és naponként a tag, felesége, ellátatlan gyermekei és családi pótlékot élvező szülője után 50 fillér, más családtag után 4 pengő.

4. A fürdőszoba használatának díja esetenként 1 pengő. Fűtésért október 15-e és április

15-e között naponként 1 pengőt, egyéb időben 50 fillért kell fizetni.

5. Az igénylést ajánlatos legalább 14 nappal az igénybevétel előtt bejelenteni. Július 1-e és szeptember 15-e közötti időszakokra az igényléseket május hó 15-ig kell bejelenteni. Később érkező igényléseket csak akkor vehet figyelembe az elnökség, ha üres szoba rendelkezésre áll.

6. A fenti bejelentési határidő figyelembevételével több igénylő esetében előnyben részesül az alábbi sorrendben az a tag:

a) akinek több iskolába járó gyermeke van és velük együtt veszi igénybe a szobát;

b) aki az egyesület bármely vidéki vendégszobáját az előző két évben összesen 14 napnál hosszabb ideig nem vette igénybe.

7. Torlódás esetében egy tag csak évenként három hétig vehet igénybe vendégszobát.

8. Aki a lefoglalt vendégszobát a meghatározott időkből nem veszi igénybe, köteles ezt legalább 8 nappal előbb az elnökségnek bejelenteni. Ellenkező esetben az üresen álló szobáért a beutalt tag a beutalás teljes időtartamára naponként 1 pengőt köteles megtéríteni; azonfelül az elnökség három nap után a tag külön értesítése nélkül másnak bocsáthatja rendelkezésre a szobát. A térítés alól csak egészen rendkívüli esetben adhat az elnökség felmentést.

A nyári hónapokra szóló igényléseket május hó 15-ig ajánlatos írásban vagy távbeszélőn (156-841) Lukász Alfonz dr. főtitkárhoz eljuttatni.



SZERKESZTŐSÉG:

XII., KRISZTINA-KÖRÚT 12. II. 220. TÁVBESZÉLŐ: 150—597.

MŰSZAKI KÖZLEMÉNYEK: (Társszerkesztő)

XI., VÁSÁRHELYI PÁL-U. 4/6. TÁVBESZÉLŐ: 258—280.

KIADÓHIVATAL:

XII., KRISZTINA-KÖRÚT 12. IV. 432. TÁVBESZÉLŐ: 156—841.

Előfizetési ár évi 10 P. Postai alkalmazottaknak évi 5 P.

Felelős kiadó: DR. LUKÁSZ ALFONZ m. kir. postatanácsos.